

2024年度 新人戦 団体:男子 :テニス

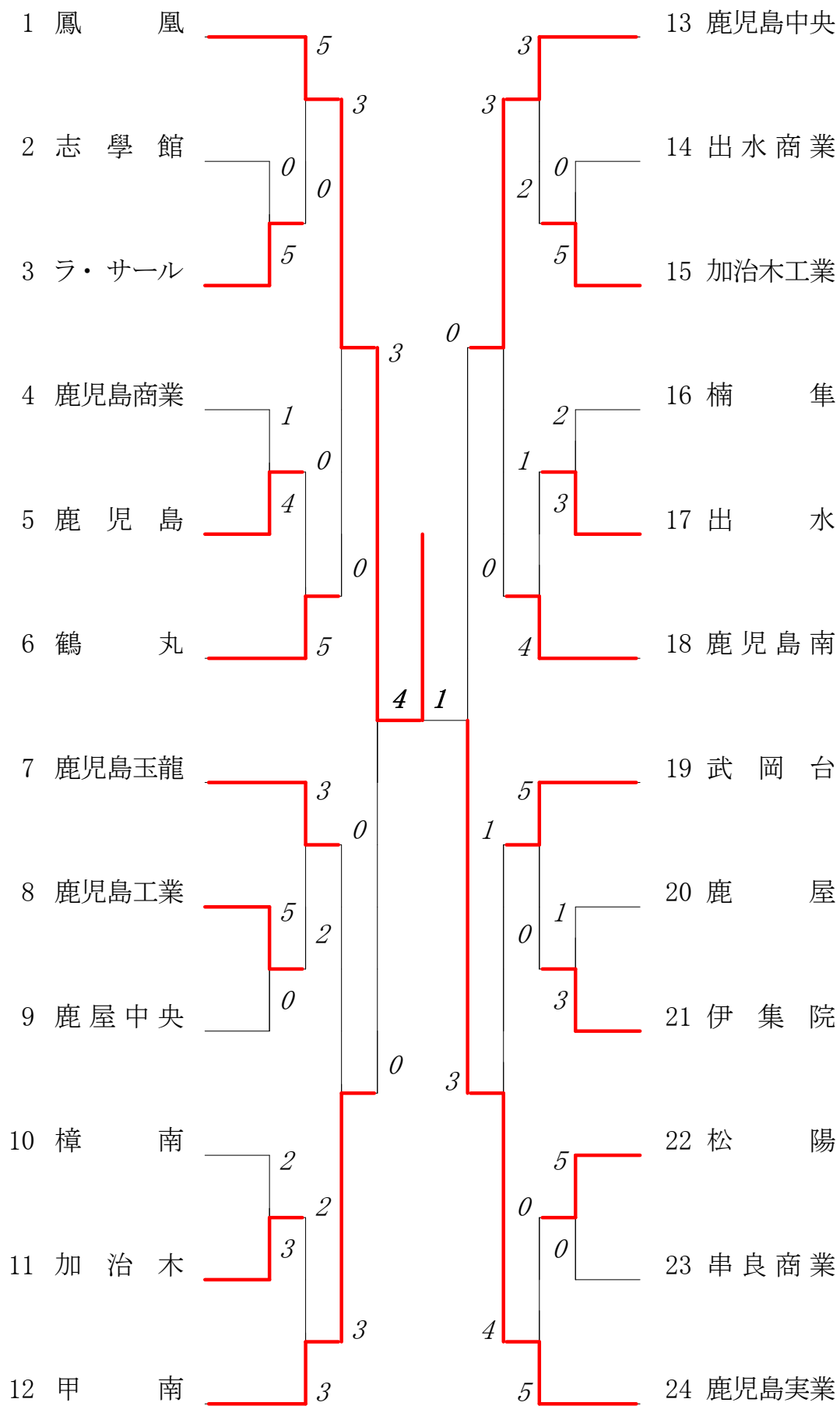

## 2024年度 テニス新人戦：男子

回戦	試合No.	勝者チーム名	スコア	敗者チーム名
準 決 勝	21	鳳凰	3 — 0	甲南
	1	① 河野広夢(2)	7 — 2	鮫島謙太(2)
	2	複 西美晴(2) 赤沼逢兜(1)	1 8 — 0	0 米田理之(2) 前田大地(2)
	3	単 大久保蒼(1)	1 8 — 0	0 赤塚寛慈(2)
	4	複 馬場翼(2) 本蘭諒人(1)	1 8 — 0	0 貞方皇佑(1) 松本功(2)
	5	① 山地凰介(1)	7 — 2	木場俊輔(1)
準 決 勝	22	鹿児島実業	3 — 0	鹿児島中央
	1	① 浜田喜弘(2)	6 — 4	隈元一希(2)
	2	複 内匠一正(2) 榎木健太(2)	1 8 — 1	0 福島諒太郎(2) 大村翼(2)
	3	単 山下晃世(2)	1 8 — 1	0 塩入夢生(2)
	4	② 折田優斗(2) 木村泰貴(1)	5 — 3	上野和也(1) 今吉俊介(1)
	5	単 瀬戸口智大(1)	1 8 — 0	0 前原寿哉(2)
決 勝	23	鳳凰	4 — 1	鹿児島実業
	1	単 河野広夢(2)	1 8 — 2	0 浜田喜弘(2)
	2	複 西美晴(2) 赤沼逢兜(1)	0 3 — 8	1 内匠一正(2) 榎木健太(2)
	3	単 大久保蒼(1)	1 8 — 2	0 山下晃世(2)
	4	複 馬場翼(2) 本蘭諒人(1)	1 8 — 6	0 折田優斗(2) 木村泰貴(1)
	5	単 山地凰介(1)	1 8 — 1	0 瀬戸口智大(1)

複・単に○印がついている場合は途中打ち切り

2024年度 テニス新人戦：男子

回戦	試合No.		勝者チーム名	スコア			敗者チーム名
3 位 決 定 戦			鹿児島中央	4-1			甲南
	1	単	隈 元 一 希(2)	1	8-0	0	赤 塚 寛 慈(2)
	2	複	福 島 諒太郎(2) 大 村 翼 (2)	1	8-6	0	鮫 島 謙 太(2) 前 田 大 地(2)
	3	単	塩 入 夢 生(2)	1	8-6	0	米 田 理 之(2)
	4	複	上 野 和 也(1) 今 吉 俊 介(1)	1	8-2	0	貞 方 皇 佑(1) 松 本 功 (2)
	5	単	前 原 寿 哉(2)	0	0-8	1	木 場 俊 輔(1)

複・単に○印がついている場合は途中打ち切り

第1ブロック

第2ブロック

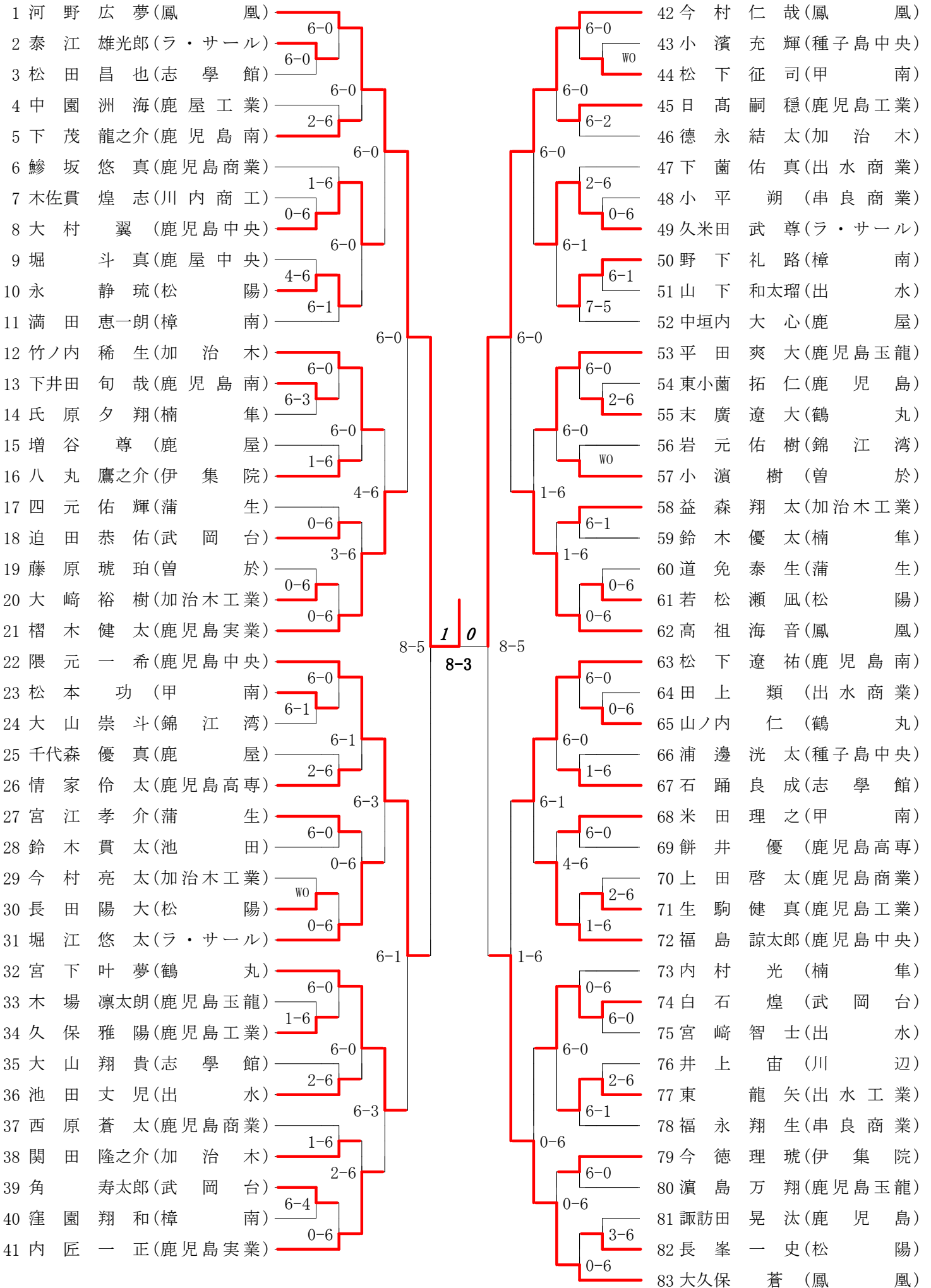

第3ブロック

第4ブロック

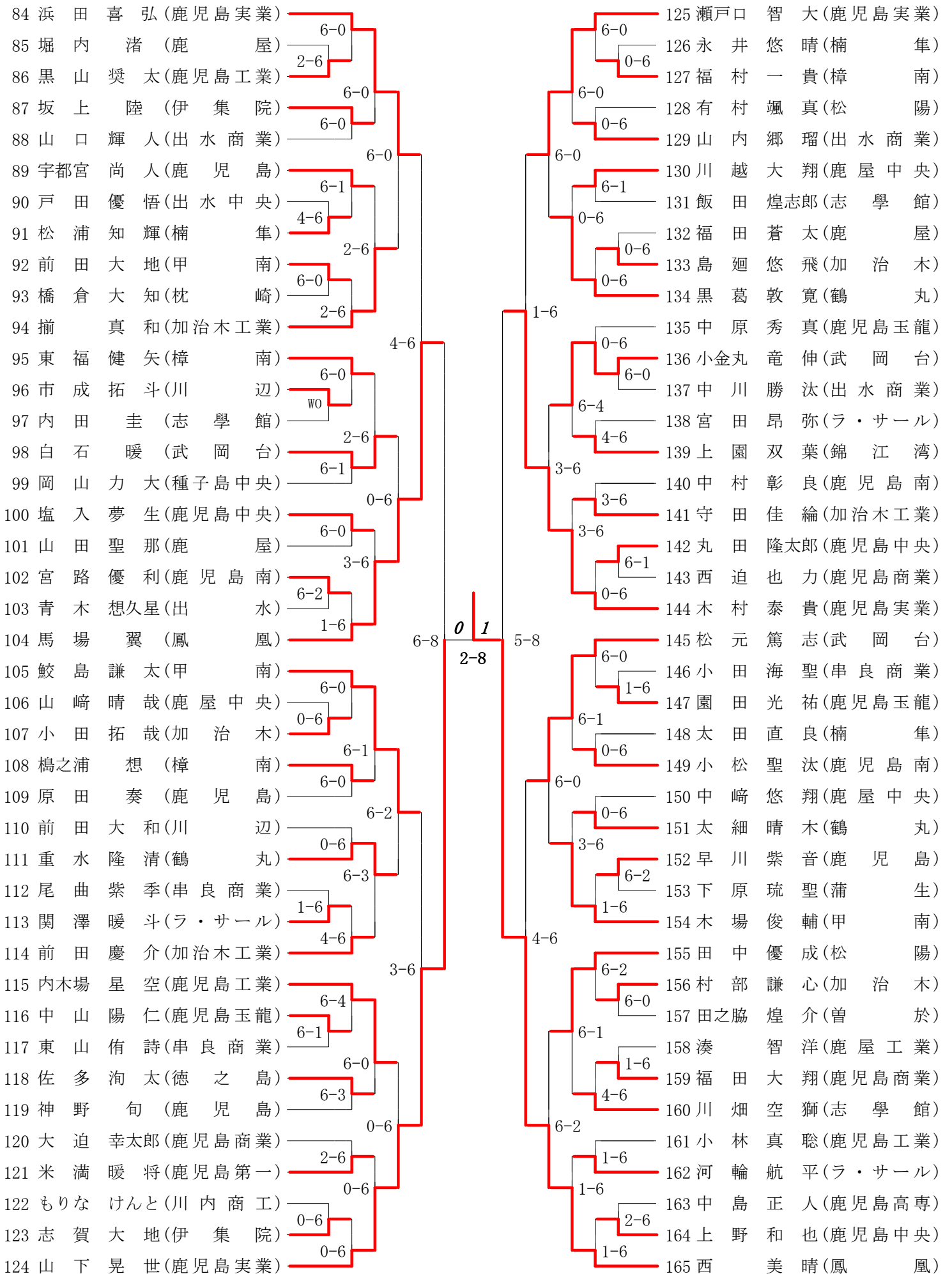

# 2024年度 新人戦 男子 : シングルス ベスト 32 (参加組数 : 165) : テニス

名前の( )は学年 スコアの中の( )はタイブレークポイント

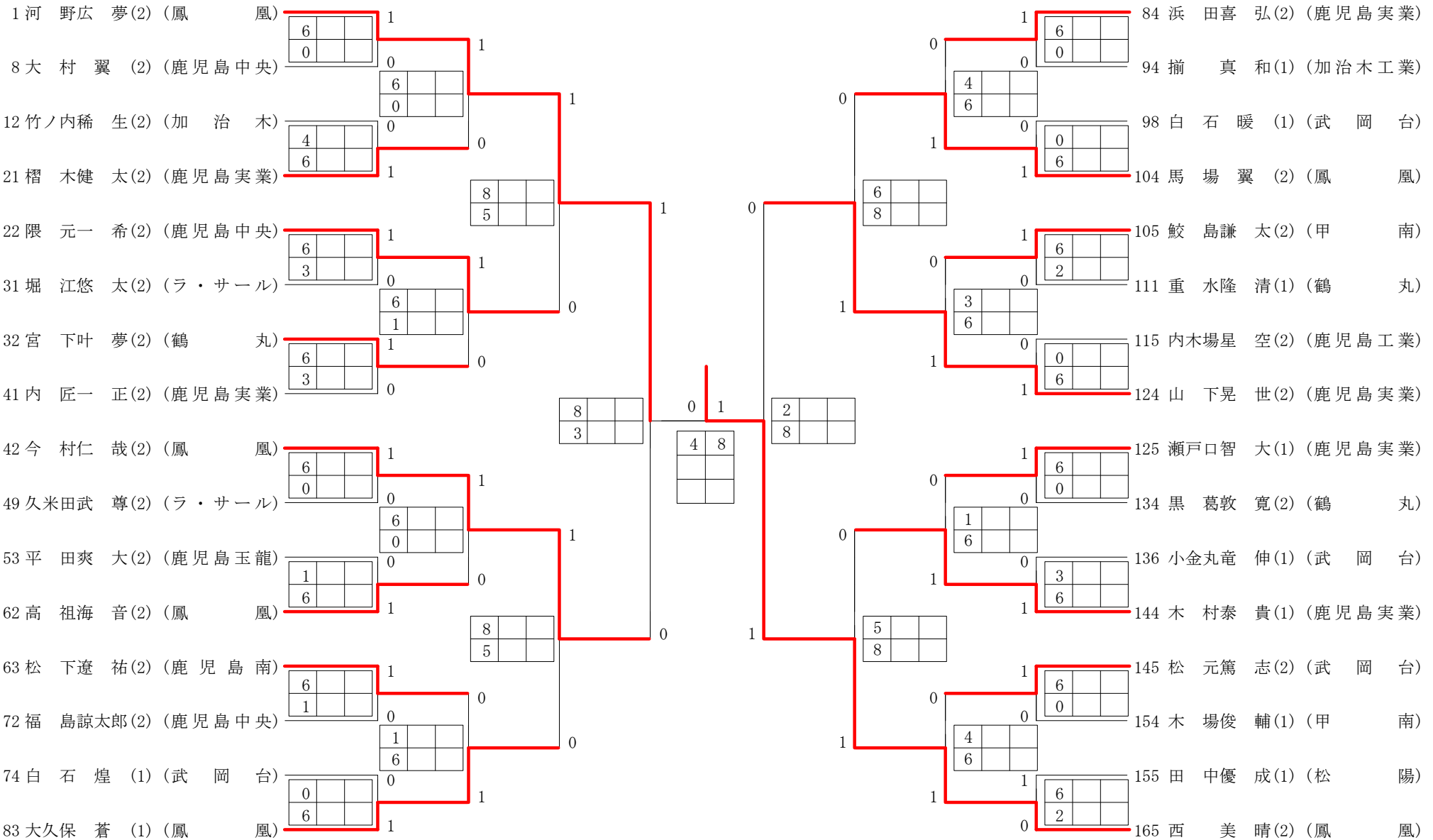



# 男子ダブルス No. 1

## 第1ブロック

1	河野広夢 (鳳)	山 地 風 介	28	0
2	下道原琉聖 (蒲)	免 泰 生	1	0
3	園田実之 (鶴)	脇 田 莉 空	60	0
4	迫田恭佑 (武岡台)	白 石 暖	29	1
5	餅井優人 (鹿児島高専)	中 島 正 人	76	0
6	田中優成 (松陽)	長 中 陽 大	30	0
7	大内山翔貴 (志学館)	内 山 翔 貴	2	WO
8	濱島万翔 (鹿児島玉龍)	上 川 智 海	61	4
9	堀崎斗真 (鹿屋中央)	山 崎 斗 真	3	3
10	生駒健真 (鹿児島工業)	久 保 雅 陽	31	1
11	摘森真和 (加治木工業)	益 森 真 和	31	0
12	馬場翼人 (鳳)	本 場 諒 人	32	0
13	鱒坂悠真 (鹿児島商業)	西 迫 悠 真	4	2
14	島廻悠飛 (加治木)	濱 村 悠 飛	62	0
15	野下礼路 (樟南)	窪 園 礼 路	5	0
16	小濱樹介 (曾於)	田 脇 樹 介	33	0
17	内村光太 (楠隼)	鈴 木 光 太	77	0
18	中垣内大心 (鹿屋)	增 谷 大 心	34	0
19	福島諒太郎 (鹿児島中央)	大 村 諒 太 郎	6	2
20	堀江悠太 (ラ・サール)	河 輪 悠 太	63	3
21	官路優利 (鹿児島南)	山之口 優 利	7	0
22	松元悠甫 (鹿児島)	牧 元 悠 甫	35	0
23	鮫島謙太 (甲南)	木 場 謙 太		0

## 第2ブロック

24	高祖海音 (鳳)	岩 祖 海 音	36	0
25	永井悠晴 (楠隼)	丸 井 悠 晴	8	0
26	吉川元気 (甲南)	小田原 元 気	64	0
27	中山陽仁 (鹿児島玉龍)	木 山 陽 仁	37	2
28	福永翔生 (串良商業)	東 山 翔 生	78	2
29	松下遼祐 (鹿児島南)	小 松 遼 祐	38	0
30	満田惠一朗 (樟南)	福 田 惠 一 朗	9	2
31	中園洲海 (鹿屋工業)	湊 園 洲 海	65	4
32	宮田昂弥 (ラ・サール)	関 田 昂 弥	10	0
33	宮崎智士 (出水)	青 崎 智 士	39	0
34	竹内稀生 (加治木)	村 内 稀 生	84	4
35	宮下叶夢 (鶴丸)	太 下 叶 夢	85	0
36	上野和也 (鹿児島中央)	久 野 和 也	40	0
37	長峯一史 (松陽)	若 峯 一 史	11	3
38	福田大翔 (鹿児島商業)	上 田 大 翔	66	0
39	守田佳綸 (加治木工業)	今 田 佳 綸	12	2
40	内木场星空 (鹿児島工業)	小 木 場 星 空	41	0
41	下山内佑真 (出水商業)	山 内 佑 真	79	0
42	原田奏仁 (鹿児島)	東 田 奏 仁	42	0
43	藤崎正智 (鹿児島玉龍)	伊 崎 正 智	67	1
44	迫田昊佑 (武岡台)	中 田 昊 佑	43	0
45	内匠一正 (鹿児島実業)	槽 匠 一 正		0



# 男子ダブルス No. 2

## 第3ブロック

## 第4ブロック

順位	選手名	所属	スコア	順位	選手名	所属	スコア
46	西赤沼 美晴 (鳳)	鳳	44	69	隈塩元一 (鹿)	鹿	52
47	坂上 陸 (伊)	伊	14	70	安池 睦 (松)	松	21
48	小尾平 湖季 (串)	串	68	71	西山 佑一 (鹿)	鹿	72
49	山口輝人 (出)	出	45	72	木佐貫 煌志 (川)	川	22
50	宮江 孝介 (蒲)	蒲	80	73	前田 大和 (川)	川	53
51	中原 爽大 (鹿)	鹿	46	74	池田 丈児 (出)	出	82
52	日高山 嗣稔 (鹿)	鹿	15	75	川石 焯空 (志)	志	54
53	関田 隆之介 (加)	加	69	76	太松 直良 (楠)	楠	23
54	早川 紫音 (鹿)	鹿	16	77	上大 双葉 (錦)	錦	73
55	飯田 煌志郎 (志)	志	47	78	原新 隼輔 (武)	武	24
56	嶋浦 想矢 (樟)	樟	86	79	上床 優太 (樟)	樟	55
57	松元 篤志 (武)	武	48	80	瀬戸口 智大 (鹿)	鹿	87
58	西村 光陽 (加)	加	17	81	宇都宮 尚人 (鹿)	鹿	56
59	横田 凌空 (甲)	甲	70	82	前田 慶介 (加)	加	25
60	下重 龍之介 (鹿)	鹿	18	83	折山 翔馬 (鶴)	鶴	74
61	千代森 優真 (鹿)	鹿	49	84	中村 彰良 (鹿)	鹿	26
62	大西 幸太郎 (鹿)	鹿	81	85	米田 理之 (甲)	甲	57
63	川越 大翔 (鹿)	鹿	50	86	窪田 寿輝 (ラ)	ラ	83
64	黒重 敦寛 (鶴)	鶴	19	87	今徳 理琥 (伊)	伊	58
65	永有 静琉 (松)	松	71	88	岡山 力大 (種)	種	27
66	満留 稜真 (ラ)	ラ	20	89	日高 蓮斗 (加)	加	59
67	先崎 蓮桜 (鹿)	鹿	51	90	福田 蒼太 (鹿)	鹿	
68	折田 優斗 (鹿)	鹿		91	浜山 喜弘 (鹿)	鹿	



# 2024年度 新人戦 男子 : ダブルス ベスト 16 (参加組数 : 91) : テニス

名前の( )は学年 スコアの中の( )はタイブレークポイント

