

第57回鹿児島県高等学校新人バドミントン競技大会の運営について

- 1 期日・会場 令和6年10月30日(水)～11月2日(土)
南栄リース桜島アリーナ Tel: 099-293-2967
西原商会アリーナ Tel: 099-285-2247

2 日程 ※開館時刻は全日程8:00です。

		団体戦	ダブルス	シングルス
10月30日	監督会議 9:00～ (サブアリーナ) 開会式 9:20～ (メインアリーナ) 競技 9:30～			
10月31日	競技 9:00～	1～準々決勝	1～3回戦	
10月31日	競技 9:00～	準決勝・決勝 3決	4～5回戦 (8決)	1～3回戦
11月1日	競技 9:00～		準々決勝～ 決勝・3決	4～5回戦 (16決)
11月2日	競技 9:00～			6(8決)～ 決勝・3決

3 競技方法 (タイムテーブルに詳細あり)

団体戦は、3点先取とし、勝敗決定後の試合は行わない。
進行状況により、回戦統一を崩しておこなうことがある。

	団体戦	ダブルス	シングルス
21点1ゲーム (延長あり)	1回戦～ベスト8	1回戦～ベスト16まで	1回戦～ベスト32まで
正式ゲーム	準決勝～	準々決勝～	ベスト16～

4 競技上の注意

- ① インプレー時以外のアドバイスを認めます。指定人数以外は2階から観戦して下さい。なお拍手のみの応援とする。指定された座席を移動しての応援は禁止する。
- ② コール後、5分以内にコートに集合しないときは棄権となる場合がある。
- ③ 競技中は校名入りの背面マークを着用してください。
略称校名、校章等(胸入れ・袖入れ)のプリントは全国高体連専門部HPの資料を確認すること。
- ④ コーチングシートにおける着衣については、検定合格品のシャツや襟付きのシャツ、チームTシャツ、長ズボンを着用すること。なお、ハーフパンツや七分丈などは着用できない。

5 協会登録・プログラム代金について

- ① 本大会の参加については、日本バドミントン協会の団体登録・個人登録を済ませること。
- ② プログラム代金(1部¥200)については、大会初日の11時以降に本部にて納入すること。

6 怪我等について

- ① 生徒の健康管理、怪我等については、引率者が責任を持って対処してください。
- ② 高熱の生徒や怪我が発生した場合、本部まで必ず報告してください。
- ③ 感染症予防対策のため、引き続き、手洗いうがいの徹底をお願いします。

7 その他

- ① 体育館シューズと外履きとの区別(外履きを玄関に放置しない)を守ってください。
- ② ペットボトルや弁当ゴミなどは、各自で持ち帰ってください。
- ③ 貴重品等の管理については学校ごとの管理をお願いします。

詳細は、鹿児島県高体連HPにアップロードしてある連絡事項を熟読しておくこと。

タイムテーブル 2日目 10月31日(木)

南栄リース桜島アリーナ

		初戦審判	9:00				10:00				11:00				12:00				13:00				14:00				15:00																																					
本館	1	※団体戦該当校以外を割り当てます	BT	54 (正式)				BT	56 決勝 (正式)				BD	188	194	200	204	210	79	91	103	115	200	212	224	236	248	260	272	328	340	352	364																															
	2			189	195	201	205		211	80	92	104		116	201	213	225	237	249	261	273	329	341	353	365																																							
	3			190	196	202	206		81	93	105	117		202	214	226	238	250	262	274	330	342	354	366																																								
	4			191	197	203	207		82	94	106	118		203	215	227	239	251	263	275	331	343	355	367																																								
	5			192	198	208	83		95	107	119	204		216	228	240	252	264	276	332	344	356																																										
	6			193	199	209	84		96	108	120	205		217	229	241	253	265	277	333	345	357																																										
	7		1	7	13	19	25	31	37	43	49	55	61	67	73	79	85	91	97	103	109	115	121	127	133	139	145	151	157	163	169	175	181	187	193	199	205	211	217	223	229	235	241	247	253	259	265	271	277	283	289	295	301	307	313	319	325	331	337	343	349	355	361	367
	8		2	8	14	20	26	32	38	44	50	56	62	68	74	80	86	92	98	104	110	116	122	128	134	140	146	152	158	164	170	176	182	188	194	200	206	212	218	224	230	236	242	248	254	260	266	272	278	284	290	296	302	308	314	320	326	332	338	344	350	356	362	
	9		3	9	15	21	27	33	39	45	51	57	63	69	75	81	87	93	99	105	111	117	123	129	135	141	147	153	159	165	171	177	183	189	195	201	207	213	219	225	231	237	243	249	255	261	267	273	279	285	291	297	303	309	315	321	327	333	339	345	351	357	363	
	10		4	10	16	22	28	34	40	46	52	58	64	70	76	82	88	94	100	106	112	118	124	130	136	142	148	154	160	166	172	178	184	190	196	202	208	214	220	226	232	238	244	250	256	262	268	274	280	286	292	298	304	310	316	322	328	334	340	346	352	358		
	11		5	11	17	23	29	35	41	47	53	59	65	71	77	83	89	95	101	107	113	119	125	131	137	143	149	155	161	167	173	179	185	191	197	203	209	215	221	227	233	239	245	251	257	263	269	275	281	287	293	299	305	311	317	323	329	335	341	347	353	359		
	12		6	12	18	24	30	36	42	48	54	60	66	72	78	84	90	96	102	108	114	120	126	132	138	144	150	156	162	168	174	180	186	192	198	204	210	216	222	228	234	240	246	252	258	264	270	276	282	288	294	300	306	312	318	324	330	336	342	348	354	360		
補助館	13	※団体戦該当校以外を割り当てます	BS	125	131	137	143	149	155	161	167	173	179	185	191	197	203	209	215	221	227	233	239	245	251	257	263	269	275	281	287	293	299	305	311	317	323	329	335	341	347	353	359																					
	14			126	132	138	144	150	156	162	168	174	180	186	192	198	204	210	216	222	228	234	240	246	252	258	264	270	276	282	288	294	300	306	312	318	324	330	336	342	348	354	360																					
	15			127	133	139	145	151	157	163	169	175	181	187	193	199	205	211	217	223	229	235	241	247	253	259	265	271	277	283	289	295	301	307	313	319	325	331	337	343	349	355	361																					
	16			128	134	140	146	152	158	164	170	176	182	188	194	283	289	295	301	307	313	319	325	331	337	343	349	355	361																																			
	17			129	135	141	147	153	159	165	171	177	183	189	195	284	290	296	302	308	314	320	326	332	338	344	350	356																																				
	18			130	136	142	148	154	160	166	172	178	184	190	196	285	291	297	303	309	315	321	327	333	339	345	351	357																																				

西原総合アリーナ

		初戦審判	9:00				10:00				11:00				12:00				13:00				14:00				15:00																																				
メインアリーナ	1	※団体戦該当校以外を割り当てます	GT	42 (正式)				GT	44 決勝 (正式)				GD	143	149	155	159	165	118	130	142	154	166	178	190	240	252	264	276																																		
	2			144	150	156	160		166	119	131	143		155	167	179	191	241	253	265	277																																										
	3			145	151	157	161		120	132	144	156		168	180	242	254	266	278																																												
	4			146	152	158	162		121	133	145	157		169	181	243	255	267	279																																												
	5			147	153	163	122		134	146	158	170		182	244	256	268																																														
	6			148	154	164	123		135	147	159	171		183	245	257	269																																														
	7		1	7	13	19	25	31	37	43	49	55	61	67	73	79	85	91	97	103	109	115	121	127	133	139	145	151	157	163	169	175	181	187	193	199	205	211	217	223	229	235	241	247	253	259	265	271	277	283	289	295	301	307	313	319	325	331	337	343	349	355	361
	8		2	8	14	20	26	32	38	44	50	56	62	68	74	80	86	92	98	104	110	116	122	128	134	140	146	152	158	164	170	176	182	188	194	200	206	212	218	224	230	236	242	248	254	260	266	272	278	284	290	296	302	308	314	320	326	332	338	344	350	356	362
	9		3	9	15	21	27	33	39	45	51	57	63	69	75	81	87	93	99	105	111	117	123	129	135	141	147	153	159	165	171	177	183	189	195	201	207	213	219	225	231	237	243	249	255	261	267	273	279	285	291	297	303	309	315	321	327	333	339	345	351	357	363
	10		4	10	16	22	28	34	40	46	52	58	64	115	127	139	151	163	175	187	249	261	273																																								
	11		5	11	17	23	29	35	41	47	53	59	65	116	128	140	152	164	176	188	250	262	274																																								
	12		6	12	18	24	30	36	42	48	54	60	66	117	129	141	153	165	177	189	251	263	275																																								
サブアリーナ	13	※勝ち残っている学校を当日割り当てます	GS	70	76	82	88	94	100	106	112	118	124	130	136	142	148	154	160	166	172	178	184	190	196	202	208	214	220	226	232	238	244	250	256	262	268	274	280	286	292	298																					
	14			71	77	83	89	95	101	107	113	119	125	131	137	143	149	155	161	167	173	179	185	191	197	203	209	215	221	227	233	239	245	251	257	263	269	275	281	287	293	299																					
	15			72	78	84	90	96	102	108	114	120	126	132	138	144	150	156	162	168	174	180	186	192	198	204	210	216	222	228	234	240	246	252	258	264	270	276	282	288	294	300																					
	16			73	79	85	91	97	103	109	115	121	127	133	139	145	151	157	163	169	175	181	187	193	199	205	211	217	223	229	235	241	247	253	259	265	271	277	283	289	295	301																					
	17			74	80	86	92	98	104	110	116	122	128	134	140	146	152	158	164	170	176	182	188	194	200	206	212	218	224	230	236	242	248	254	260	266	272	278	284	290	296	302																					
	18			75	81	87	93	99	105	111	117	123	129	135	141	147	153	159	165	171	177	183	189	195	201	207	213	219	225	231	237	243	249	255	261	267	273	279	285	291	297	303																					

タイムテーブル 4日目 11月2日(土)

南栄リース桜島アリーナ

		初戦審判	9:00				10:30				11:30				12:30			
本館	1	※勝ち残っている学校を当日割り当てます	GS352	BS444		BS448			BS452 準決勝		BS454 決勝							
	2		GS353	BS445		BS449		BS		BS								
	3		GS354	BS446		BS450		BS	BS453		BS							
	4		GS355	BS447		BS451					BS							
	5		GS356															
	6		GS357															
	7		GS358															
	8		GS359			GS360		GS364 準決勝		GS366 決勝								
	9		BS440		GS	GS361		GS		GS								
	10		BS441		GS	GS362		GS	GS365		GS							
	11		BS442			GS363					GS							
	12		BS443															

4日目はすべて正式ゲーム

桜島フェリー分散乗船の連絡

桜島フェリー乗船は、出来るだけ分散乗船をお願いします。減便のための措置になります。
 (なお、下記時間は参考時間です。天候等により、柔軟に対応してください。)

1・2日目入場時刻(目安)	フェリー時刻	
8:00~8:20	7:00, 7:20	鹿児島・始良伊佐・大隅地区の学校
8:20~8:30	7:40	熊毛・大島地区の学校
8:30~8:40	8:00	北薩・南薩・日置地区の学校

南栄リース桜島アリーナ 体育館観客席1・2日目割り当て

	熊毛・大島	始良伊佐地区	鹿児島地区			
ステージ	一般の方の観戦も多くなることが予想されます。荷物を置いて座席占有をしないようにお願いします。また体の不自由な方や高齢者の方へ座席を譲るようにしてください。				鹿児島地区	正面玄関
	大隅地区	日置地区	北薩地区	南薩地区		

鹿児島アリーナ

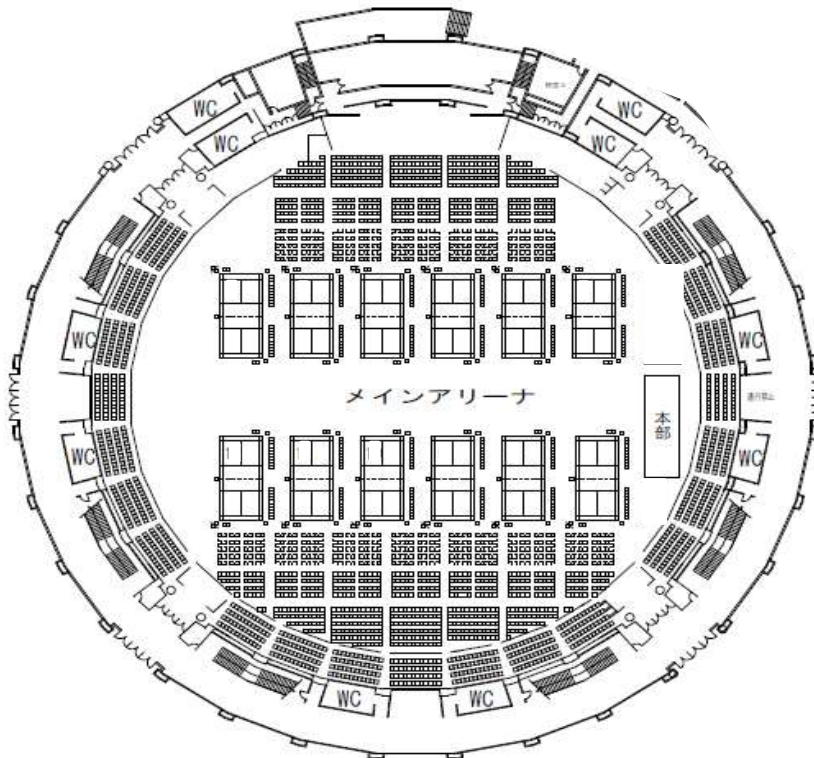

※西原商会アリーナ(鹿児島アリーナ)は特に座席の指定はありません。

※一般の方の観戦も多くなることが予想されます。荷物を置いて座席占有をしないようにお願いします。
 また体の不自由な方や高齢者の方へ座席を譲るようにしてください。

※3・4日目は譲り合って利用してください。

練習割当 ※各日、練習時間が違います

1日目		8:20~8:28	8:28~8:36	8:36~8:44	8:44~8:52	8:52~9:00	
男子	本館	1コート	鹿児島商業	錦江湾	国分	沖永良部	出水商業
		2コート	鹿児島実業	甲南	大口	大島	川内
		3コート	鹿児島高専	志學館	隼人工業	大島北	加世田
		4コート	武岡台	鹿児島情報	串良商業	伊集院	加世田常潤
		5コート	鹿児島工業	鹿児島中央	鹿屋	串木野	薩南工業
		6コート	加治木	鹿児島東	鹿屋工業	市来農芸	指宿
		7コート	鹿児島玉龍	鹿児島南	鹿屋中央	吹上	指宿商業
		8コート	鹿児島	松陽	鹿屋農業	れいめい	鹿児島水産
		9コート	曾於	鶴丸	南大隅	薩摩中央	鳳凰
		10コート	樟南	明桜館	屋久島	川内商工	
		11コート	尚志館	加治木工業	与論	出水	
		12コート	ラサール	蒲生	奄美	出水工業	
補助館		団体戦終了後、個人戦のみ出場校の練習時間を設定します。アナウンスにご注意ください。					
女子	メインアリーナ	1コート	鹿児島女子	鶴丸	種子島	出水中央	
		2コート	鹿児島	錦江湾	種子島中央	川薩清修館	
		3コート	加治木	志學館	沖永良部	川内	
		4コート	武岡台	鹿児島純心女子	喜界	川内商工	
		5コート	鹿児島玉龍	松陽	大島	野田女子	
		6コート	鹿児島中央	樟南	与論	加世田	
		7コート	鹿児島工業	志布志	鹿児島育英館	加世田常潤	
		8コート	国分	鹿屋女子	伊集院	指宿商業	
		9コート	国分中央	鹿屋中央	吹上	鳳凰	
		10コート	鹿児島実業	尚志館	薩摩中央		
		11コート	鹿児島南	南大隅	出水		
		12コート	鹿屋	大島北	出水商業		
サブアリーナ		団体戦終了後、個人戦のみ出場校の練習時間を設定します。アナウンスにご注意ください。					

2日目		8:10~8:17	8:17~8:24	8:24~8:31	8:31~8:38	8:38~8:45	8:45~8:52	
男子	本館	1コート	鹿児島商業	錦江湾	蒲生	南大隅	市来農芸	加世田
		2コート	鹿児島実業	甲南	国分	志布志	吹上	加世田常潤
		3コート	鹿児島高専	志學館	大口	垂水	鹿児島育英館	薩南工業
		4コート	武岡台	鹿児島情報	隼人工業	屋久島	れいめい	指宿
		5コート	鹿児島工業	鹿児島中央	大口明光	種子島中央	薩摩中央	指宿商業
		6コート	加治木	鹿児島東	国分中央	与論	川内商工	鹿児島水産
		7コート	鹿児島玉龍	鹿児島南	伊佐農林	奄美	出水	鳳凰
		8コート	鹿児島	松陽	串良商業	沖永良部	出水工業	穎娃
		9コート	曾於	鶴丸	鹿屋	大島	出水商業	川辺
		10コート	樟南	明桜館	鹿屋工業	大島北	川内	
		11コート	尚志館	池田	鹿屋中央	伊集院	鶴翔	
		12コート	ラサール	加治木工業	鹿屋農業	串木野	出水中央	
補助館								
女子	メインアリーナ	1コート	鹿児島女子	鶴丸	大口	大島北	串木野	加世田常潤
		2コート	鹿児島	錦江湾	大口明光	種子島	薩摩中央	指宿商業
		3コート	加治木	志學館	蒲生	種子島中央	出水	鳳凰
		4コート	武岡台	鹿児島純心女子	隼人工業	屋久島	出水商業	川辺
		5コート	鹿児島玉龍	松陽	志布志	沖永良部	出水中央	指宿
		6コート	鹿児島中央	樟南	鹿屋女子	喜界	川薩清修館	枕崎
		7コート	鹿児島工業	明桜館	鹿屋中央	大島	川内	薩南工業
		8コート	国分	甲南	尚志館	与論	川内商工	鹿児島水産
		9コート	国分中央	鹿児島商業	南大隅	奄美	野田女子	
		10コート	鹿児島実業	鹿児島情報	串良商業	鹿児島育英館	れいめい	
		11コート	鹿児島南	鹿児島東	曾於	伊集院	鶴翔	
		12コート	鹿屋	加治木工業	鹿屋農業	吹上	加世田	
サブアリーナ								

3日目・4日目

練習時間	8:15~8:25	8:25~8:35	8:35~8:45	8:45~8:55
メインアリーナ	個人戦に残っている学校			

2024年度 高校新人戦：バドミントン： 男子団体

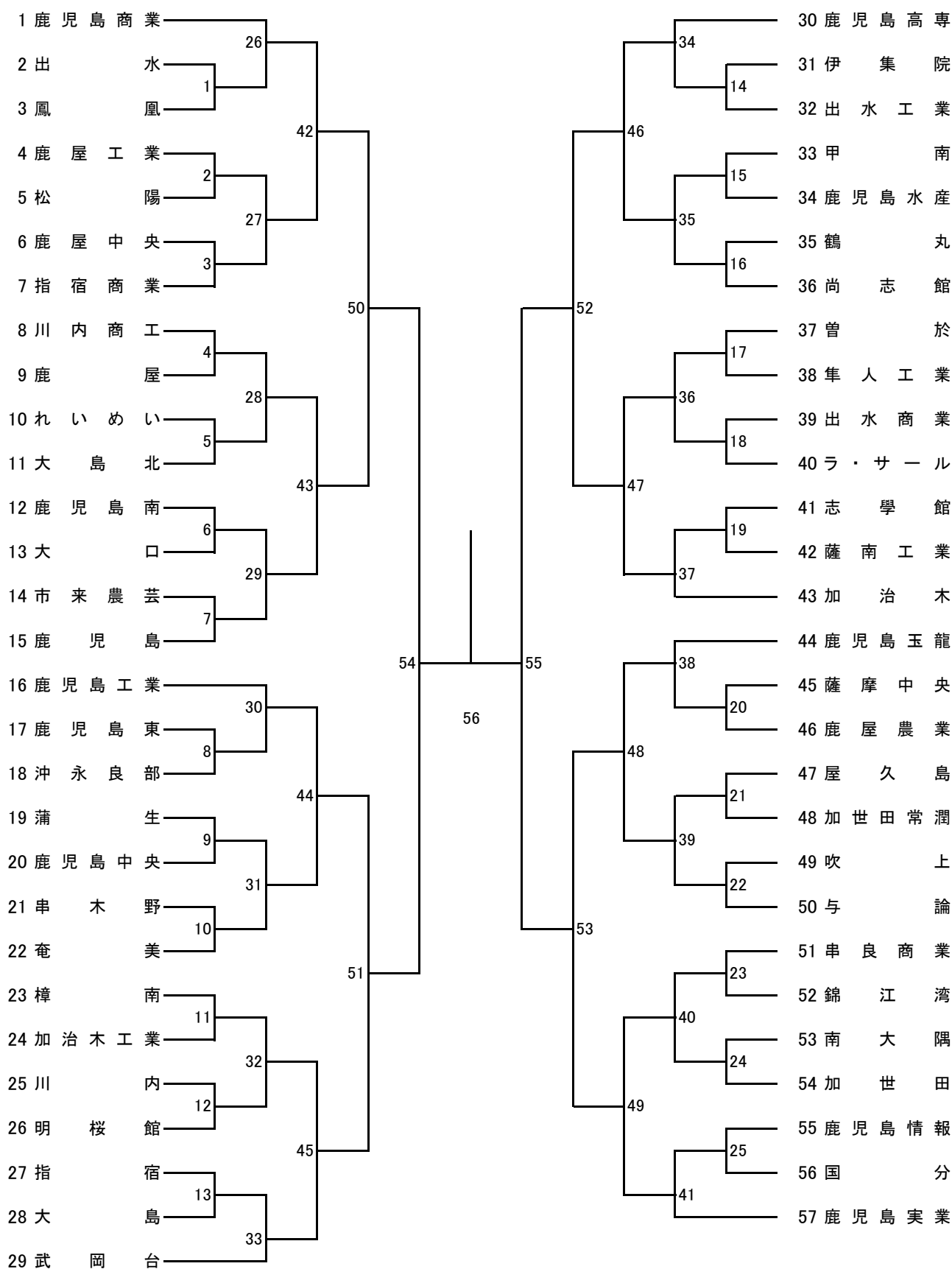

2024年度 高校新人戦：バドミントン： 女子団体

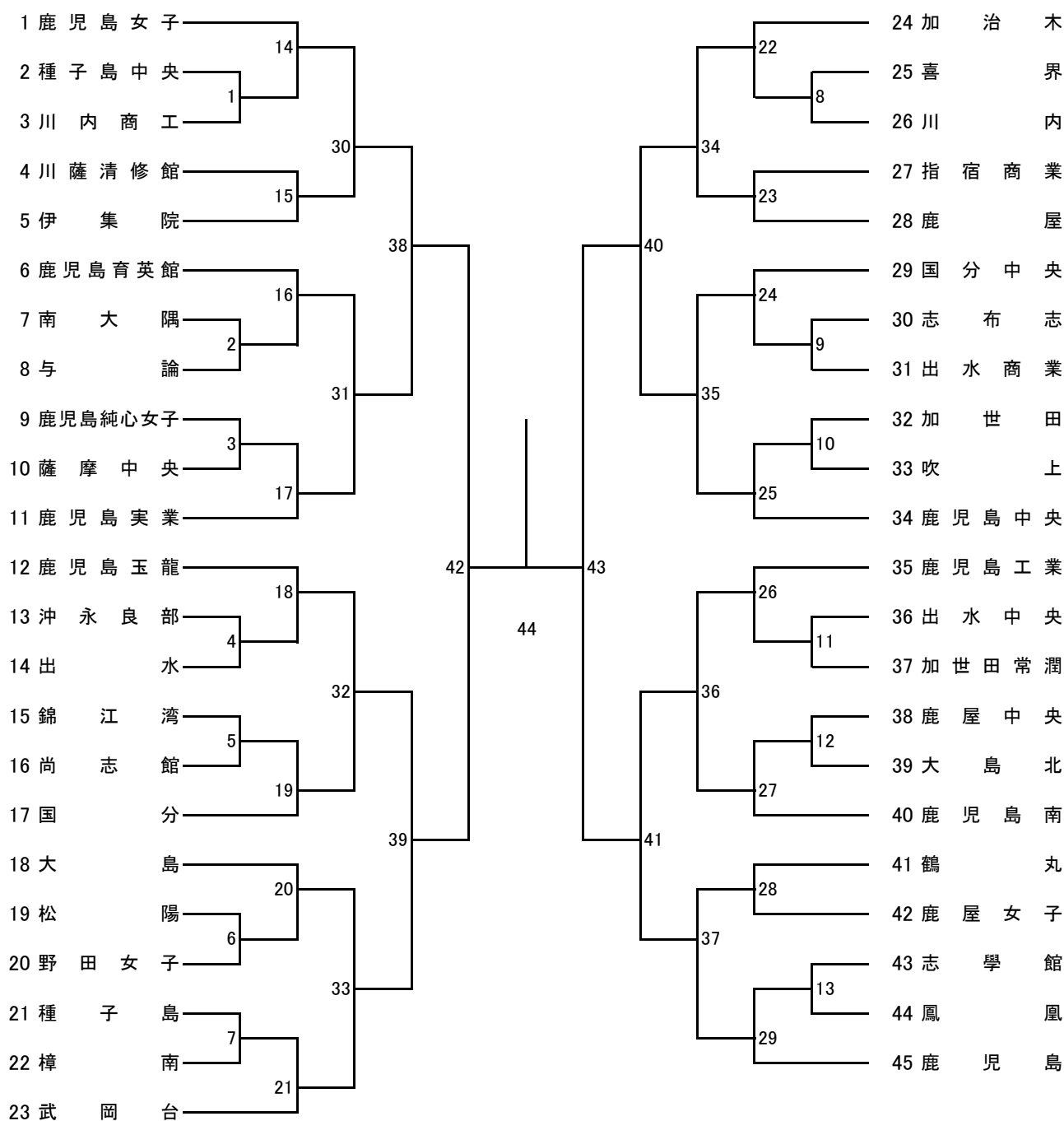

2024年度 高校新人戦：バドミントン：男子共通D

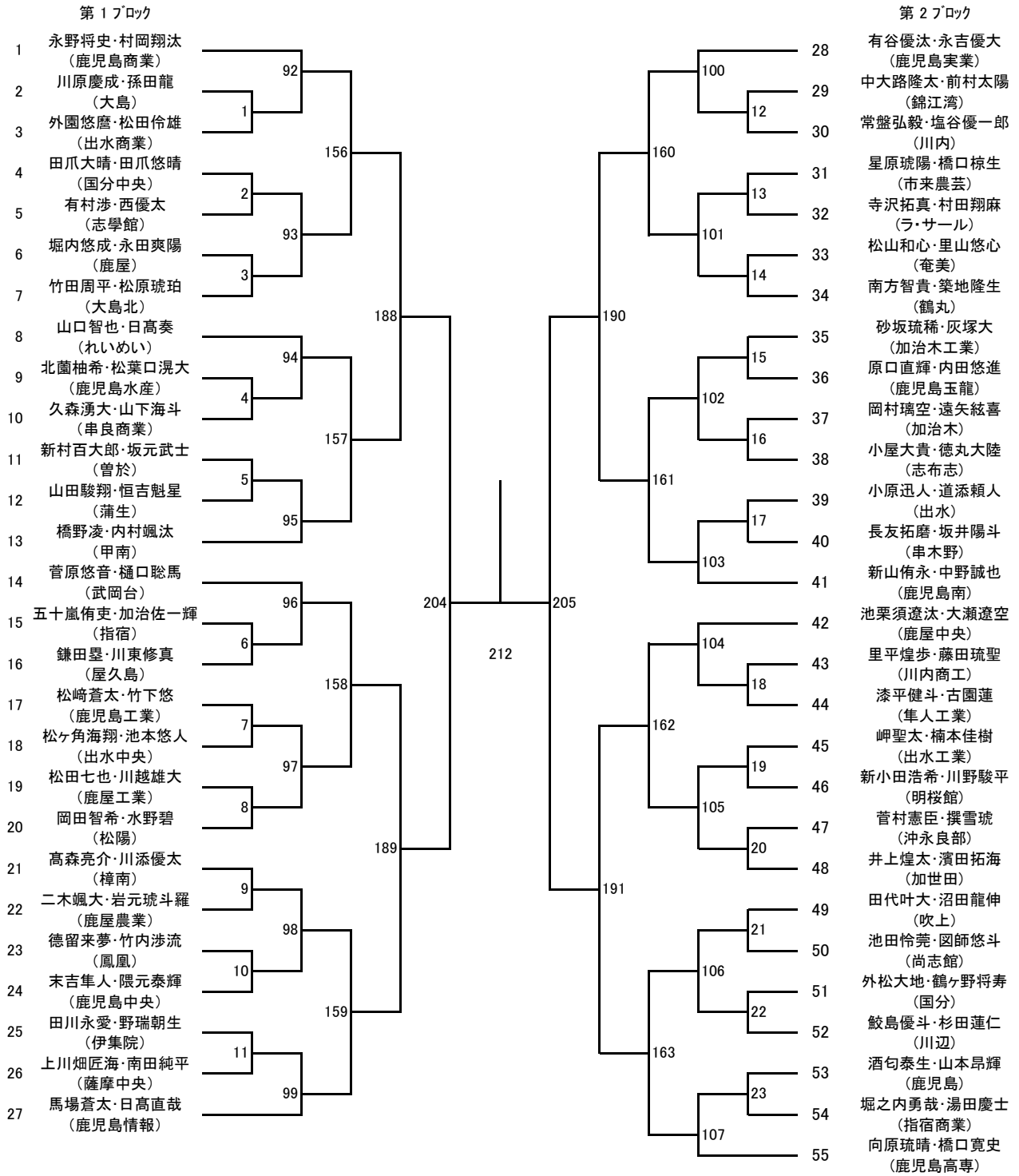

第3ブロック

- 56 内村翔和・南晴翔
(鹿児島)
- 57 肱元陸都・竹田虹虎
(出水工業)
- 58 古里琉夢・東勇亨
(樟南)
- 59 平原怜弥・三宅琉稀
(南大隅)
- 60 下高原航・鶴田結人
(指宿)
- 61 中村良太・野平陸叶
(大口)
- 62 田尻大夢・瀬戸口盟
(鹿児島東)
- 63 又間力・森本俊晴
(出水商業)
- 64 川畑雄星・岩下颯希
(鹿児島工業)
- 65 野口輝琉・池村利矢朗
(尚志館)
- 66 重久賢太・山下蒼空
(曾於)
- 67 小原文・久保匠矢
(加世田)
- 68 有水悠大・中村一尊
(指宿商業)
- 69 切原弘稀・兒玉翔吾
(武岡台)
- 70 北別府聖斗・藤園心
(錦江湾)
- 71 竹下輝・上村直也
(串良商業)
- 72 新浩紀・樺木和心
(蒲生)
- 73 山下瑠・今原悠惺
(ラ・サール)
- 74 山本隼也・豊倉永汰朗
(甲南)
- 75 久木園綾斗・柳野秋也
(薩摩中央)
- 76 田代幸佑・東怜央斗
(れいめい)
- 77 山崎淳之介・堤煌己
(鹿児島玉龍)
- 78 川畑慶真・中島快音
(鹿屋)
- 79 中村温仁・東善久
(串木野)
- 80 田代優聖・福永泰士
(松陽)
- 81 大中原汰一・畠中愛斗
(鹿屋中央)
- 82 和田涼馬・中川有
(川内商工)

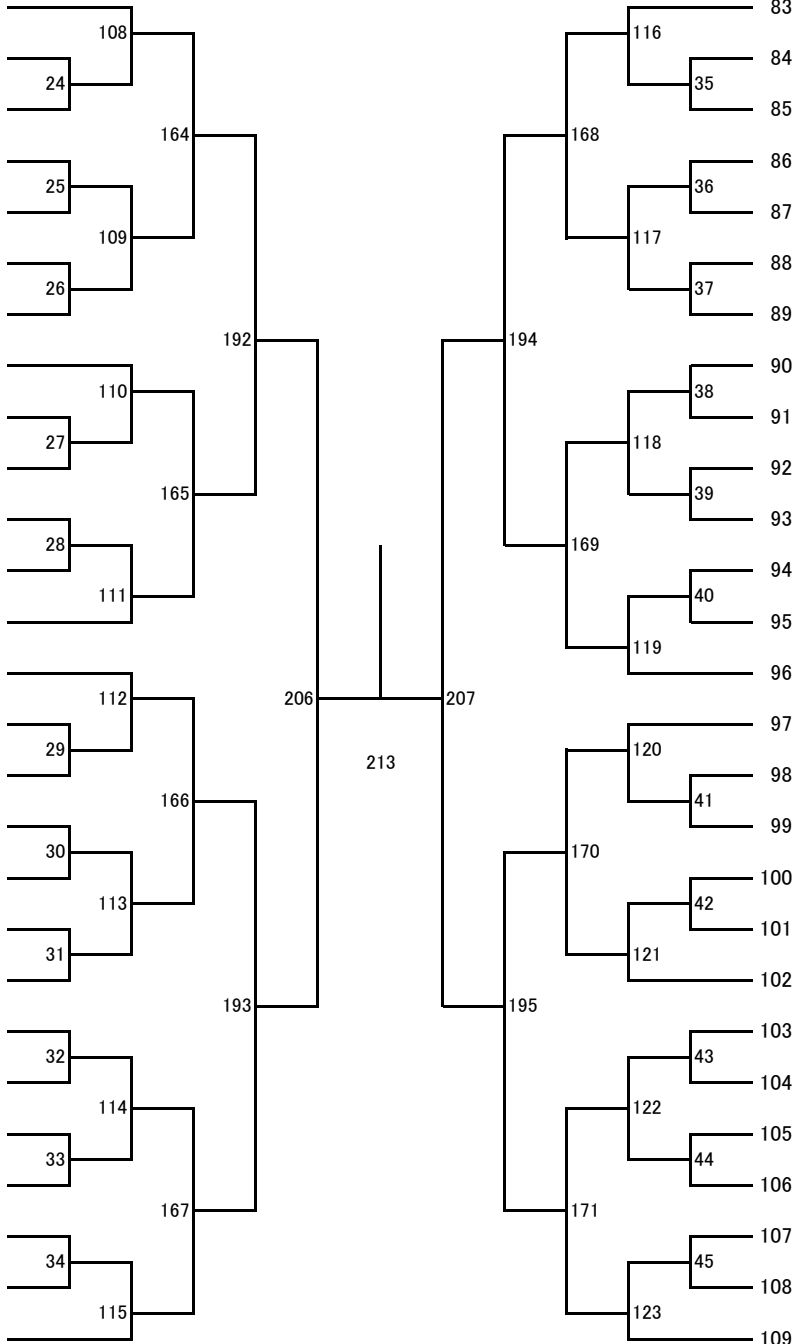

第4ブロック

- 83 原田海来・中原佳祐
(鹿児島水産)
- 84 浜崎凌輔・黒田健斗
(鹿児島南)
- 85 徳永悠人・上鶴瀬陽人
(隼人工業)
- 86 金井航・篠崎柗希
(大島)
- 87 山下直人・子島悠飛
(鹿児島中央)
- 88 永里尚士・南琥太郎
(川内)
- 89 森園晃誠・毛利玲雄
(屋久島)
- 90 西村朋輝・佐々木慶士
(吹上)
- 91 外園波人・西優月
(加世田常潤)
- 92 立野竣大・荒垣虎生
(加治木)
- 93 町田裕一・林思悠斗
(沖永良部)
- 94 石原玲桜・富永稜真
(薩南工業)
- 95 原口琉希・中塩屋翔
(鹿屋工業)
- 96 吉元成那・松田啓志
(鹿児島商業)
- 97 榎並厚希・羽生深理
(鹿児島実業)
- 98 北川寛人・大村真和
(出水)
- 99 岡野了磨・小田平佑里
(池田)
- 100 茅野治斗・榮樂将人
(鳳凰)
- 101 大嵩星・山口樹
(国分)
- 102 有村尚・田中空
(伊集院)
- 103 吉田龍輝・遠山奏汰
(与論)
- 104 増元琉志・中俣慎太郎
(鹿児島高専)
- 105 濱本琉聖・元山絆
(奄美)
- 106 馬場雄大・村尾悠河
(鹿屋農業)
- 107 室屋翔太・濱田明良
(鶴丸)
- 108 小原暖輝・杉本幸翼
(加治木工業)
- 109 宮本颯太・高橋凜
(鹿児島育英館)

第5ブロック

- 110 永石朔士・安達琉偉
(鹿児島高専)
- 111 谷口一泰・池田裕貴
(尚志館)
- 112 田原聖・里井快光
(大島北)
- 113 坂下航太郎・新福一斗
(志学館)
- 114 後迫龍成・中井真士
(吹上)
- 115 加治木鉄平・後迫秀継
(鹿児島工業)
- 116 平山昊飛・井手皓貴
(串良商業)
- 117 猪之鼻佑太・福田篤大
(串木野)
- 118 神宮司楓真・屋地佑樹
(鹿屋農業)
- 119 市末優心・内村弘人
(薩摩中央)
- 120 橋口遼介・長沼春希
(れいめい)
- 121 中木原快・園田大騎
(樟南)
- 122 船間康太・福永佳佑
(鹿屋中央)
- 123 田中遼・福村彩琶
(鹿児島商業)
- 124 竹下楓河・半田匡
(伊佐農林)
- 125 吉行亜輝・大野優成
(加治木工業)
- 126 山木太陽・大石燎義
(甲南)
- 127 前野空翔・太鼓秋悟
(鹿児島水産)
- 128 森岡大悟・田畑陽琉
(大島)
- 129 高巢裕也・小濱清一
(国分中央)
- 130 日高響貴・飯森海斗
(蒲生)
- 131 井之上唯斗・佐藤光流
(鹿児島玉龍)
- 132 飯田誠一朗・北園翔
(大口明光学園)
- 133 川崎煌央・金谷康生
(錦江湾)
- 134 尾崎真心・小林照行
(ラ・サール)
- 135 小牟禮勇太・中間敬斗
(指宿)
- 136 本村悠樹・隈元康晴
(鹿屋工業)

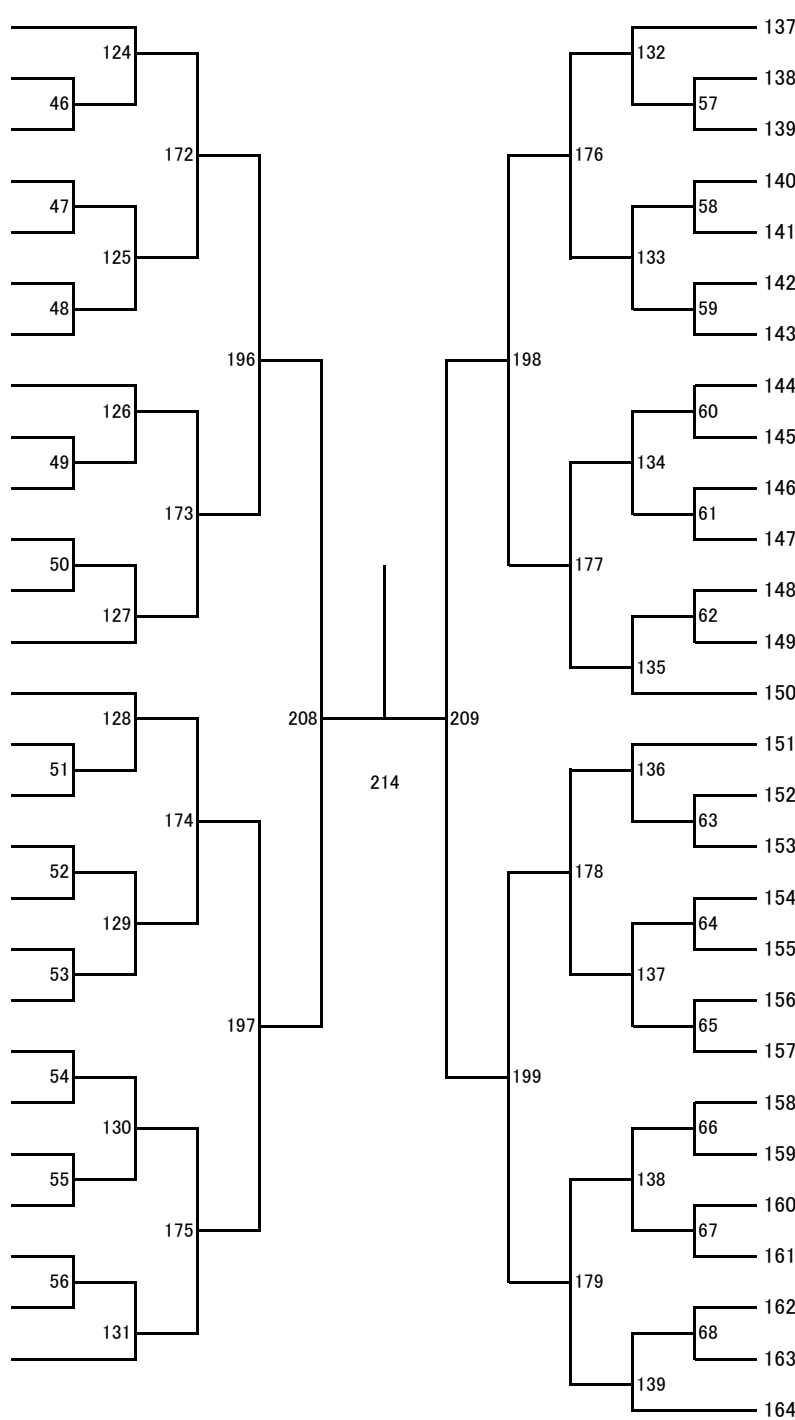

第6ブロック

- 137 岡村尚磨・松田風輝
(屋久島)
- 138 平本碧乙・森田秀星
(鳳凰)
- 139 山口諒・小浦彬夢
(出水)
- 140 谷山愛留・富裕太郎
(与論)
- 141 飯屋侑希・内奏太
(鹿児島中央)
- 142 中熊友我・脇豪志
(加治木)
- 143 崎元風輝・福満我愛羅
(隼人工業)
- 144 松原銀次・植木晴太
(国分)
- 145 大尾悠成・矢野舜也
(川内)
- 146 坂本一馬・肥後遼洋
(伊集院)
- 147 川迫由暉・大山宗倫
(鹿屋)
- 148 福留琉生・今堀優志
(鹿児島南)
- 149 青野和希・田頭悠也
(加世田常潤)
- 150 前村優貴・永山勇翔
(鹿児島)
- 151 冲隆吾・田中蓮斗
(指宿商業)
- 152 高田夏夢・森本裕晴
(出水商業)
- 153 住吉俊哉・三宅怜真
(鶴丸)
- 154 福島昊晟・フランシス墨王輝
(種子島中央)
- 155 吉富琥珀・宮崎奏太
(松陽)
- 156 下山瑛太・永谷和睦
(加世田)
- 157 野元侑陽・遠矢波音
(出水工業)
- 158 田中勇平・大津拓夢
(冲永良部)
- 159 福地琉生・桑江凰希
(明桜館)
- 160 倉野輝冴・脇瑠星
(川内商工)
- 161 泰山千風・坂元煌奈
(鹿児島情報)
- 162 米田希夢・宮久保麟太郎
(武岡台)
- 163 上ノ原大翔・原田拓海
(大口)
- 164 向江康輔・上野優大
(鹿児島実業)

第7ブロック

- 165 吉永悠人・下栗孝介
(鹿児島実業)
- 166 吉見健吾・松元智哉
(鹿児島中央)
- 167 山下風雅・長野凌大
(川内商工)
- 168 今西柊陽・岡村暁
(鹿児島東)
- 169 大隣尊・米満稔
(鹿児島水産)
- 170 森園太稀・中村亮太
(鶴丸)
- 171 前村優斗・馬込颯大
(穎娃)
- 172 築出蒼真・山迫洸
(出水)
- 173 松崎優真・池井詩真
(薩南)
- 174 久野佑矩・木下晴翔
(伊集院)
- 175 森悠希・松永侑志郎
(鹿児島玉龍)
- 176 手島大海・大山結人
(大島北)
- 177 福島駿汰・内村一真
(指宿商業)
- 178 峰元琉之介・福富權斗
(鹿児島)
- 179 服部壮太郎・小瀬凌太郎
(甲南)
- 180 小菌吏輝・佐多律
(市来農芸)
- 181 宇治野倅一・日向惺
(加世田)
- 182 是枝斗暖・加治屋圭斗
(蒲生)
- 183 緒方友亮・畠中陽輝
(明桜館)
- 184 揚野峻・今原瑛人
(指宿)
- 185 和田貴啓・前沢純輝
(沖永良部)
- 186 山田尚希・清水偉大
(鳳凰)
- 187 酒井陸空斗・喜山惺太
(与論)
- 188 中尾陽侑・岡本創至
(鹿屋)
- 189 浅田翔汰・西川裡琥
(薩南工業)
- 190 高吉智博・岩河健真
(鹿児島南)
- 191 東瀬戸海翔・脇大翔
(串木野)
- 192 秋保大道・杉島大翔
(鹿児島商業)

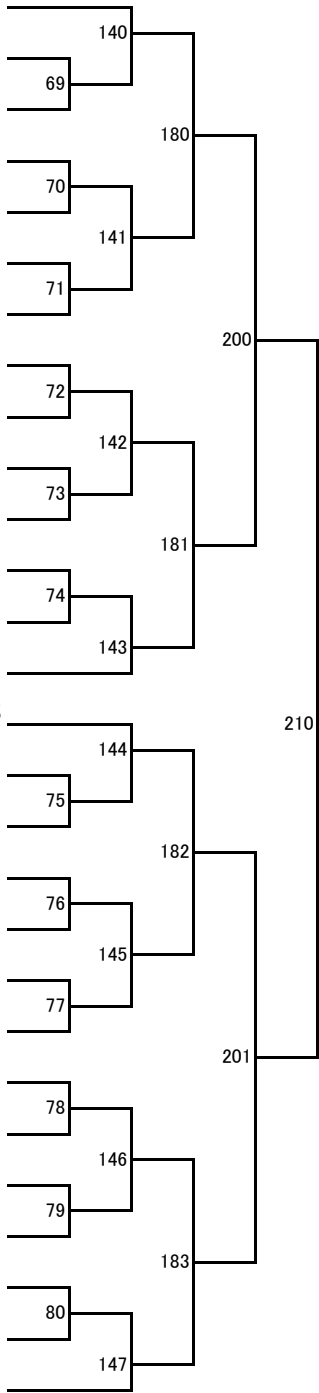

第8ブロック

- 193 安住汰遥・永田颯太
(奄美)
- 194 李聖輝・田苗哉芽
(屋久島)
- 195 小川竣・末吉功樹
(鹿屋工業)
- 196 岡野翼・福元啓貴
(川内)
- 197 芝原結人・前田喜一
(川辺)
- 198 梶原建人・中村倅輝
(隼人工業)
- 199 梶木優我・新村弥来
(尚志館)
- 200 中村陽輝・高城友妥
(松陽)
- 201 黒木諒太郎・中間慶太
(薩摩中央)
- 202 濱田煌・溝脇亜優夢
(鹿児島情報)
- 203 中村光希・山崎琉雅
(曾於)
- 204 増田陽斗・松下俊洋
(加治木)
- 205 是枝快音・森田夏隆
(出水工業)
- 206 池田悠月・渡邊周真
(鹿児島高専)
- 207 山本龍之介・下馬場蓮
(鹿児島工業)
- 208 濱田一馬・川口煌太郎
(錦江湾)
- 209 北川京昌・田重田葵志
(吹上)
- 210 小島一郡・寺下悠雅
(出水商業)
- 211 妹尾知紀・米村知砥
(加治木工業)
- 212 横山直紀・藤井宥仁
(ラ・サール)
- 213 永山裕都・溝口誠人
(大口)
- 214 福岡匡斗・鹿間優悟
(鹿屋中央)
- 215 池之迫大翔・園田煌也
(南大隅)
- 216 與歩夢・太島圭喜
(大島)
- 217 中原優光・野口裕士
(国分)
- 218 丸山輝人・長濱匠
(れいめい)
- 219 稲葉悠人・谷口隆翔
(武岡台)

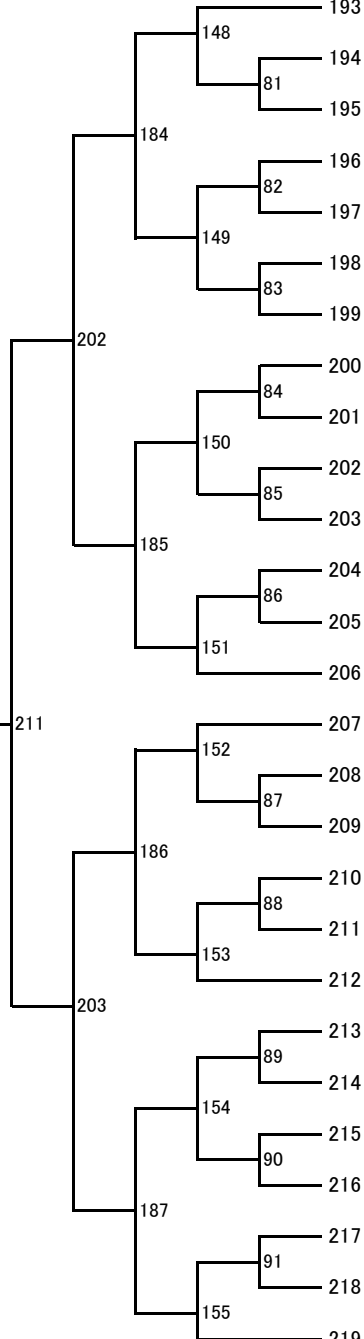

2024年度 高校新人戦：バドミントン：女子共通D

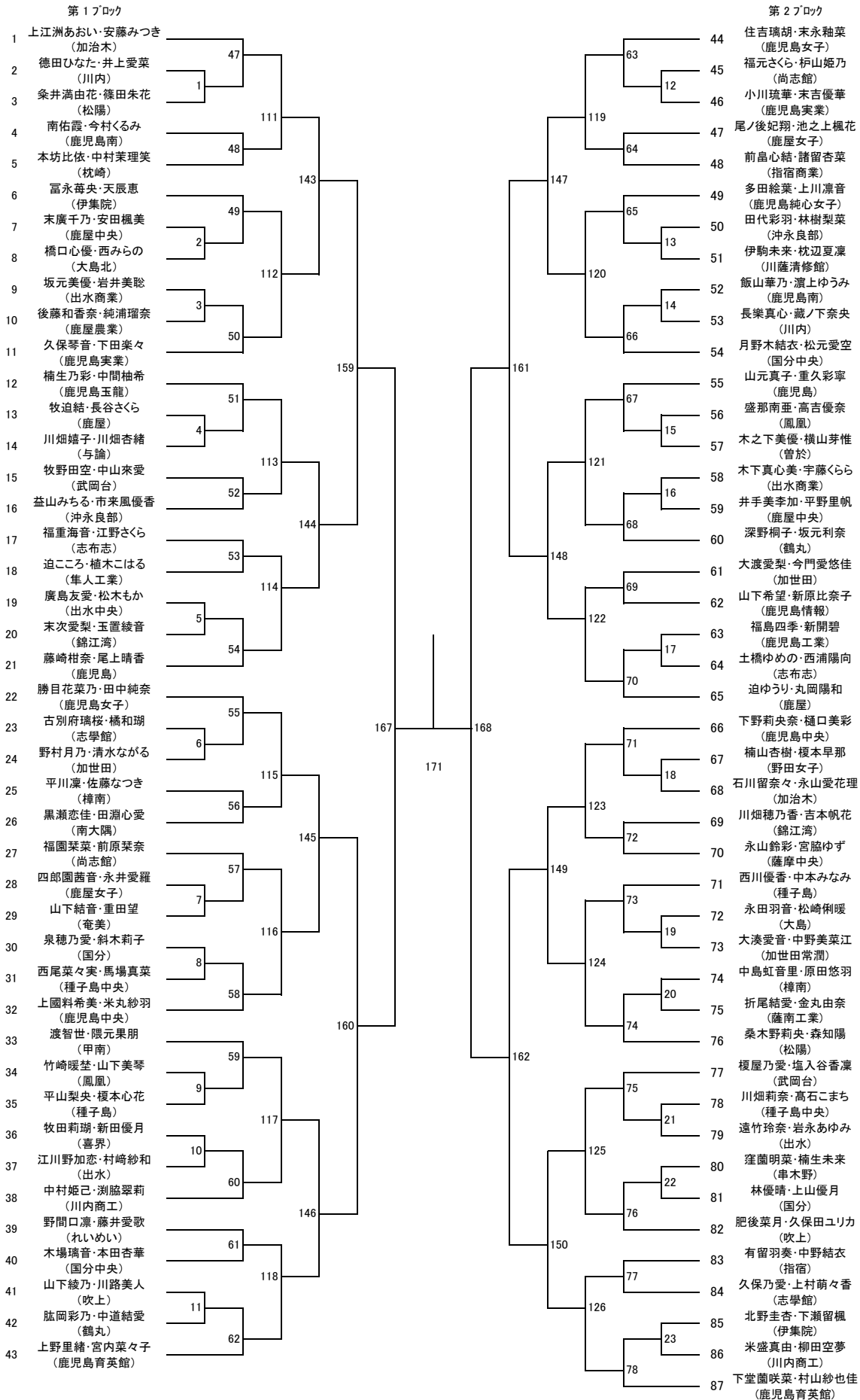

2024年度 高校新人戦：バドミントン： 男子共通S

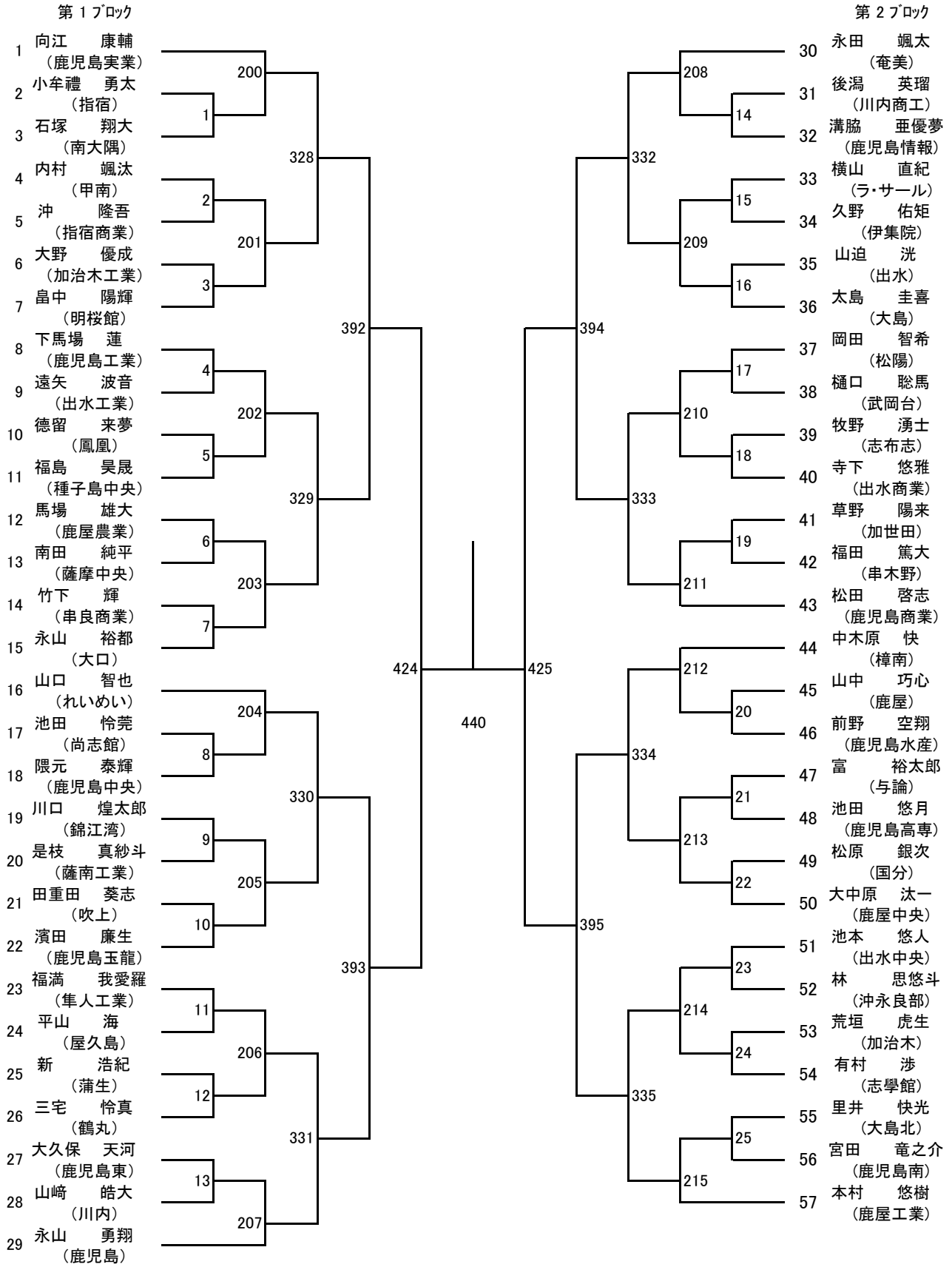

第3ブロック

- 58 稲葉 悠人
(武岡台)
- 59 原田 拓海
(大口)
- 60 湯田 慶士
(指宿商業)
- 61 芝原 結人
(川辺)
- 62 岡村 尚磨
(屋久島)
- 63 二木 颯大
(鹿屋農業)
- 64 仮屋 侑希
(鹿児島中央)
- 65 星原 琥陽
(市来農芸)
- 66 古屋 騎士郎
(川内商工)
- 67 田中 遼
(鹿児島商業)
- 68 沼田 龍伸
(吹上)
- 69 下高原 航
(指宿)
- 70 森本 裕晴
(出水商業)
- 71 南方 智貴
(鶴丸)
- 72 妹尾 知紀
(加治木工業)
- 73 飯森 海斗
(蒲生)
- 74 谷口 一泰
(尚志館)
- 75 肱元 陸都
(出水工業)
- 76 市来 優心
(薩摩中央)
- 77 大山 結人
(大島北)
- 78 岡野 了磨
(池田)
- 79 増田 陽斗
(加治木)
- 80 重久 賢太
(曾於)
- 81 今堀 優志
(鹿児島南)
- 82 濱本 琉聖
(奄美)
- 83 岩田 雄伸
(錦江湾)
- 84 小林 優音
(国分)
- 85 川畑 雄星
(鹿児島工業)

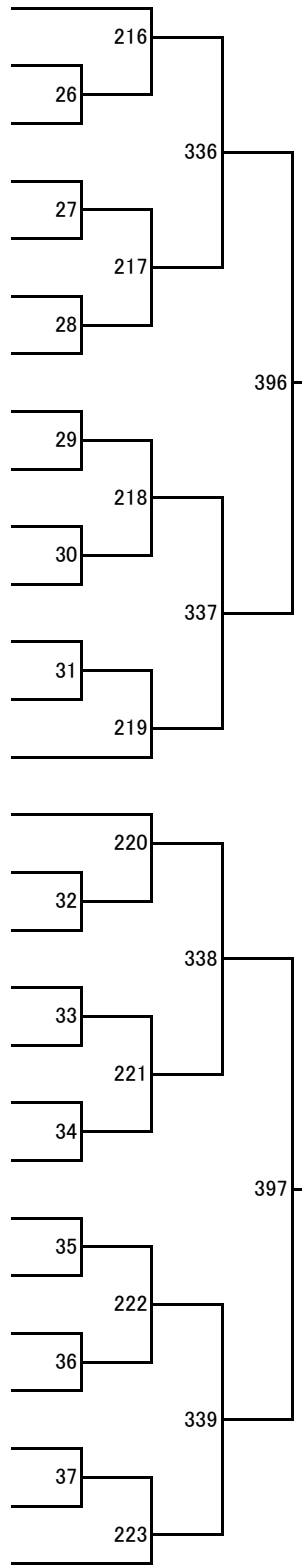

第4ブロック

- 86 吉永 悠人
(鹿児島実業)
- 87 梶原 建人
(隼人工業)
- 88 井手口 侑生
(松陽)
- 89 田畑 陽琉
(大島)
- 90 福元 啓貴
(川内)
- 91 北川 寛人
(出水)
- 92 遠山 奏汰
(与論)
- 93 松永 侑志郎
(鹿児島玉龍)
- 94 大瀬 遼空
(鹿屋中央)
- 95 今西 柗陽
(鹿児島東)
- 96 丸山 輝人
(れいめい)
- 97 川迫 由暉
(鹿屋)
- 98 今原 悠惺
(ラ・サール)
- 99 井上 煌太
(加世田)
- 100 服部 壮太郎
(甲南)
- 101 脇田 隆雅
(鹿児島情報)
- 102 大隣 尊
(鹿児島水産)
- 103 井手 皓貴
(串良商業)
- 104 古里 琉夢
(樟南)
- 105 木下 晴翔
(伊集院)
- 106 峰元 琉之介
(鹿児島)
- 107 青野 和希
(加世田常潤)
- 108 東瀬戸 海翔
(串木野)
- 109 平本 碧乙
(鳳凰)
- 110 中塩屋 翔
(鹿屋工業)
- 111 田爪 悠晴
(国分中央)
- 112 宗 大翔
(沖永良部)
- 113 橋口 寛史
(鹿児島高専)

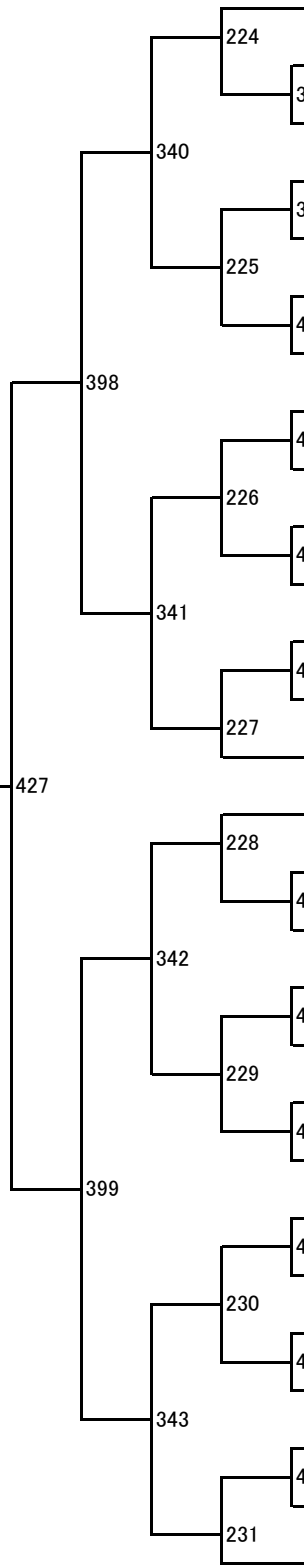

第5ブロック

第6ブロック

- 114 永吉 優大
(鹿児島実業)
- 115 堂園 秀斗
(鹿屋農業)
- 116 松崎 亮太
(志學館)
- 117 長友 拓磨
(串木野)
- 118 酒井 陸空斗
(与論)
- 119 漆平 健斗
(隼人工業)
- 120 泰山 千風
(鹿児島情報)
- 121 中村 光希
(曾於)
- 122 北菌 柚希
(鹿児島水産)
- 123 加治屋 海
(松陽)
- 124 岡村 璃空
(加治木)
- 125 飯田 誠一朗
(大口明光学園)
- 126 中村 亮太
(鶴丸)
- 127 内村 一真
(指宿商業)
- 128 田中 勇平
(沖永良部)
- 129 中野 瑛太
(鹿児島商業)
- 130 山口 樹
(国分)
- 131 窪田 理貴
(ラ・サール)
- 132 倉野 輝冴
(川内商工)
- 133 福崎 匡斗
(鹿屋中央)
- 134 久保 匠矢
(加世田)
- 135 又間 力
(出水商業)
- 136 川野 駿平
(明桜館)
- 137 池村 利矢朗
(尚志館)
- 138 野平 陸叶
(大口)
- 139 尾家 文都
(川内)
- 140 福森 洸介
(鹿児島工業)
- 141 波多江 翼
(加世田常潤)
- 142 下田平 蒼依
(甲南)

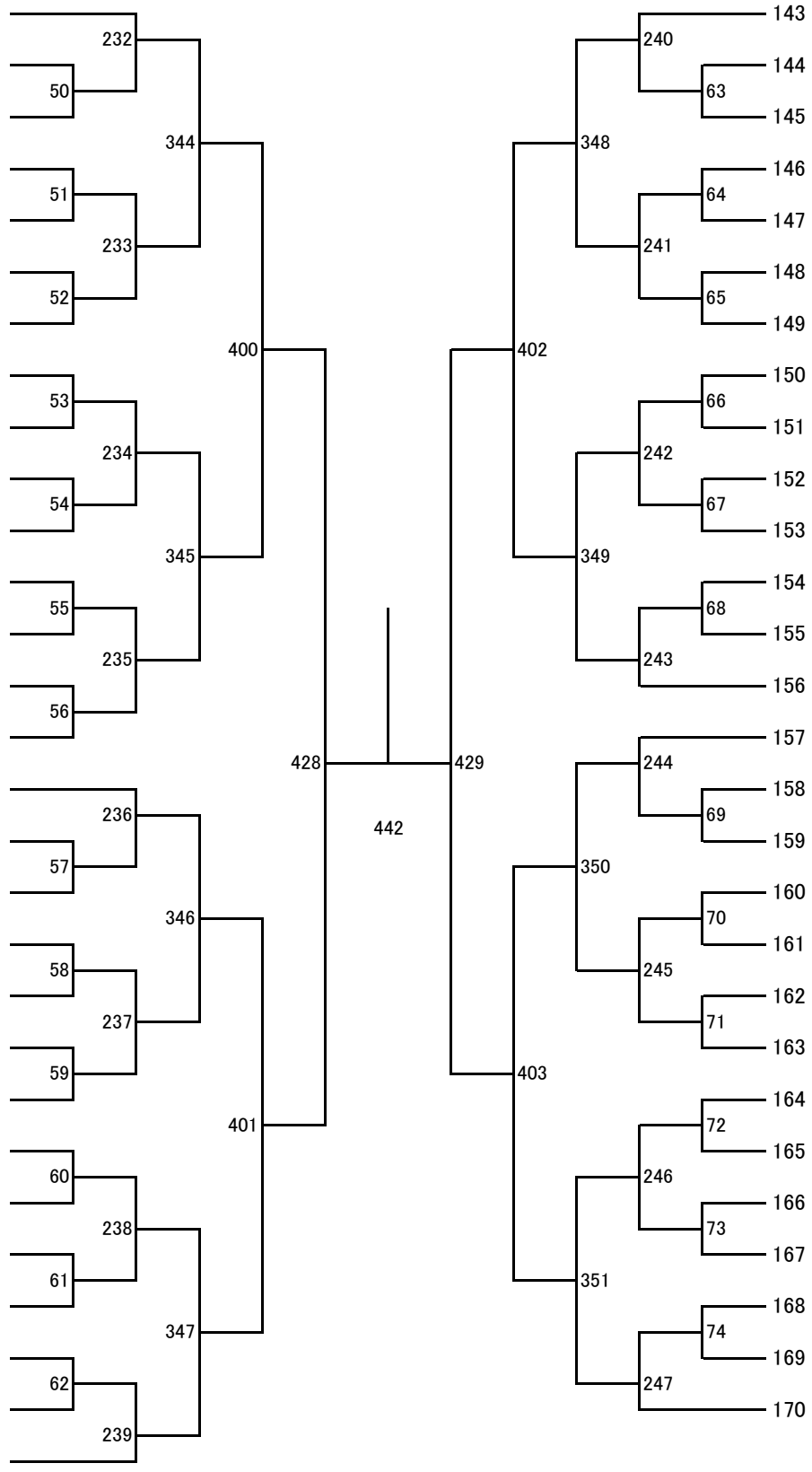

- 143 兒玉 翔吾
(武岡台)
- 144 馬込 颯大
(颯娃)
- 145 濱上 統
(鹿児島)
- 146 後迫 龍成
(吹上)
- 147 長沼 春希
(れいめい)
- 148 石原 玲桜
(薩南工業)
- 149 是枝 快音
(出水工業)
- 150 砂坂 琉稀
(加治木工業)
- 151 山下 直人
(鹿児島中央)
- 152 中島 快音
(鹿屋)
- 153 熊本 圭太
(鹿児島玉龍)
- 154 田中 空
(伊集院)
- 155 川越 雄大
(鹿屋工業)
- 156 柳野 秋也
(薩摩中央)
- 157 北別府 聖斗
(錦江湾)
- 158 山口 諒
(出水)
- 159 浜崎 凌輔
(鹿児島南)
- 160 高森 亮介
(樟南)
- 161 五十嵐 侑吏
(指宿)
- 162 三宅 琉稀
(南大隅)
- 163 高巢 裕也
(国分中央)
- 164 竹下 楓河
(伊佐農林)
- 165 毛利 玲雄
(屋久島)
- 166 榮樂 将人
(鳳凰)
- 167 加治屋 圭斗
(蒲生)
- 168 孫田 龍
(大島)
- 169 田中 咲寿
(市来農芸)
- 170 安達 琉偉
(鹿児島高専)

第7ブロック

第8ブロック

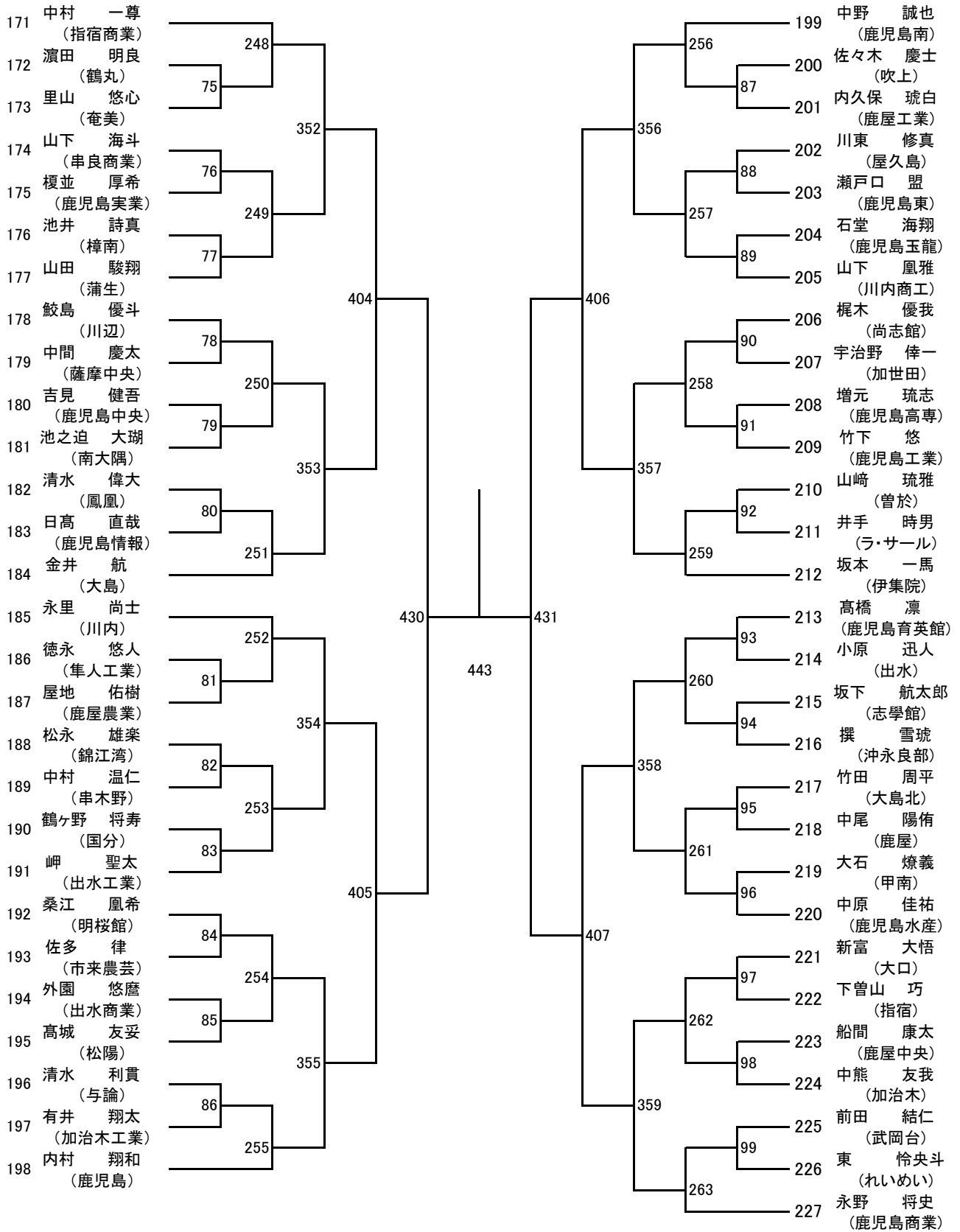

第9ブロック

第10ブロック

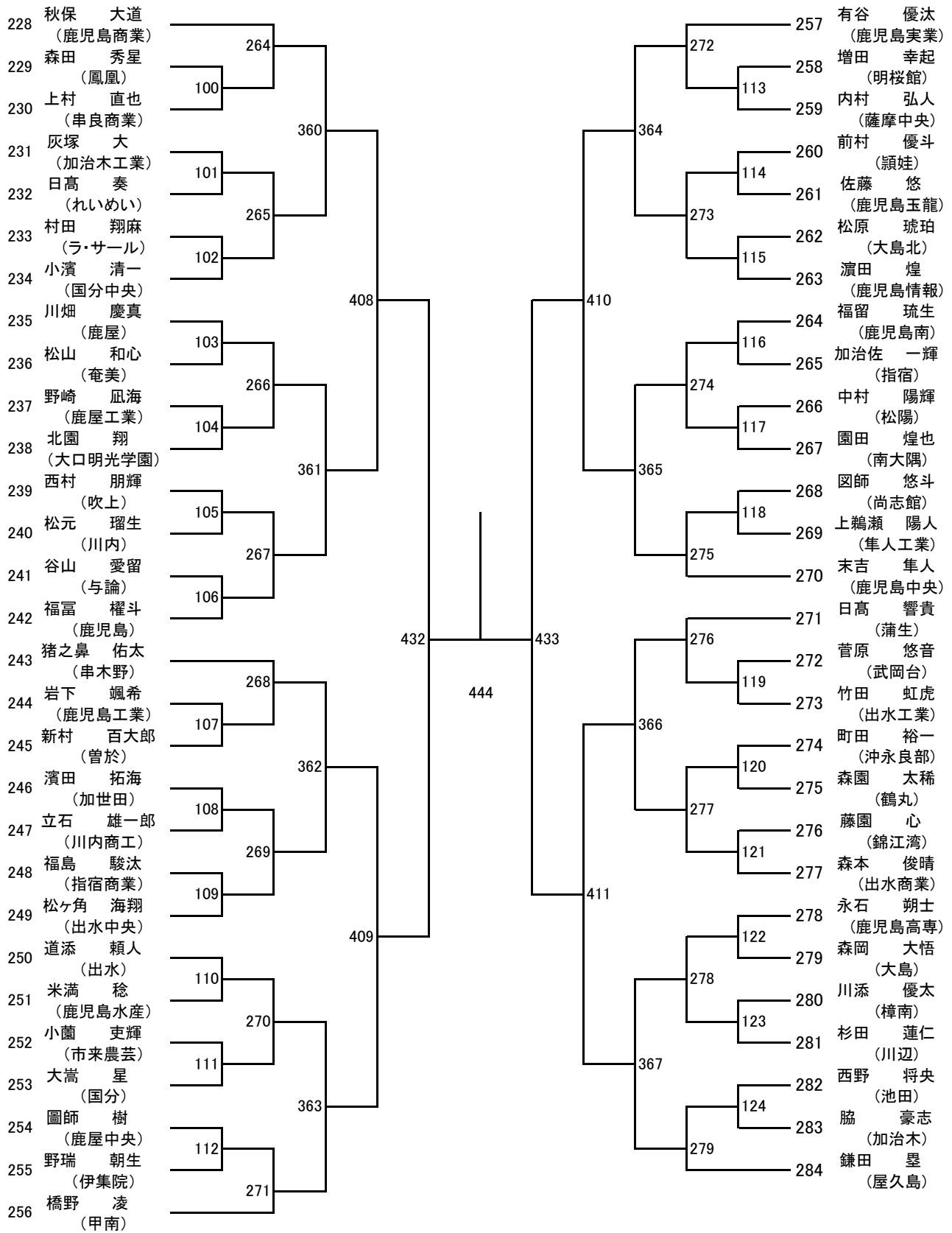

第 11 ブロック

第 12 ブロック

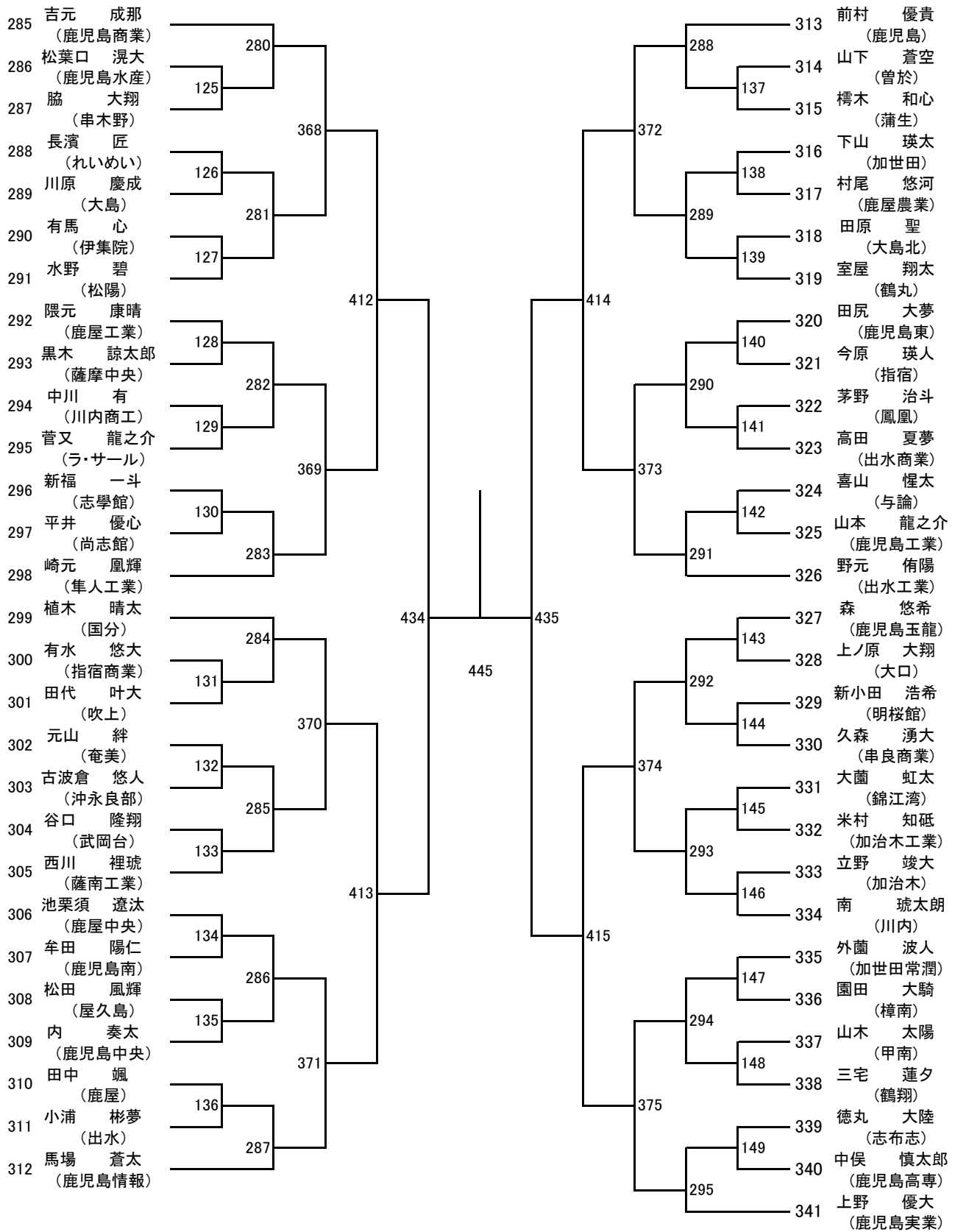

第 13 ブロック

第 14 ブロック

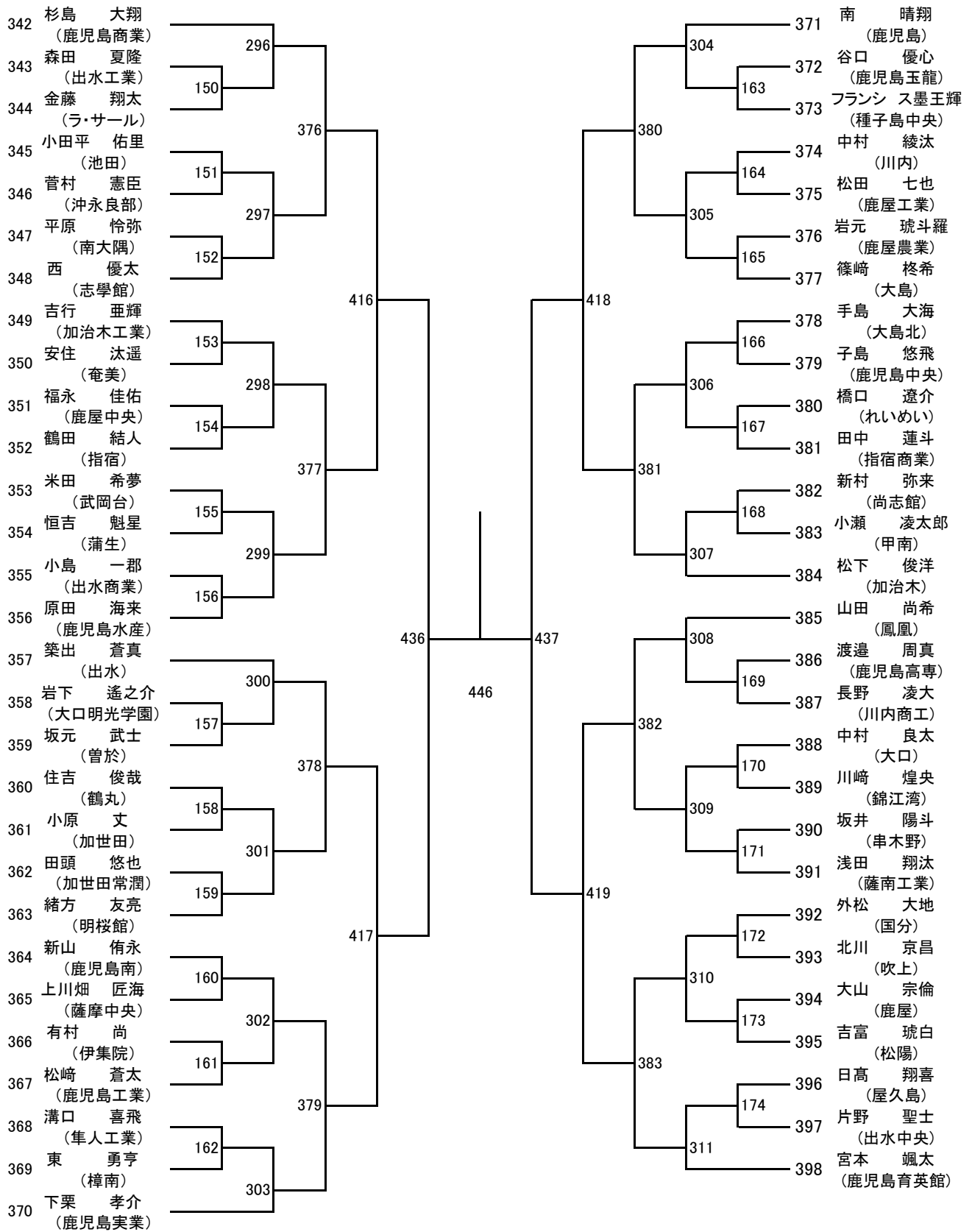

第 15 ブロック

第 16 ブロック

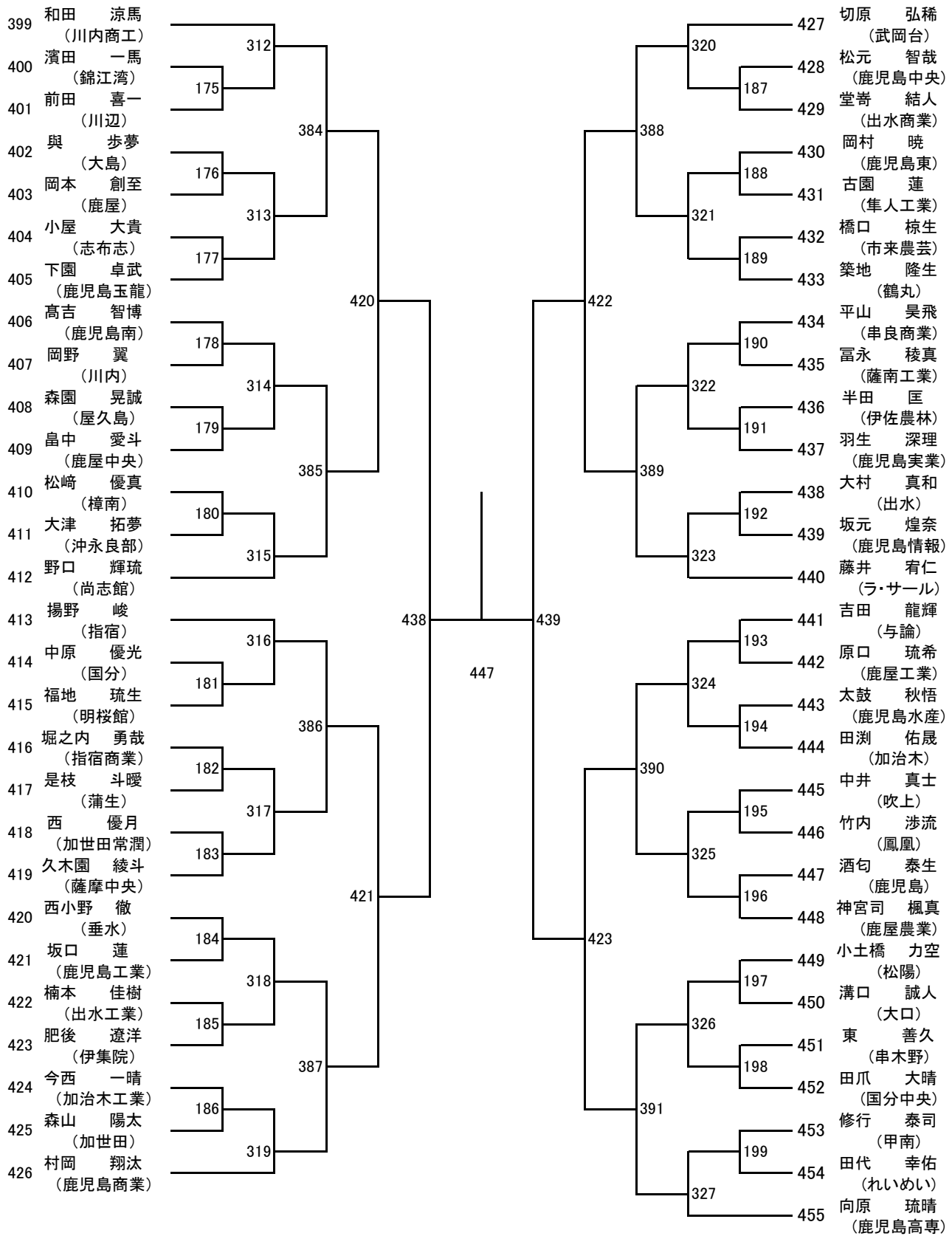

2024年度 高校新人戦：バドミントン：女子共通S

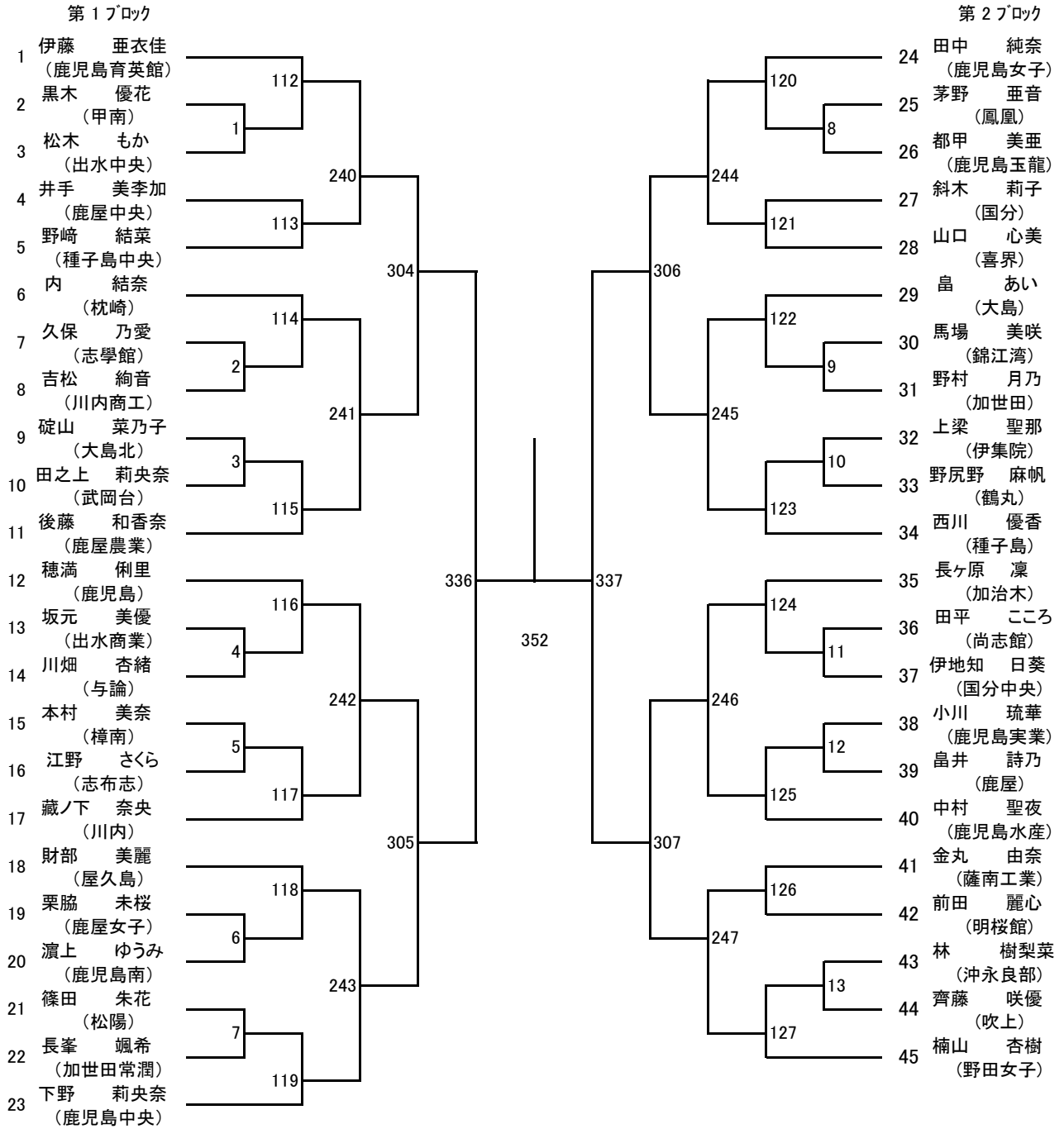

第3ブロック

- 46 楠生 乃彩
(鹿児島玉龍)
- 47 園田 千紗来
(鹿屋中央)
- 48 山脇 和紗
(指宿)
- 49 池田 あずな
(与論)
- 50 大山 ことの
(蒲生)
- 51 福留 遥珂
(鹿屋)
- 52 南園 春陽
(鹿児島南)
- 53 唐仁原 幸海
(南大隅)
- 54 出水田 優奈
(鹿屋女子)
- 55 前田 早千香
(沖永良部)
- 56 政野 真菜
(鹿児島実業)
- 57 萩原 遥夏
(国分中央)
- 58 瀧脇 翠莉
(川内商工)
- 59 西 春奈
(大島北)
- 60 今村 彩花
(川内)
- 61 塚元 梨世
(松陽)
- 62 山下 希望
(鹿児島情報)
- 63 福永 愛梨
(指宿商業)
- 64 米丸 紗羽
(鹿児島中央)
- 65 柳生 愛乃
(吹上)
- 66 永山 愛花理
(加治木)
- 67 小山田 未音
(種子島中央)
- 68 下堂蘭 咲菜
(鹿児島育英館)

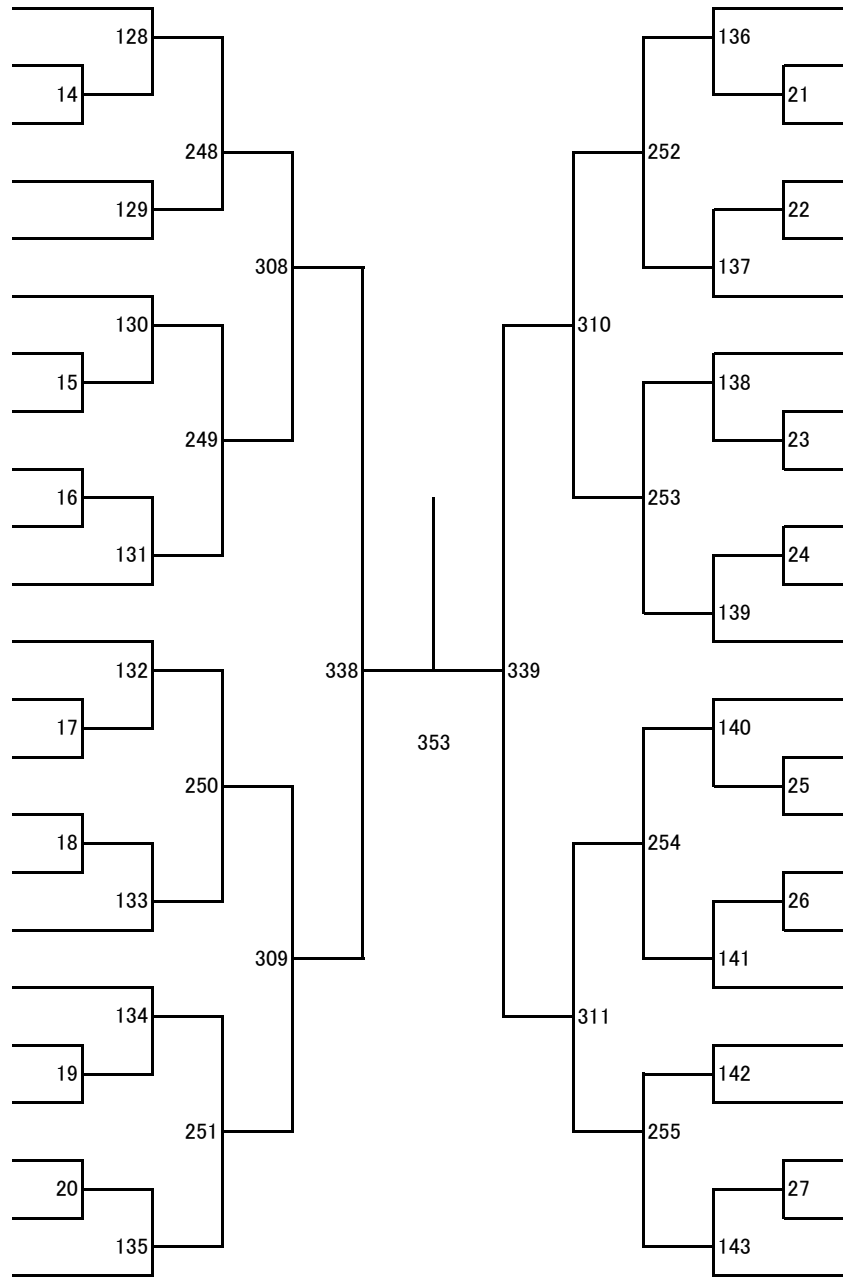

第4ブロック

- 69 大徳 らら
(武岡台)
- 70 岩崎 桜智
(伊集院)
- 71 井手 優花
(尚志館)
- 72 橋 和瑚
(志学館)
- 73 武下 里穂
(出水商業)
- 74 中原 ここみ
(加世田常潤)
- 75 宮園 桃夏
(錦江湾)
- 76 尾上 晴香
(鹿児島)
- 77 岩永 あゆみ
(出水)
- 78 中島 虹音里
(樟南)
- 79 重田 望
(奄美)
- 80 藏内 こゆき
(薩摩中央)
- 81 水口 遥月
(鹿児島工業)
- 82 田中 楓夏
(加世田)
- 83 平山 梨央
(種子島)
- 84 伊駒 未来
(川薩清修館)
- 85 肥後 めい
(国分)
- 86 深野 桐子
(鶴丸)
- 87 竹崎 暖埜
(鳳凰)
- 88 木尾 夏萌
(志布志)
- 89 植木 こはる
(隼人工業)
- 90 藤井 愛歌
(れいめい)
- 91 勝目 花菜乃
(鹿児島女子)

第5ブロック

第6ブロック

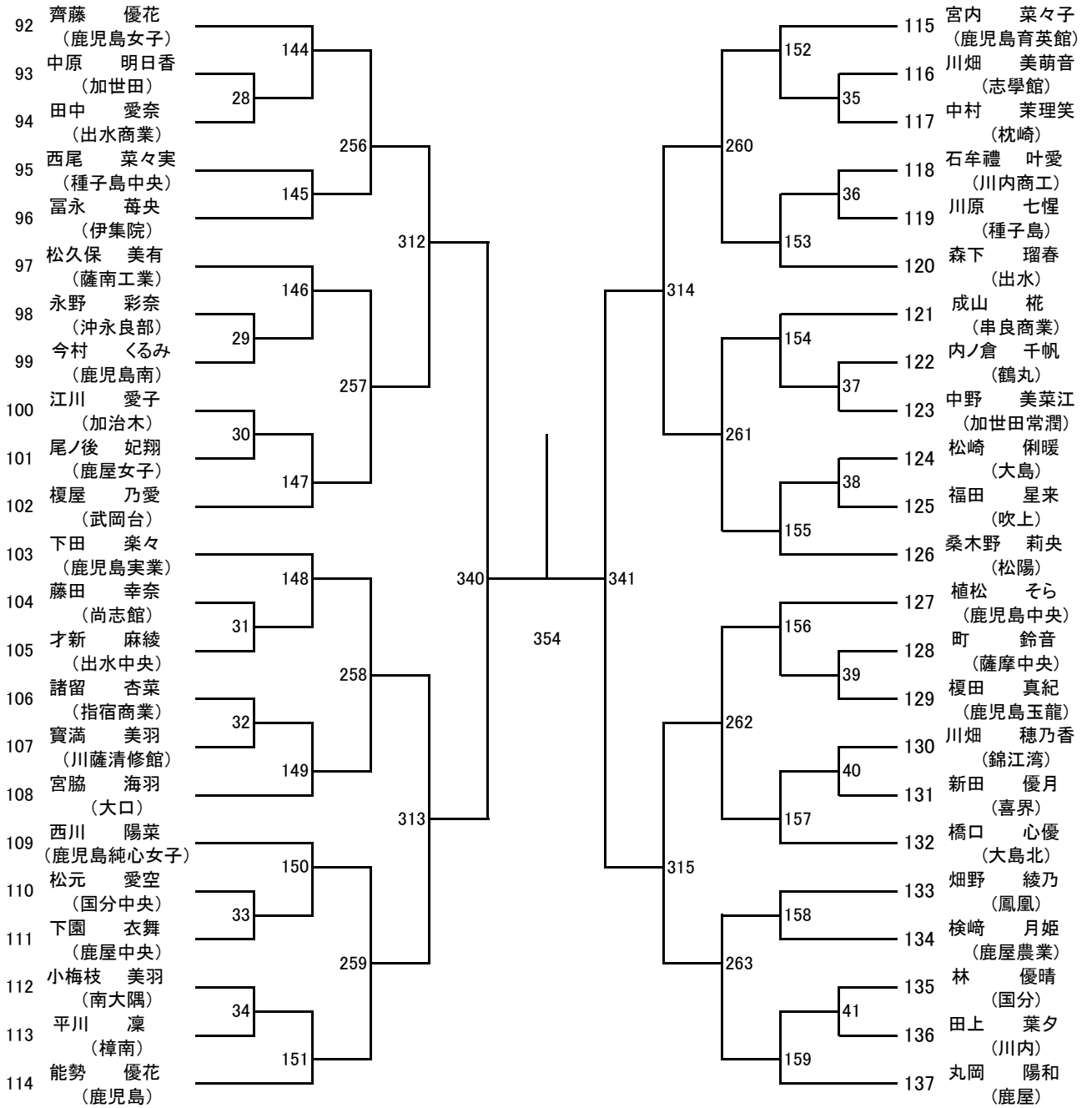

第7ブロック

第8ブロック

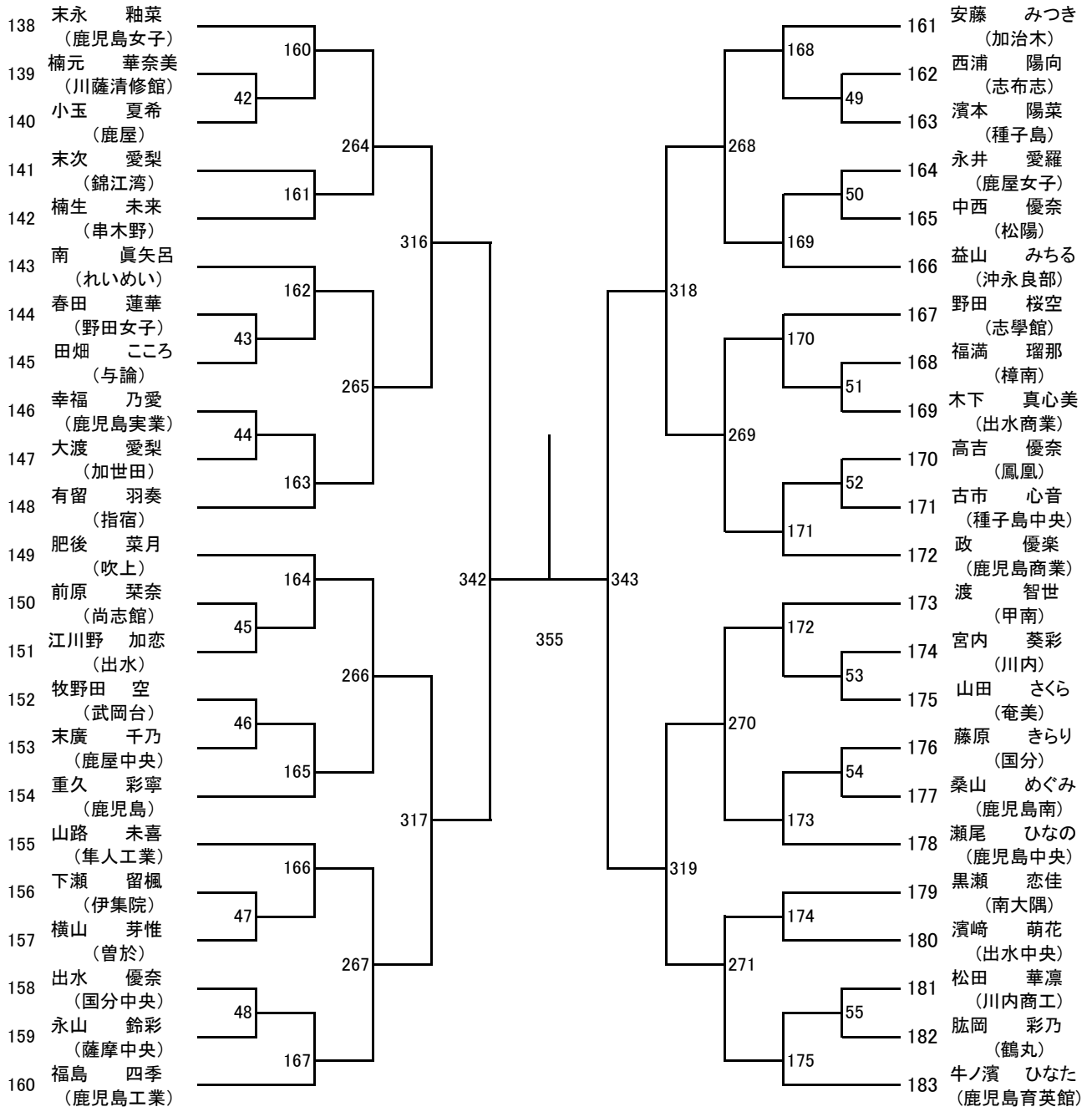

第9ブロック

第10ブロック

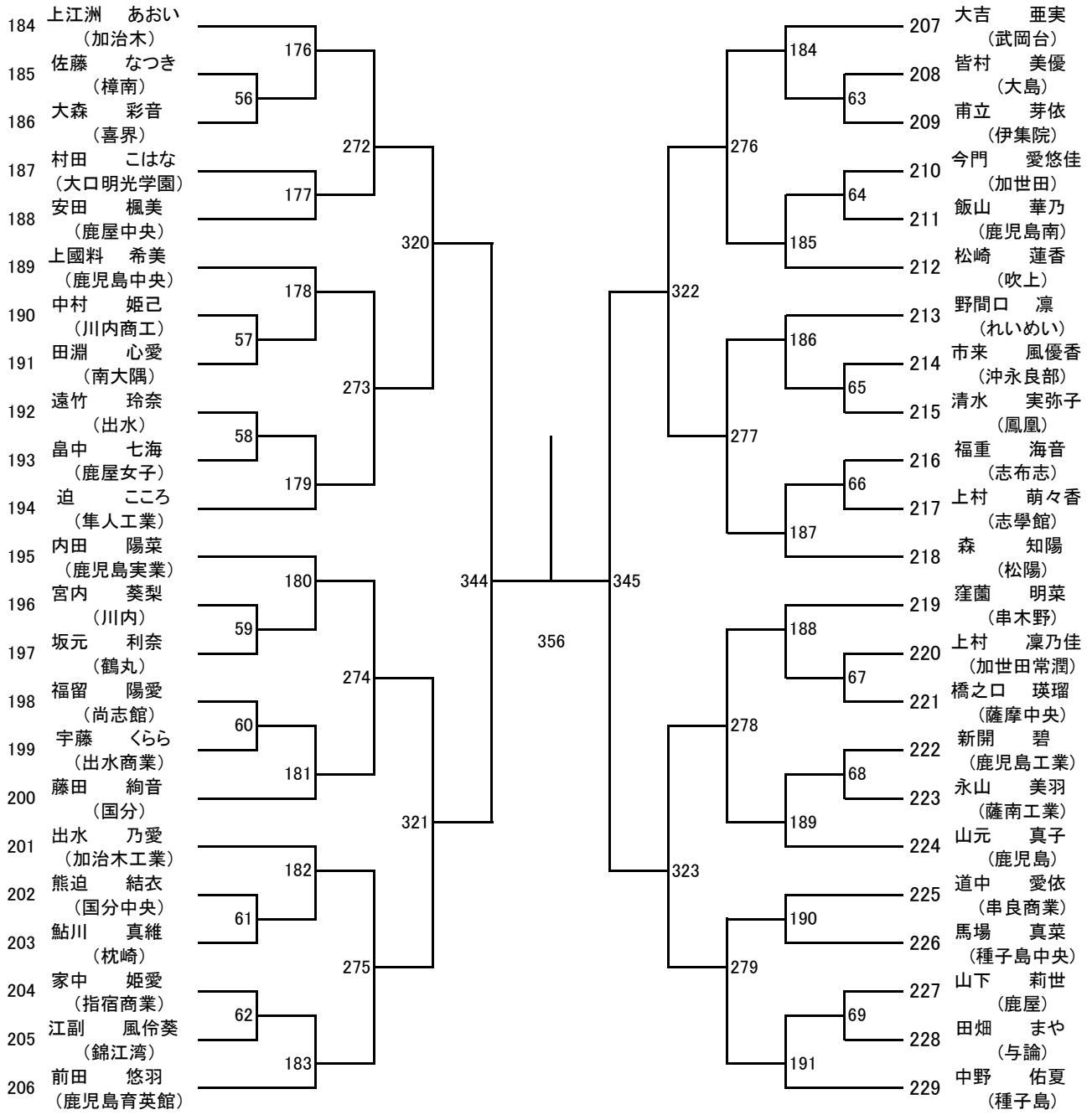

184 上江洲 あおい
(加治木)
185 佐藤 なつき
(樟南)
186 大森 彩音
(喜界)
187 村田 こはな
(大口明光学園)
188 安田 楓美
(鹿屋中央)
189 上國料 希美
(鹿児島中央)
190 中村 姫己
(川内商工)
191 田淵 心愛
(南大隅)
192 遠竹 玲奈
(出水)
193 畠中 七海
(鹿屋女子)
194 迫 ころこ
(隼人工業)
195 内田 陽菜
(鹿児島実業)
196 宮内 葵梨
(川内)
197 坂元 利奈
(鶴丸)
198 福留 陽愛
(尚志館)
199 宇藤 くらら
(出水商業)
200 藤田 絢音
(国分)
201 出水 乃愛
(加治木工業)
202 熊迫 結衣
(国分中央)
203 鮎川 真維
(枕崎)
204 家中 姫愛
(指宿商業)
205 江副 風伶葵
(錦江湾)
206 前田 悠羽
(鹿児島育英館)

207 大吉 亜実
(武岡台)
208 皆村 美優
(大島)
209 甫立 芽依
(伊集院)
210 今門 愛悠佳
(加世田)
211 飯山 華乃
(鹿児島南)
212 松崎 蓮香
(吹上)
213 野間口 凜
(れいめい)
214 市来 風優香
(冲永良部)
215 清水 実弥子
(鳳凰)
216 福重 海音
(志布志)
217 上村 萌々香
(志學館)
218 森 知陽
(松陽)
219 窪菌 明菜
(串木野)
220 上村 凜乃佳
(加世田常潤)
221 橋之口 瑛瑠
(薩摩中央)
222 新開 碧
(鹿児島工業)
223 永山 美羽
(薩南工業)
224 山元 真子
(鹿児島)
225 道中 愛依
(串良商業)
226 馬場 真菜
(種子島中央)
227 山下 莉世
(鹿屋)
228 田畑 まや
(与論)
229 中野 佑夏
(種子島)

第 11 ブロック

第 12 ブロック

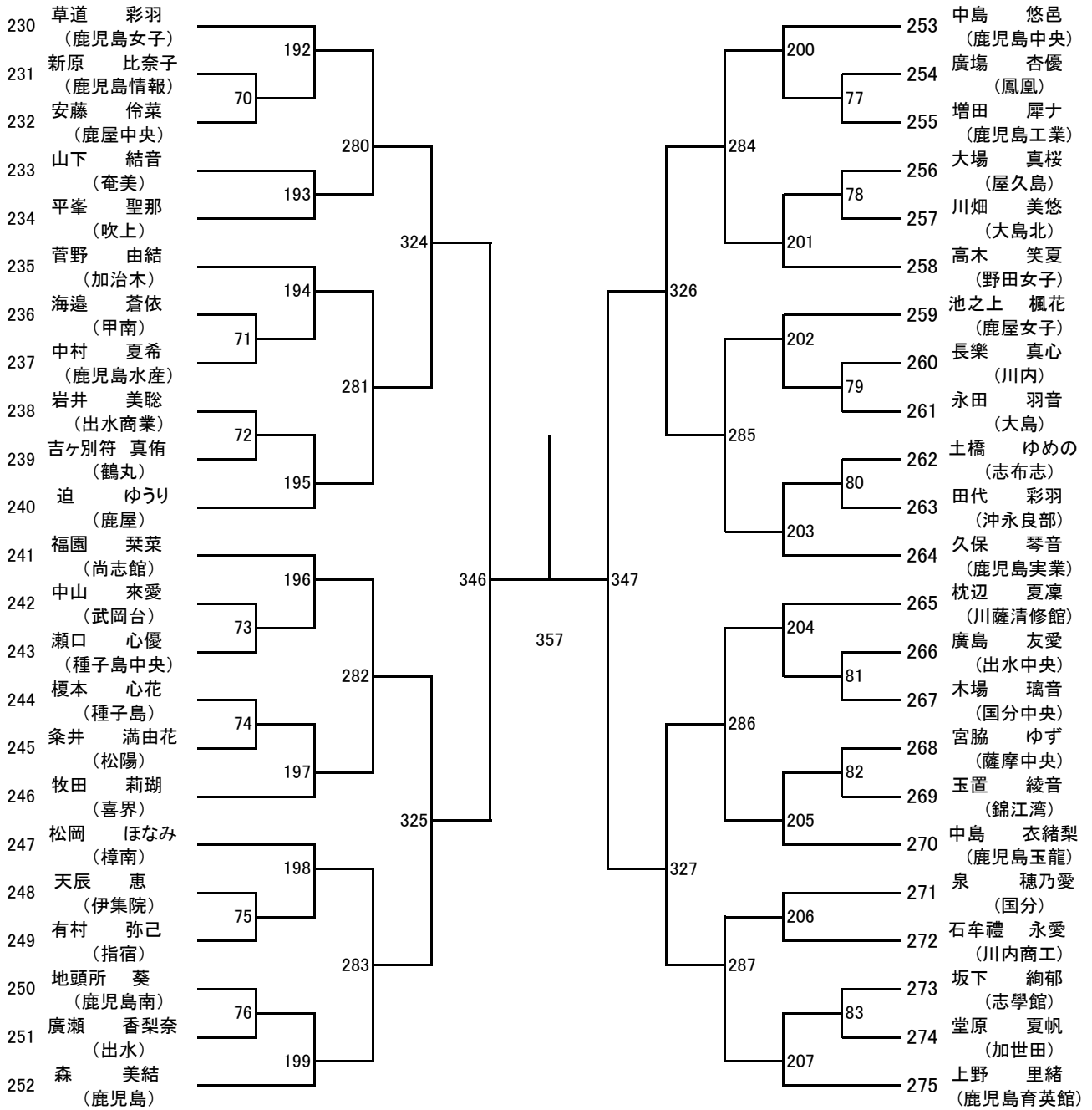

第 13 ブロック

第 14 ブロック

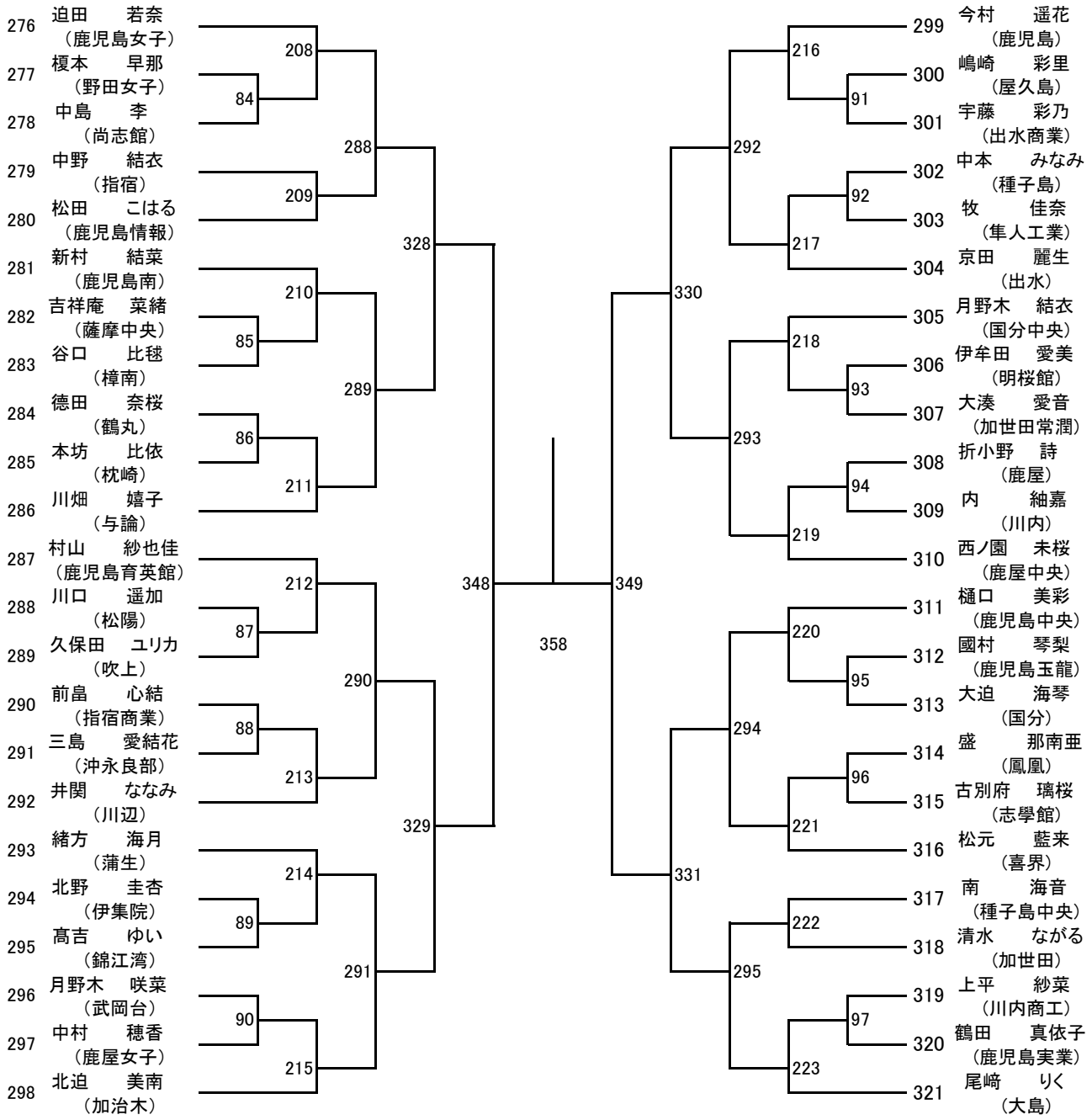

第 15 ブロック

第 16 ブロック

