

# 女子個人形（第1R・指定形）

（第2R進出 各コートより4位以上）

コート	順位	氏名	学校名	形名	(1)	(2)	(3)	(4)	(5)	有効最低	有効最高	得点	順位
T1	1	泉 愛子	大 島	クルルンファ						0.0	0.0	KK	
	2	藤村 絢夏	鹿児島城西	ニーパイポ	7.3	7.6	7.5	7.2	7.4	7.3	7.5	22.2	5
	3	西之原真心	鹿 屋	セーパイ	6.3	6.8	6.9	6.3	6.2	6.3	6.8	19.4	9
	4	馬渡 美歩	鶴 丸	ニーパイポ	7.5	8.0	7.7	7.6	7.9	7.6	7.9	23.2	3
	5	隈本 小遥	福 山	セーパイ	5.3	6.0	6.0	5.9	5.8	5.8	6.0	17.7	10
	6	松野下紅李	志 学 館	ニーパイポ	6.7	7.3	6.8	6.7	6.7	6.7	6.8	20.2	8
	7	森岡 みく	甲 南	セーパイ	7.0	7.2	7.0	6.6	6.5	6.6	7.0	20.6	7
	8	中間有芽南	鹿児島実業	セイエンチン	7.9	7.7	7.4	7.4	7.1	7.4	7.7	22.5	4
	9	山本 七瀬	鹿児島南	セーパイ	7.0	7.4	7.2	7.1	6.4	7.0	7.2	21.3	6
	10	丸山 陽嘩	沖永良部	セーパイ						0.0	0.0	KK	
	11	向井 莓子	徳之島	エンピ	8.1	8.1	7.8	7.7	7.7	7.7	8.1	23.6	2
	12	吉村 栞奈	鹿児島第一	クーシャンクー	8.2	8.2	8.1	7.9	8.0	8.0	8.2	24.3	1
T2	1	滝本 遥望	福 山	セーパイ	6.3	6.8	6.0	6.6	6.2	6.2	6.6	19.1	11
	2	永里美南海	徳之島	エンピ	7.2	7.2	7.3	7.1	7.3	7.2	7.3	21.7	7
	3	藤田 桃樺	樟 南	クルルンファ	6.8	6.9	6.6	6.9	6.9	6.8	6.9	20.6	9
	4	下脇 好葉	加治木工業	セーパイ	6.9	7.4	7.0	7.0	7.1	7.0	7.1	21.1	8
	5	萩原アレクシス未央	鹿児島玉龍	クルルンファ	7.5	7.3	7.6	7.5	7.6	7.5	7.6	22.6	5
	6	村田 紺碧	大 島	セーパイ	7.0	7.5	7.4	7.3	7.3	7.3	7.4	22.0	6
	7	大野 晴風	鹿児島第一	ニーパイポ	7.6	8.0	7.9	7.7	7.6	7.6	7.9	23.2	3
	8	福井 菜月	鹿児島城西	セーパイ	7.3	7.7	7.7	7.6	7.8	7.6	7.7	23.0	4
	9	中尾日向子	鶴 丸	クルルンファ	7.8	7.8	7.8	7.8	8.1	7.8	7.8	23.4	2
	10	南郷梨央奈	沖永良部	セーパイ	6.6	7.0	6.8	6.7	6.5	6.6	6.8	20.1	10
	11	林 亜美	鹿児島南	クルルンファ	8.0	8.2	8.2	7.7	8.0	8.0	8.2	24.2	1

# 男子個人形（第1R・指定形）

（第2R進出 各コートより4位以上）

コート	順位	氏名	学校名	形名	(1)	(2)	(3)	(4)	(5)	有効最低	有効最高	得点	順位
T 3	1	伊豆元悠真	加治木工業	セーパイ	7.2	6.7	6.4	6.3	6.7	6.4	6.7	19.8	10
	2	川口航輝	大島	セーパイ	8.0	6.5	7.3	7.3	7.0	7.0	7.3	21.6	7
	3	中村真大	池田	バツサイダイ	5.0	5.0	5.0	5.0	5.0	5.0	5.0	15.0	13
	4	徳留伊織	鹿屋工業	エンピ	7.0	6.3	6.7	6.2	6.5	6.3	6.7	19.5	11
	5	松尾大翔	沖永良部	セーパイ	7.8	6.7	7.2	7.1	7.3	7.1	7.3	21.6	6
	6	濱園大和	甲南	クルルンファ	8.2	7.2	7.8	7.4	7.6	7.4	7.8	22.8	3
	7	神柱研太	鶴丸	セーパイ	7.7	7.1	7.2	7.0	7.4	7.1	7.4	21.7	5
	8	田中心之丞	鹿児島南	ニーパイポ	8.1	7.5	7.3	7.4	7.5	7.4	7.5	22.4	4
	9	有迫蒼生	鹿児島工業	クルルンファ	7.7	6.5	7.1	7.0	7.2	7.0	7.2	21.3	8
	10	久木元蒼	鹿児島実業	バツサイダイ	6.5	6.0	6.4	6.1	6.5	6.1	6.5	19.0	12
	11	中幸也	徳之島	ジオン	7.4	6.4	7.0	6.8	7.1	6.8	7.1	20.9	9
	12	中原大輝	鹿児島第一	ニーパイポ	8.4	7.3	7.9	8.0	7.8	7.8	8.0	23.7	1
	13	福永雅也	鹿児島城西	ニーパイポ	8.5	7.6	8.0	7.6	8.0	7.6	8.0	23.6	2
T 4	1	宇都宮拓朗	鹿児島工業	セーパイ	6.5	6.3	6.7	6.4	6.6	6.4	6.6	19.5	10
	2	吉満柊平	甲南	クルルンファ	6.9	6.9	7.3	7.0	7.2	6.9	7.2	21.1	7
	3	中馬怜央	鹿屋工業	エンピ	6.3	5.5	6.2	5.7	6.4	5.7	6.3	18.2	12
	4	神崎聖也	鹿児島南	ニーパイポ	7.5	7.3	7.5	7.2	7.8	7.3	7.5	22.3	5
	5	田尻健太郎	大島	クルルンファ	6.8	6.8	7.1	6.5	7.3	6.8	7.1	20.7	8
	6	吹上才雲	鹿児島城西	クルルンファ	7.3	7.8	7.4	7.7	7.6	7.4	7.7	22.7	3
	7	満田翼	加治木工業	バツサイダイ	6.7	6.2	6.9	6.6	6.8	6.6	6.8	20.1	9
	8	壽山大誠	徳之島	ジオン	7.1	7.1	7.3	7.3	7.4	7.1	7.3	21.7	6
	9	亀澤奏之丞	鹿児島第一	バツサイダイ	7.4	7.0	7.5	7.6	7.7	7.4	7.6	22.5	4
	10	南郷大翔	沖永良部	セーパイ	6.1	6.1	6.2	5.8	6.5	6.1	6.2	18.4	11
	11	野方竣太郎	鶴丸	エンピ	7.9	7.6	7.6	7.5	7.5	7.5	7.6	22.7	2
	12	荒川大悟	鹿屋	クルルンファ	8.1	8.0	8.0	8.0	8.2	8.0	8.1	24.1	1



## 女子個人形 メダルマッチ

種目	順位	氏名	学校名	形名	(1)	(2)	(3)	(4)	(5)	(6)	(7)	有効最低	有効最高	得点	順位	
T2	3位決定戦	1	大野 晴風	鹿児島第一	パ・フ・レシ	7.7	7.6	8.3	7.8	7.6	8.4	8.4	7.6	8.4	39.8	4
	2	林 亜美	鹿児島南	アナン	7.5	7.8	8.6	7.6	7.9	8.7	8.8	7.6	8.7	40.6	3	
	決勝	1	中尾日向子	鶴丸	パ・フ・レシ	7.8	8.4	8.6	7.8	8.6	8.0	8.2	7.8	8.6	41.0	2
	2	吉村 菜奈	鹿児島第一	スパーリンペイ	8.5	8.6	8.8	8.2	8.2	8.3	8.8	8.2	8.8	42.4	1	

## 男子個人形 メダルマッチ

種目	順位	氏名	学校名	形名	(1)	(2)	(3)	(4)	(5)	(6)	(7)	有効最低	有効最高	得点	順位	
T1	3位決定戦	1	野方峻太郎	鶴丸	ゴジ ュウシホシヨウ	8.6	8.2	7.8	8.0	8.0	8.4	8.2	8.0	8.4	40.8	4
	2	中原 大輝	鹿児島第一	アナン	8.4	8.4	8.1	7.7	8.5	8.6	8.5	8.1	8.5	41.9	3	
	決勝	1	福永 雅也	鹿児島城西	チヤタンヤラク・ジャンク	8.4	8.4	8.4	8.6	8.6	8.5	8.3	8.4	8.6	42.3	2
	2	荒川 大悟	鹿屋	スパーリンペイ	8.6	8.6	8.1	8.9	8.8	8.7	8.1	8.1	8.8	42.8	1	

# 女子団体組手

## 決勝リーグⅠ

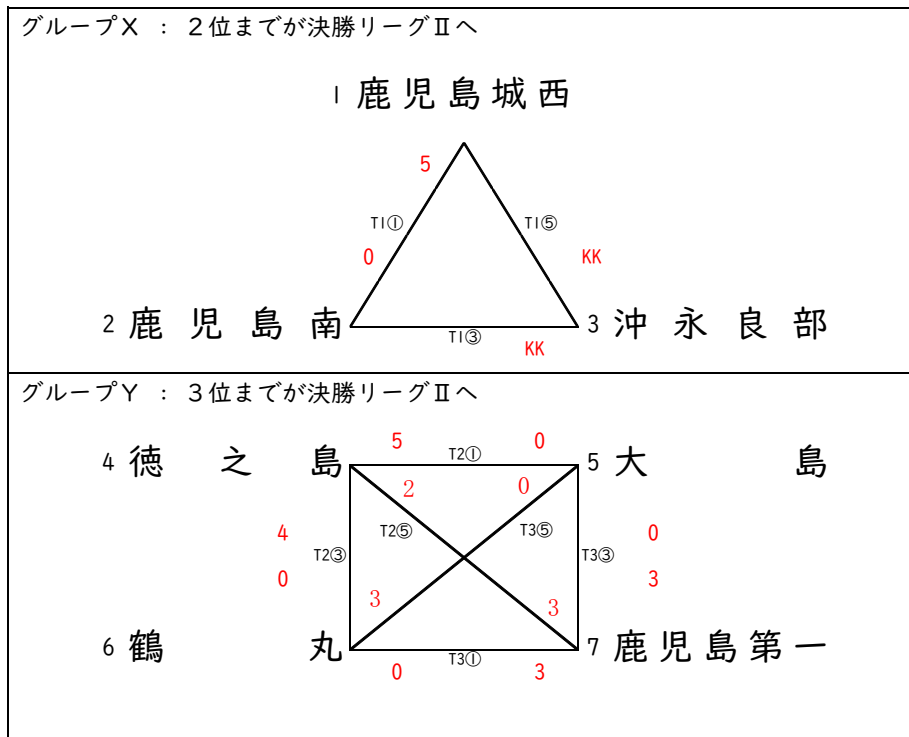

a (グループⅩ1位)	b (グループⅩ2位)	c (グループⅣ1位)	d (グループⅣ2位)	e (グループⅣ3位)
鹿児島城西	鹿児島南	鹿児島第一	徳之島	鶴丸

## 決勝リーグⅡ

学校名	a	b	c	d	e	勝敗	順位
	鹿児島城西	鹿児島南	鹿児島第一	徳之島	鶴丸		
a 鹿児島城西		○ (5-0)	○ (5-0)	○ (4-1)	○ (5-0)	4勝0敗	1
b 鹿児島南	× (0-5)		× (2-3)	× (2-3)	○ (3-2)	1勝3敗	4
c 鹿児島第一	× (0-5)	○ (3-2)		○ (3-2)	○ (3-0)	3勝1敗	2
d 徳之島	× (1-4)	○ (3-2)	× (2-3)		○ (4-0)	2勝2敗	3
e 鶴丸	× (0-5)	× (2-3)	× (0-3)	× (0-4)		0勝4敗	5

※ 決勝リーグⅡは、決勝リーグⅠで対戦した学校については対戦しないが、対戦成績は決勝リーグⅠでの成績を採用します。

# 男子団体組手

## 予選トーナメント

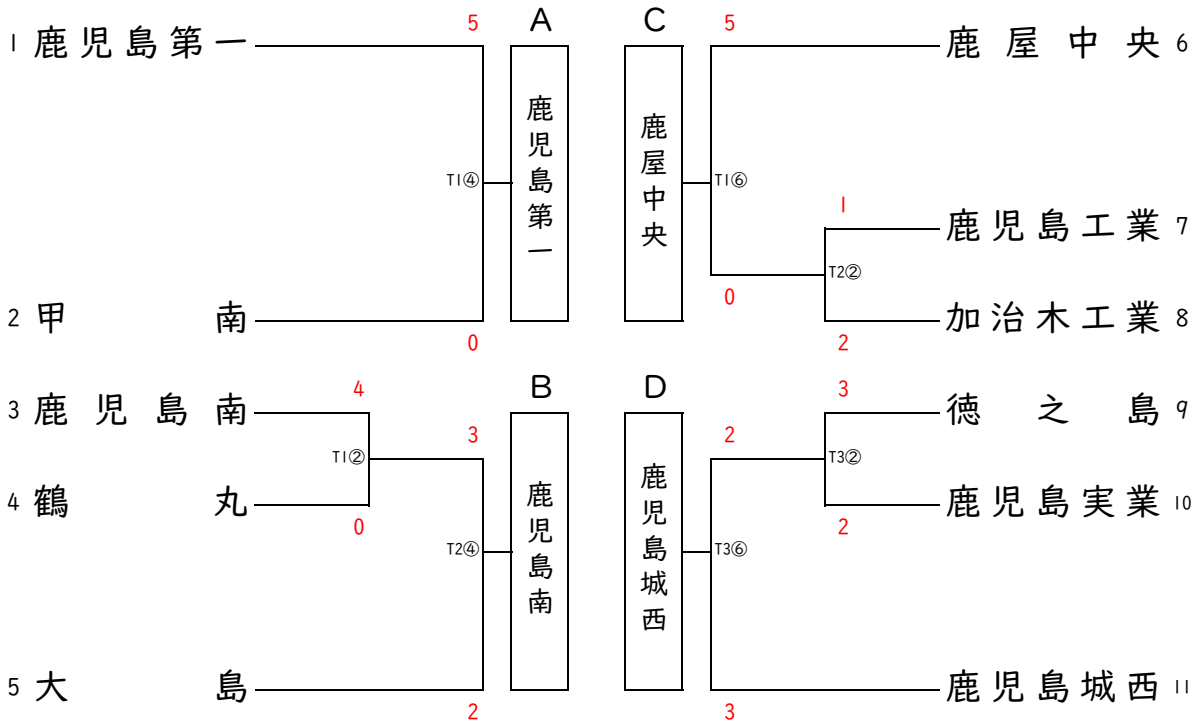

A	B	C	D
鹿見島第一	鹿見島南	鹿屋中央	鹿見島城西

## 決勝リーグ

学校名	A	B	C	D	勝敗	順位
	鹿見島第一	鹿見島南	鹿屋中央	鹿見島城西		
A 鹿見島第一	△	○ (4 - 1)	○ (3 - 2)	△ (1 - 1)	2勝1分	2
B 鹿見島南	× (1 - 4)	△	× (2 - 3)	× (0 - 5)	0勝3敗	4
C 鹿屋中央	× (2 - 3)	○ (3 - 2)	△	× (2 - 3)	1勝2敗	3
D 鹿見島城西	△ (1 - 1)	○ (5 - 0)	○ (3 - 2)	△	2勝1分	1

※ 1・2位は勝者数により決定

# 女子個人組手

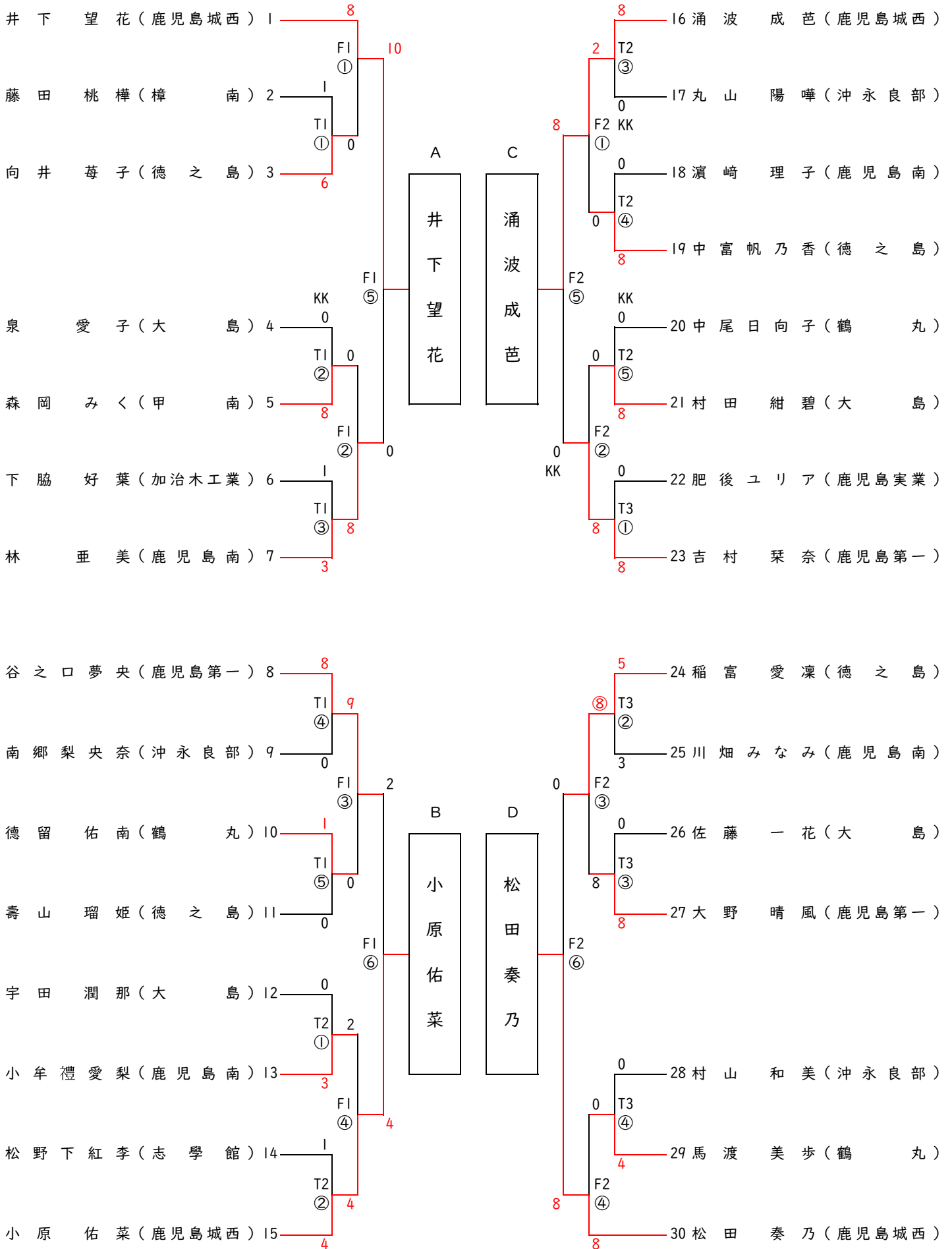

# 男子個人組手

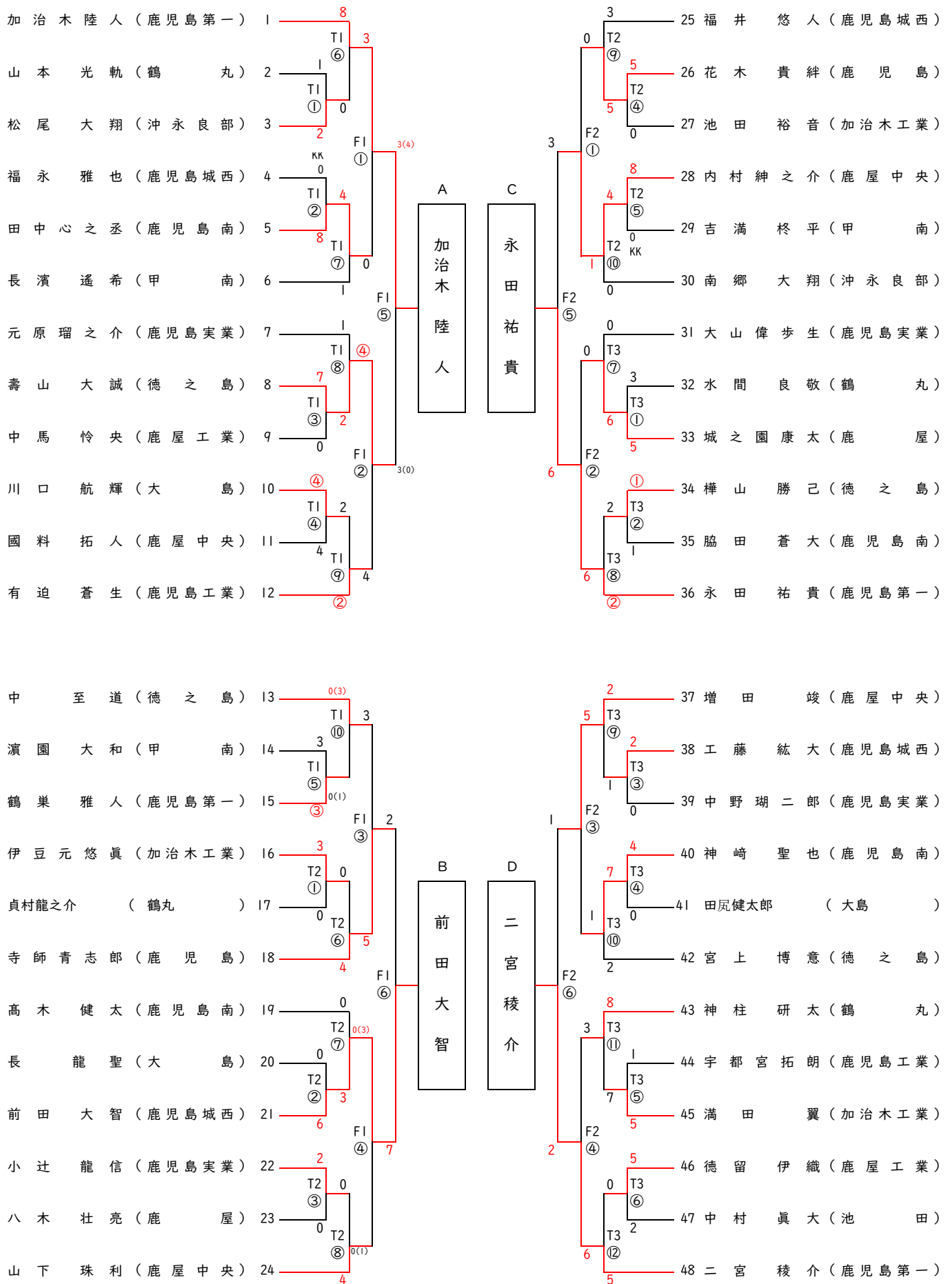



# 女子個人組手トーナメント

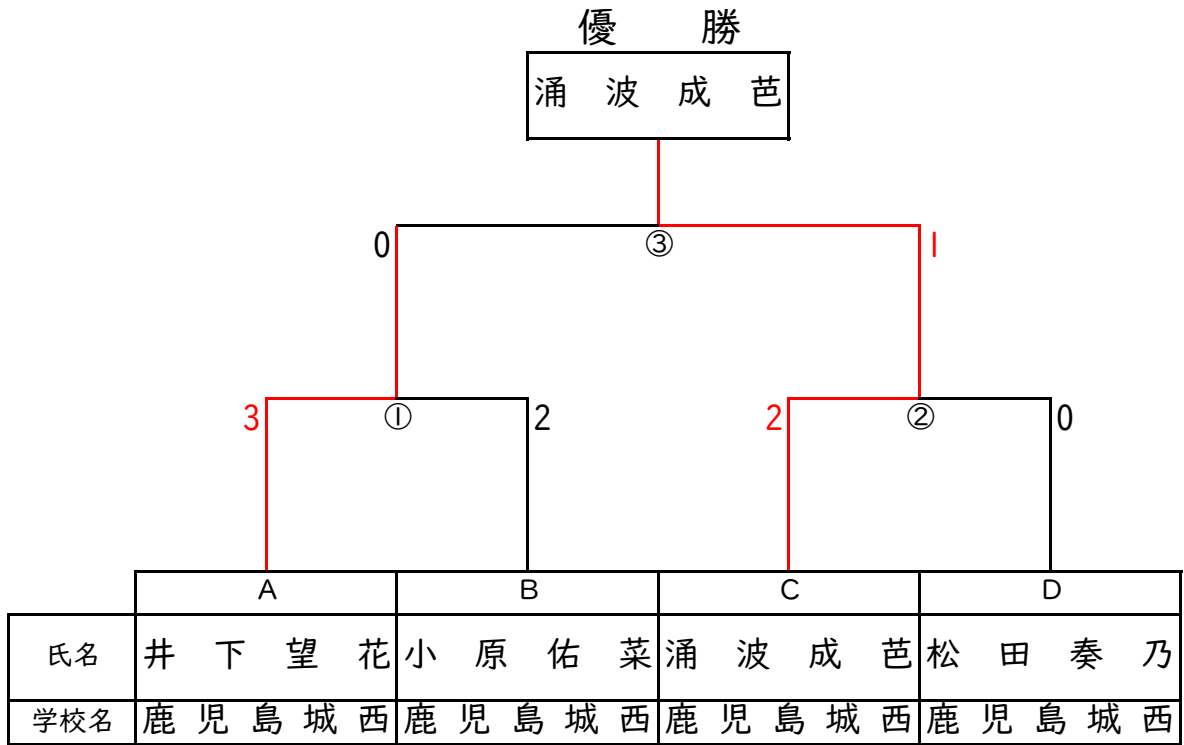

# 男子個人組手トーナメント

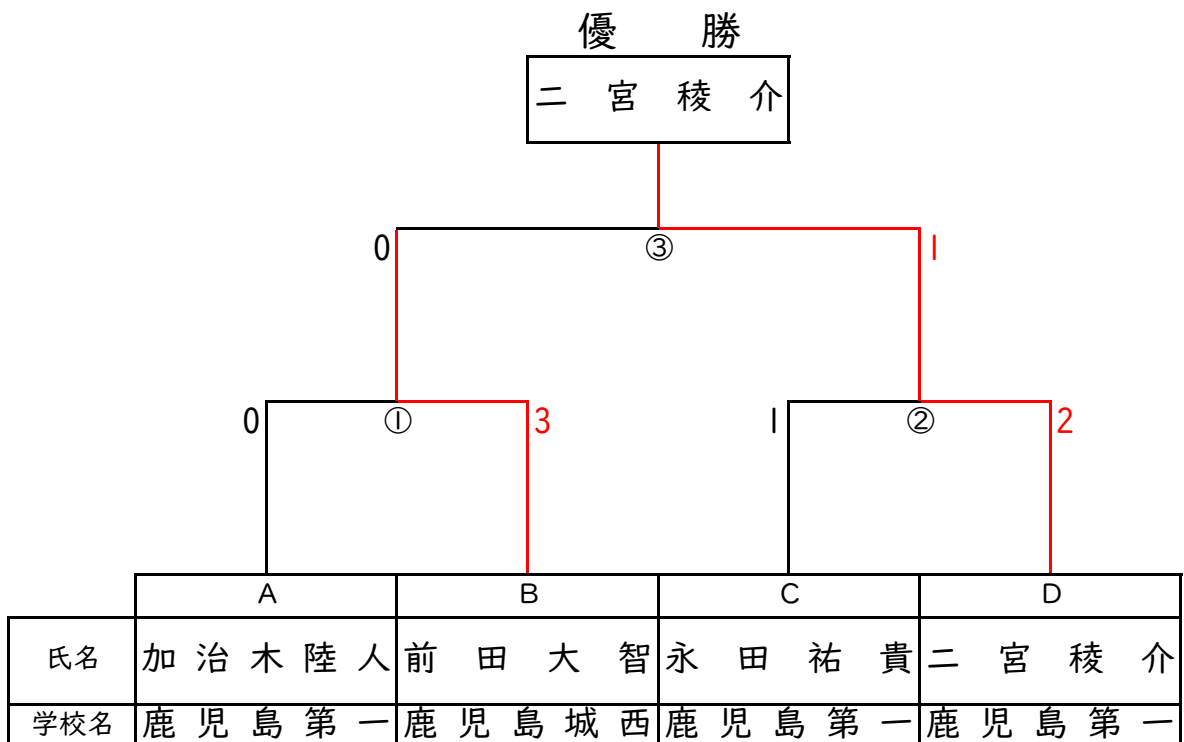

# 令和6年度 鹿児島県高等学校空手道競技大会 大会成績一覽

種目	第1位	第2位	第3位	第3位	第5位
1 男子 団体組手	全九 鹿児島城西	九 鹿児島第一	鹿屋中央	鹿児島南	/
2 男子 個人組手	全九 二宮 稜介 (鹿第一)	全九 前田 大智 (鹿城西)	九 永田 祐貴 (鹿第一)	九 加治木陸人 (鹿第一)	増田 竣 寺師青志郎 (鹿屋中央) (鹿児島) 内村紳之介 壽山 大誠 (鹿屋中央) (徳之島)
3 男子 個人形	全九 荒川 大悟 (鹿屋)	全九 福永 雅也 (鹿城西)	九 中原 大輝 (鹿第一)	九 野方竣太郎 (鶴丸)	/
4 女子 団体組手	全九 鹿児島城西	九 鹿児島第一	徳之島	鹿児島南	/
5 女子 個人組手	全九 涌波 成芭 (鹿城西)	全九 井下 望花 (鹿城西)	九 松田 奏乃 (鹿城西)	九 小原 佑菜 (鹿城西)	吉村 栞奈 林 亜美 (鹿第一) (鹿児島南) 稲富 愛凜 谷之口夢央 (徳之島) (鹿第一)
6 女子 個人形	全九 吉村 栞奈 (鹿第一)	全九 中尾日向子 (鶴丸)	九 林 亜美 (鹿児島南)	九 大野 晴風 (鹿第一)	/

※ 全国大会(団体組手1位,個人組手・個人形2位まで)

※ 九州大会(団体組手2位,個人組手5位まで=ベスト8,個人形4位まで)

◎ 九州大会

(1) 期 日 7月5日(金)～7日(日)

(2) 会 場 山鹿市カルチャースポーツセンター総合体育館

〒861-0511 熊本県山鹿市熊入町416番地

(3) 申込締切 6月10日(月) 電子メール必着

◎ 全国大会

(1) 期 日 8月1日(木)～8月4日(日)

(2) 会 場 佐世保市体育文化館

〒857-0805 長崎県佐世保市光月町6-17

(3) 申込締切 6月10日(月) 郵送必着

申込先 鹿児島県立加治木高等学校 川畑 雄貴 まで  
〒899-5214 鹿児島県始良市加治木町仮屋町211番地  
TEL 0995-63-2052  
FAX 0995-63-3965  
mail kawabata-yuki@edu.pref.kagoshima.jp