

# 第53回鹿児島県高等学校新人バドミントン競技大会の運営について

- 1 期日・会場 男子：令和2年10月19日（月）～10月21日（水）  
 女子：令和2年10月22日（木）～10月24日（土）  
 サンアリーナせんだい Tel：0996-25-8282

2 日程 ※時間差入場を実施予定。**入場時間直前に来場してください。**

		男子日程	女子日程
1日目	開館 監督会議 試合開始	10月19日（月）8：00 9：00～ 9：30～	10月22日（木）8：00 9：00～ 9：30～
2日目	開館 試合開始	10月20日（火）8：00 9：00～	10月23日（金）8：00 9：00～
3日目	開館 試合開始	10月21日（水）8：00 9：00～	10月24日（土）8：00 9：00～

3 競技方法（タイムテーブルに詳細あり）

- ・団体戦は、3点先取とし、勝敗決定後の試合は行わない。
- ・正式ゲームからは、回戦統一を基本として運営しますが進行状況により崩しておこなうことがある。
- ・個人戦のみ第2代表決定を実施する。

	団体戦	個人戦（複）	個人戦（単）
21点1ゲーム（延長あり）	1回戦～ベスト8	1回戦～ベスト16まで	1回戦～ベスト32まで
正式ゲーム	準決勝～	準々決勝～	ベスト16～

4 競技上の注意

- ①インプレー時以外のアドバイスを認めます。指定人数以外は2階から応援・観戦して下さい。なお拍手のみの応援とする。※団体戦ベンチを設けません。
- ②タイムテーブルより進行が早くなった場合でも、コール後、5分以内にコートに集合しないときは棄権となる場合があります。
- ③競技中は校名入りの背面マークを着用してください。  
略称校名、校章等（胸入れ・袖入れ）のプリントは全国高体連専門部HPの資料を確認してください。

5 協会登録・プログラム代金について

- ①本大会の参加については、日本バドミントン協会の団体登録・個人登録が義務付けられています。
- ②プログラム代金については、大会初日の11時以降に本部にて納入してください。

6 感染症対策、怪我について（別紙有り）

- ①生徒の健康管理、怪我等については、引率者が責任を持って対処してください。
- ②高熱の生徒や怪我が発生した場合、本部まで必ず報告してください。
- ③感染症予防のため、手洗い、うがい、消毒等の徹底を図ってください。
- ④家族に感染者がいる生徒、または37.5℃以上熱がある生徒は大会を自粛するようご指導、ご理解、ご協力をお願いします。
- ⑤新型コロナウイルス感染予防対策は別紙を熟読しておくこと。

7 その他

- ①体育館シューズと下履きとの区別を守ってください。（靴棚は使用しない）
- ②空きカン・弁当ゴミなどは、各自で持ち帰ってください。
- ③貴重品等の管理については学校ごとの管理をお願いします。
- ④フラッシュを使つての撮影は競技の妨げとなりますのでおこなわないでください。
- ⑤非常口付近に荷物を置くことは絶対にしないでください。
- ⑥観覧席は入場した順にエリアの奥から詰めて座る。ただし、隣との間隔は1m空ける。

## 【別紙】新型コロナウイルス感染予防対策について

### 第53回鹿児島県高等学校新人バドミントン競技大会の開催における感染予防ガイドライン

このガイドラインは、日本スポーツ協会、日本バドミントン協会がこれまでに策定したガイドライン等の情報により、鹿児島県高体連バドミントン専門部が鹿児島県バドミントン協会と留意点をまとめてあります。下記内容を熟読していただき、ご理解の上、大会に参加いただきますようお願いいたします。なお、大会の開催にあたっての基本的な考え方については、県高体連が示す「令和2年度県高等学校新人体育大会等の開催における感染拡大予防ガイドラインについて」をご覧ください。ご不明な点は、鹿児島県高体連バドミントン専門部 古川までお問い合わせください。

1. 参加者が以下の事項に該当する場合は、参加見合わせること。
  - ・体調がよくない場合。（例：発熱・咳・咽頭痛などの症状がある場合）
  - ・同居家族や身近な知人に感染が疑われる方がいる場合。
  - ・過去14日以内に政府から入国制限、入国後の観察期間を必要とされている国、地域等への渡航又は当該在住者との濃厚接触がある場合。
2. マスクを持参すること。  
（参加受付時や着替え時等のスポーツを行っていない際や会話をする際にはマスクを着用すること）
3. こまめな手洗い、アルコール等による手指消毒を実施すること。
4. 他の参加者、主催者スタッフ等との距離（できるだけ2m以上）を確保すること。  
（障害者の誘導や介助を行なう場合を除く）
5. 試合中に大きな声で会話、応援などをしないこと。応援する場合は、拍手のみとする。
6. 感染防止のために主催者がきめたその他の措置の遵守、主催者の指示に従うこと。
7. 大会終了後2週間以内に新型コロナウイルス感染症を発症した場合は、主催者に対して速やかに濃厚接触者の有無等について報告すること。

#### ★大会前の対応について

- ・各顧問は来場する保護者を記した名簿(県高体連HP掲載様式)を10/16(金)正午までに下記メールに送信すること。男女3日間ずつ作成すること。なお、名簿に記載されていない保護者の入場は禁止する。  
担当：鹿屋工業高校 川崎 [kawasaki-takashi@edu.pref.kagoshima.jp](mailto:kawasaki-takashi@edu.pref.kagoshima.jp)

#### ★大会当日の対策について

##### 【入場について】

- ・正門は8時直前に開門します。それ以前に道路に停車して待機しないこと。
- ・館内への出入りは正面玄関のみとします。
- ・練習タイムテーブルのAグループの学校は8：00に入場する。以降、10分後毎、グループごとに入場する。（A→B→C→D→E）
- ・選手は各顧問の指導のもと、事前に検温を済ませ入場前にチェック表(県高体連HP掲載様式)に体温を記入し入場する。  
（入場受付は必ず顧問が行うこと。チェック表については、顧問が責任を持って大会終了後1か月間保管しておくこと。）
- ・選手は本部側階段を利用して、2階観覧席を使用する。
- ・保護者は正面玄関側階段を利用して、2階観覧席を使用する。  
（保護者応援エリアで観戦すること）

##### 【館内での対応について】

- ・各アリーナやエントランスに設置してある器具の使用前後は必ず消毒を行う。
- ・原則、マスクを着用する。（競技中を除く）
- ・消毒液や体温計は本部で準備するが、不足することも予想されるので、各自で準備もしておくこと。
- ・コートサイドの脱衣籠も各自準備し、その中に、タオルやスクイズボトルを保管すること。  
（ラケットバッグ、レターケース等可）

# タイムテーブル (女子)

第1日目 (10月22日 (木))

		初戦審判		9:45	10:45	11:45	12:45	13:45	14:45	15:45
メインアリーナ	1	相互審判	GT	1	18	34	42	46	<b>決勝 48</b>	女子団体 GT 1~47→21点 GT 46~49→正式 GD1回戦 ( 1~ 49) 49 (21点)
	2			2	19					
	3			3	20					
	4			4	21					
	5			5	22	36	43			
	6			6	23					
	7			7	24	37	44			
	8			8	25					
	9			9	26	38	47	<b>3決 49</b>		
	10			10	27					
	11			11	28	39	45			
	12			12	29					
	13			13						
	14			14						
サブアリーナ	15	相互審判	GT	14	30	40	※サブアリーナでは団体戦終了後、個人戦のみ参加の学校が練習できます。(20分間)		GD1回戦 ( 50~ 66) 17 (21点)	
	16			15	31					
	17			16	32	41	※団体戦に勝ち残っている学校と団体ベスト8の審判となっている学校は、後回しにします。			
	18			17	33					

審判について

団体戦	最初の試合の審判は相互審判。以降の試合は敗者審判となります。
個人戦	個人戦の最初の審判は、団体戦が終了したチームにお願いすることになります。以降の試合は敗者審判となります。

第2日目 (10月23日 (金))

		初回審判		9:00	9:30	10:30	11:30	12:30	14:00		
メインアリーナ	1	相互審判	GT	錦江湾	GD 2回戦 ( 67~114) 48	415	423	427	<b>429</b>	<b>決勝</b>	3位決定戦を実施 その結果により第2代表決定戦を実施する <b>431</b> <b>2決</b> 正式
	2			国分	GD 3回戦 (131~154) 24	416	424	428	<b>430</b>	<b>3決</b>	
	3			松陽	GD 4回戦 (163~174) 12	417	425	正式	正式		
	4			明桜館	(21点)	418	426				
	5			屋久島		419	正式				
	6			鹿屋		420					
	7			鹿児島南		421					
	8			出水中央		422					
	9			川内		正式					
	10			武岡台							
	11			野田女子					GS 1回戦 ( 1~114) 114 (21点)		
	12			沖永良部					GS 2回戦 (153~248) 96 (21点)		
	13			国分中央							
	14			鹿児島実業							
サブアリーナ	15	相互審判	GT	鹿児島純心	GD 2回戦 (115~130) 16					GS 1回戦 (115~152) 31 (21点)	
	16			出水	GD 3回戦 (155~162) 8					GS 2回戦 (249~280) 32 (21点)	
	17			串木野	GD 4回戦 (175~178) 4						
	18			甲南	(21点)						

第3日目 (10月24日 (土))

		初戦審判		9:00	10:00	11:00	12:00	13:00	14:00	
メインアリーナ	1	当日連絡	GT	GS 3回戦 (281~328) 48	393	401	405	<b>407</b>	<b>決勝</b>	3位決定戦を実施 その結果により第2代表決定戦を実施する <b>409</b> <b>2決</b> 正式
	2			GS 4回戦 (345~368) 24	394	402	406	<b>408</b>	<b>3決</b>	
	3			GS 5回戦 (377~388) 12	395	403	正式	正式		
	4			(21点)	396	404				
	5				397	正式				
	6				398					
	7				399					
	8				400					
	9				正式					
	10									
	11									
	12									
	13									
	14									
サブアリーナ	15	当日連絡	GT	GS 3回戦 (329~344) 16						
	16			GS 4回戦 (369~376) 8						
	17			GS 5回戦 (389~392) 4						
	18			(21点)						

1日目, 2日目で練習開始時刻がとも違います。)

3日目

男子			メインアリーナ 1コート	メインアリーナ 2コート	メインアリーナ 3コート	メインアリーナ 4コート	メインアリーナ 5コート	メインアリーナ 6コート	メインアリーナ 7コート	メインアリーナ 8コート	メインアリーナ 9コート	メインアリーナ 10コート	メインアリーナ 11コート	メインアリーナ 12コート	メインアリーナ 13コート	メインアリーナ 14コート	サブアリーナ	
	1日目	2日目																
Aグループ	8:25 ~ 8:35	8:15 ~ 8:22	伊集院	串木野	市来農芸	吹上	れいめい	薩摩中央	出水工業	出水商業	川内	川内商工	鶴翔	※団体戦出場校に開放しますが、単独で占有することがないよう譲り合ってください。なお、練習時間は左記時間と同じとします。			※個人戦のみ出場校に開放。練習時間は、各校ともに左記と同じ時間です。なお、サブアリーナの団体戦終了後に、別途練習時間を設定してあります。	
Bグループ	8:35 ~ 8:45	8:22 ~ 8:29	加治木工業	加治木	蒲生	国分	鹿児島高専	大口	ラ・サール	錦江湾	甲南	鹿児島	鹿児島玉龍					鹿児島工業
Cグループ	8:45 ~ 8:55	8:29 ~ 8:36	鹿児島実業	鹿児島商業	鹿児島情報	鹿児島中央	鹿児島南	松陽	樟南	池田	鶴丸	武岡台	明桜館					
Dグループ	8:55 ~ 9:05	8:36 ~ 8:43	加世田	薩南工業	指宿	指宿商業	鹿児島水産	川辺	鳳凰	串良商業	志布志	鹿屋	鹿屋工業					鹿屋中央
Eグループ	9:05 ~ 9:15	8:43 ~ 8:50	曾於	南大隅	屋久島	種子島	奄美	沖永良部	喜界	与論								
女子			メインアリーナ 1コート	メインアリーナ 2コート	メインアリーナ 3コート	メインアリーナ 4コート	メインアリーナ 5コート	メインアリーナ 6コート	メインアリーナ 7コート	メインアリーナ 8コート	メインアリーナ 9コート	メインアリーナ 10コート	メインアリーナ 11コート	メインアリーナ 12コート	メインアリーナ 13コート	メインアリーナ 14コート	サブアリーナ	
	1日目	2日目																
Aグループ	8:25 ~ 8:35	8:15 ~ 8:22	伊集院	串木野	市来農芸	吹上	出水	出水商業	出水中央	川内	川内商工	野田女子	※団体戦出場校に開放しますが、単独で占有することがないよう譲り合ってください。なお、練習時間は左記時間と同じとします。			※個人戦のみ出場校に開放。練習時間は、各校ともに左記と同じ時間です。なお、サブアリーナの団体戦終了後に、別途練習時間を設定してあります。		
Bグループ	8:35 ~ 8:45	8:22 ~ 8:29	加治木	国分	国分中央	大口明工学園	錦江湾	甲南	鹿児島	鹿児島玉龍	鹿児島工業	鹿児島実業					鹿児島純心女子	鹿児島情報
Cグループ	8:45 ~ 8:55	8:29 ~ 8:36	鹿児島女子	鹿児島中央	鹿児島南	松陽	樟南	鶴丸	武岡台	明桜館								
Dグループ	8:55 ~ 9:05	8:36 ~ 8:43	加世田	指宿	指宿商業	鹿児島水産	川辺	鳳凰	志布志	鹿屋	鹿屋女子	鹿屋中央					尚志館	曾於
Eグループ	9:05 ~ 9:15	8:43 ~ 8:50	屋久島	種子島中央	奄美	沖永良部	大島	大島北	与論									

個人戦が残っている生徒

8:15  
開始  
8:25  
交代  
8:35  
交代  
8:45  
終了

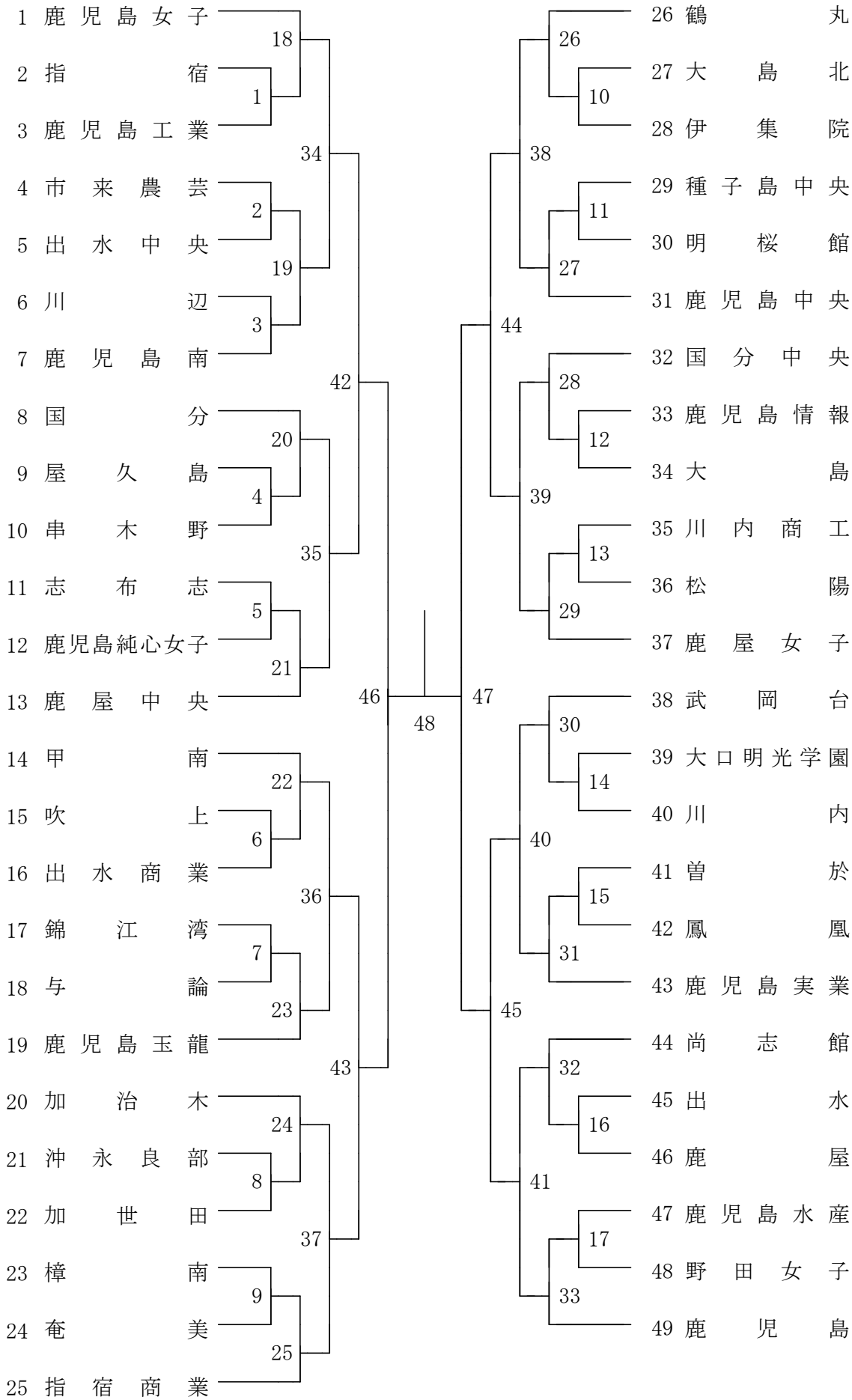

2020年度 高校新人戦 女子D バドミントン

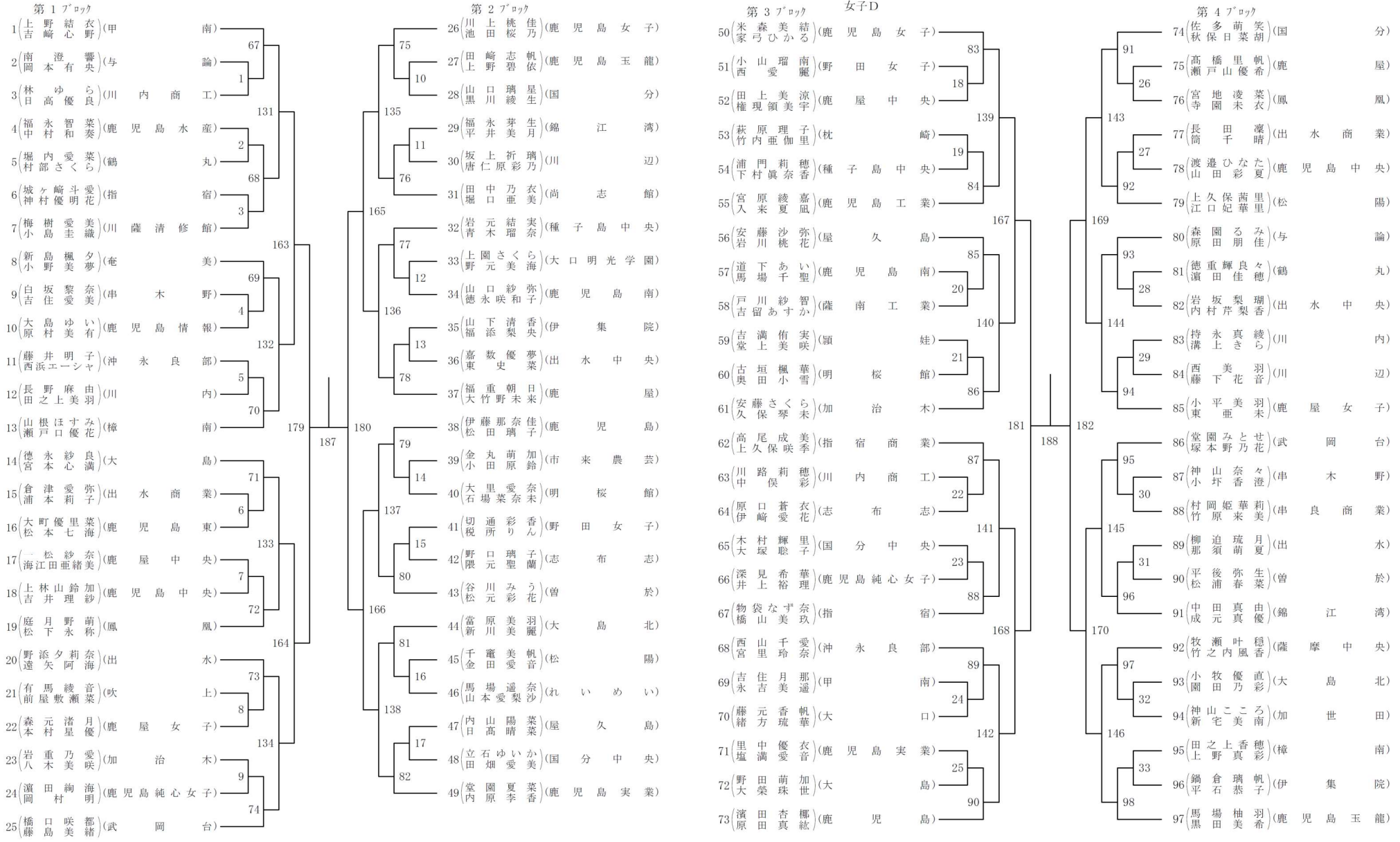

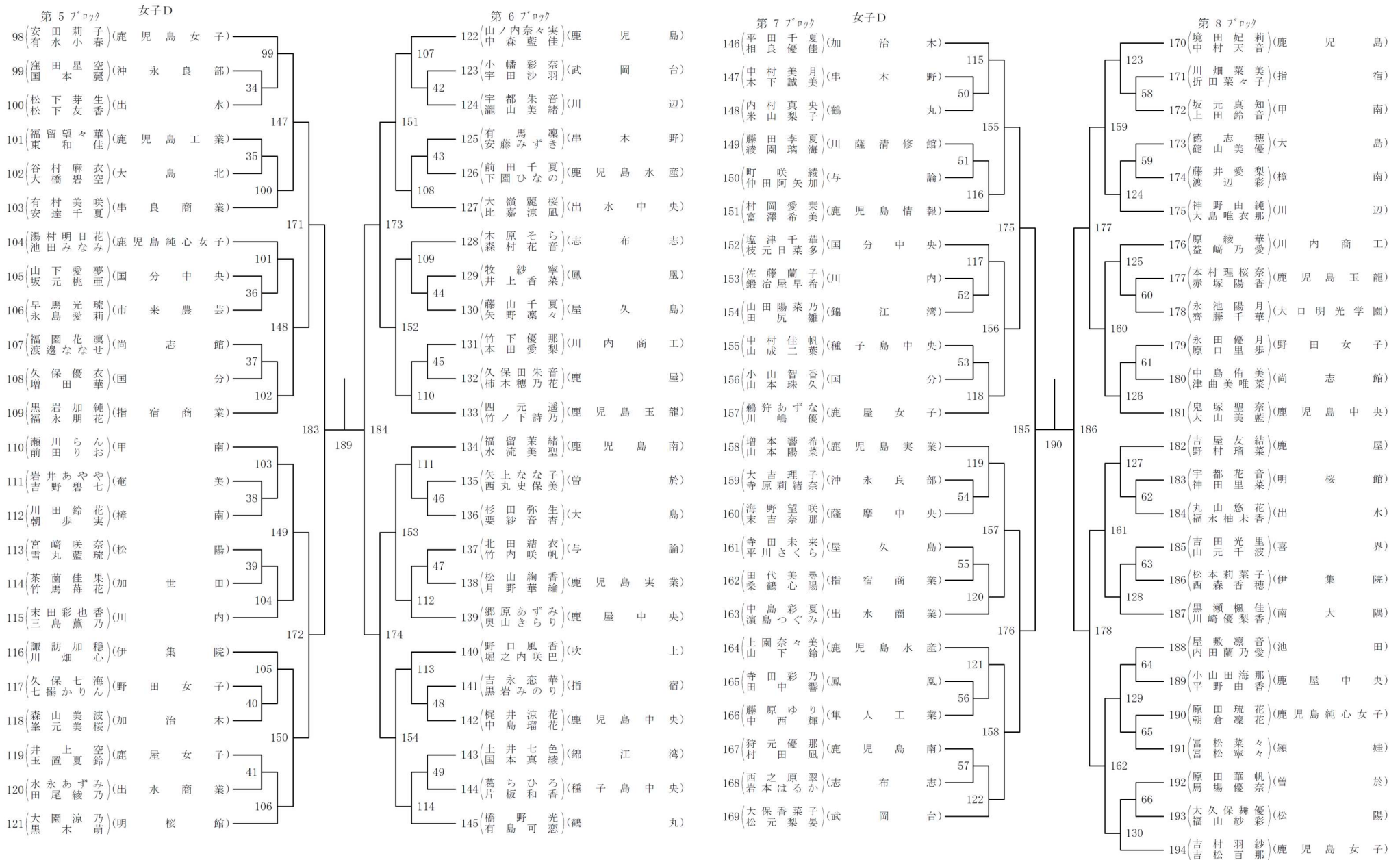

2020年度 高校新人戦 女子S バドミントン

第1ブロック

第2ブロック

第3ブロック 女子S

第4ブロック

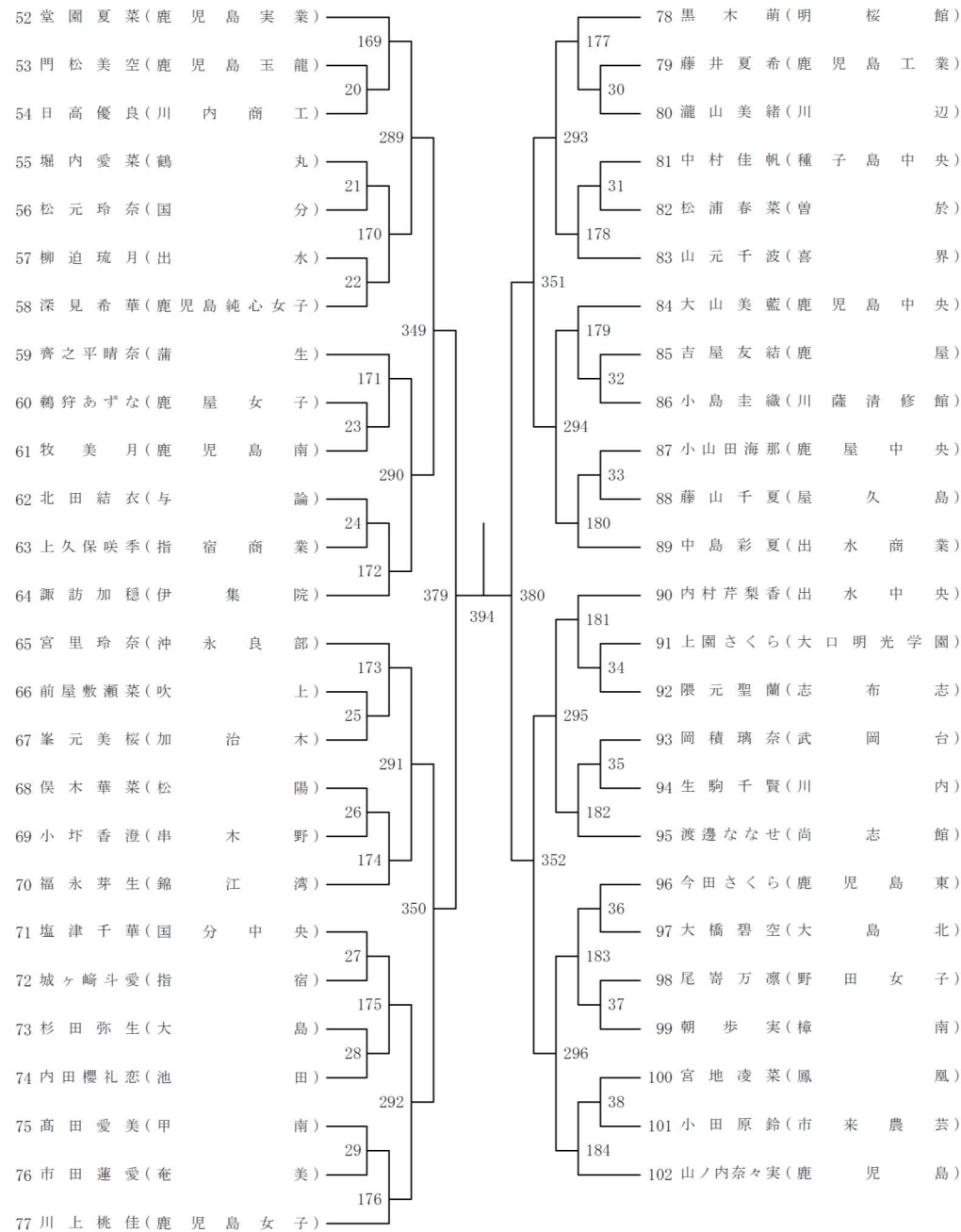
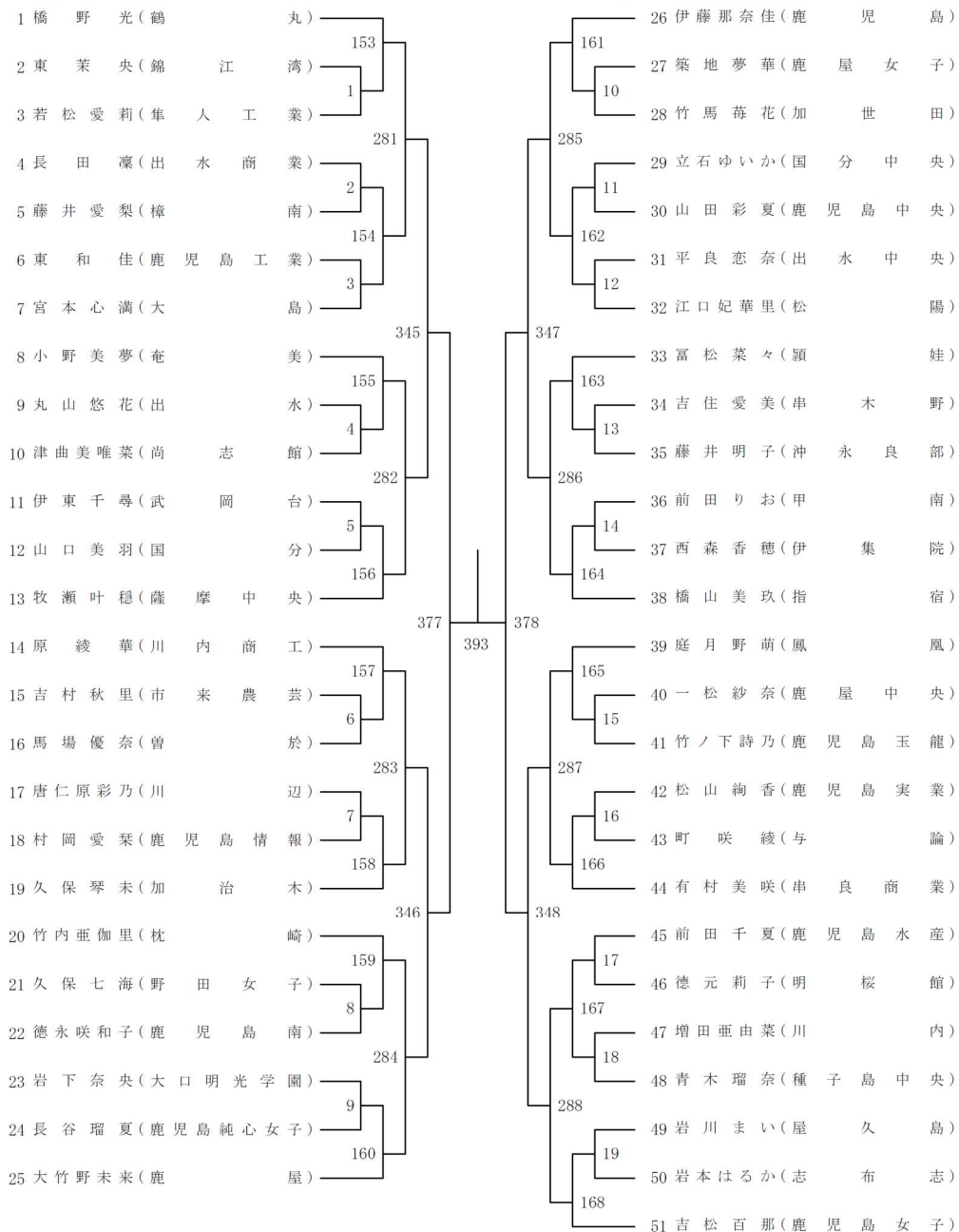



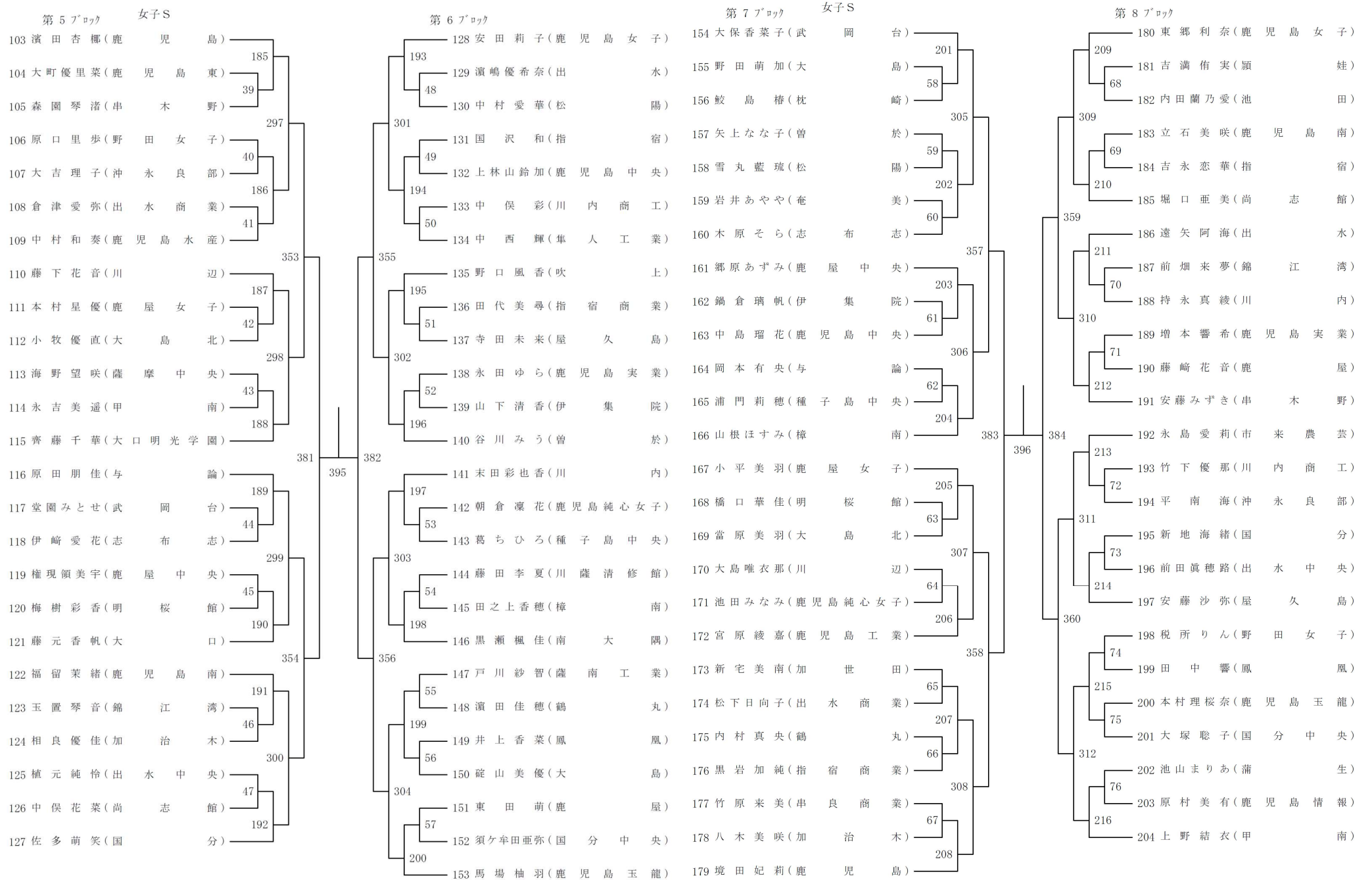

第9ブロック 女子S

第10ブロック

第11ブロック 女子S

第12ブロック

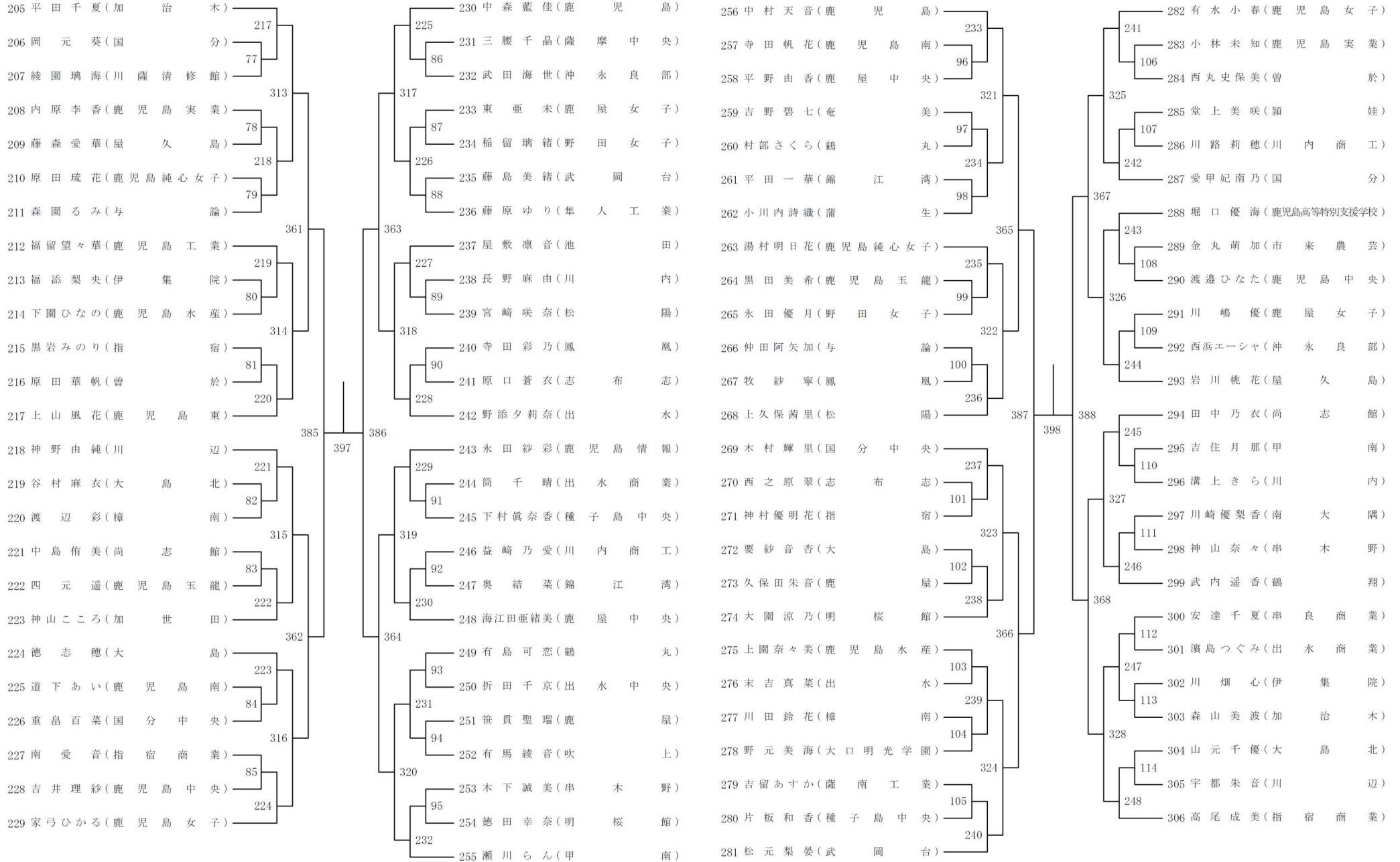

第13ブロック 女子S



第14ブロック

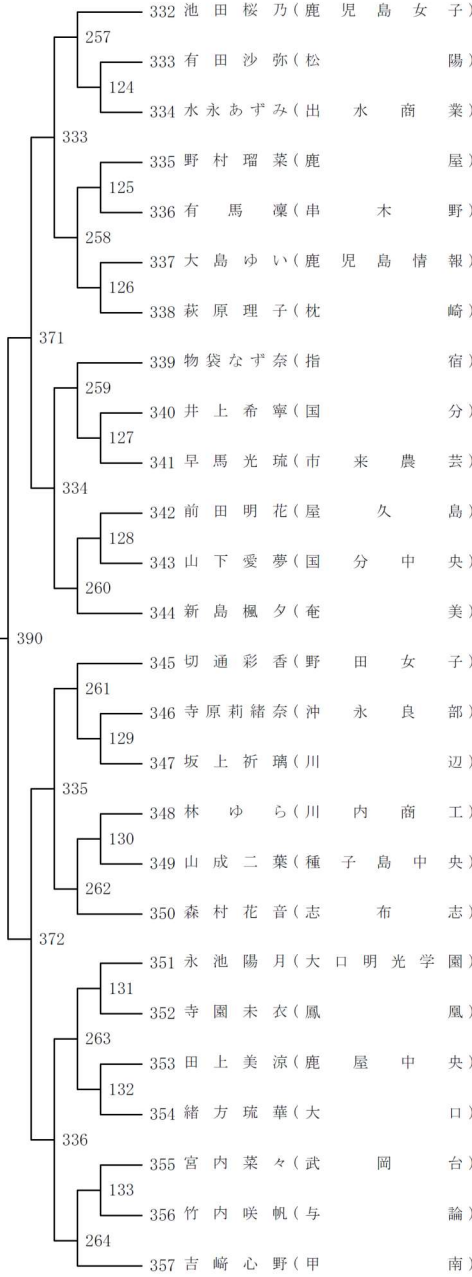

第15ブロック 女子S

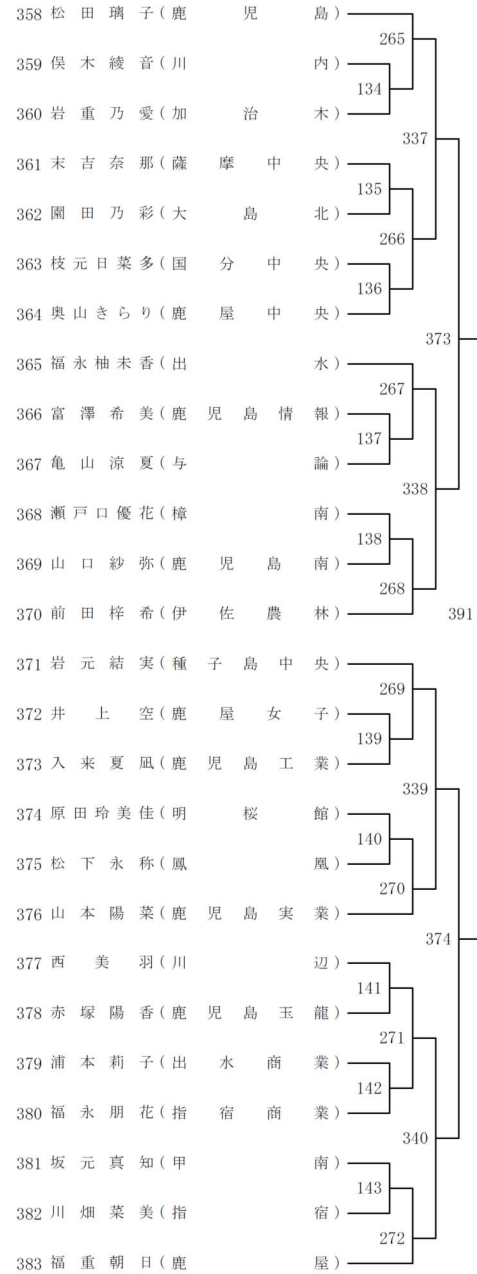

第16ブロック

