

# 大会日程

## 【第1日目】

|        |      |
|--------|------|
| 役員監督会議 | 8:45 |
| 補助員集合  | 8:45 |
| 開会式    | 9:10 |
| 招集     | 9:30 |
| 試技     | 9:35 |

| 日時        | 番号                            | 種目                           | コート |    | 試合数(形数) |      | 試合時間          | 時刻            |  |
|-----------|-------------------------------|------------------------------|-----|----|---------|------|---------------|---------------|--|
| 10月11日(金) | 1                             | 男子団体形 予選                     | T2  |    | 5       |      | 20分           | 9:50 ~ 10:10  |  |
|           |                               | 女子団体形 予選                     | T1  |    | 6       |      |               |               |  |
|           | 2                             | 男子団体形 決勝                     | T1  |    | 5       |      | 20分           | 10:20 ~ 10:40 |  |
|           |                               | 女子団体形 決勝                     | T2  |    | 6       |      |               |               |  |
|           | 3                             | 女子個人形 1次予選                   | T1  | T2 | 4       | 5    | 15分           | 10:50 ~ 11:05 |  |
|           |                               |                              | T3  | T4 | 5       | 4    |               |               |  |
|           | 4                             | 男子個人形 1次予選                   | T1  | T2 | 8       | 9    | 25分           | 11:10 ~ 11:35 |  |
|           |                               |                              | T3  | T4 | 9       | 8    |               |               |  |
|           | 5                             | 女子個人形 2次予選                   | T1  | T2 | 6       | 6    | 25分           | 11:50 ~ 12:15 |  |
|           |                               | 男子個人形 2次予選                   | T3  | T4 | 8       | 8    |               |               |  |
|           | 昼 食                           |                              |     |    |         |      |               |               |  |
|           | 6                             | 女子団体組手決勝リーグ I<br>男子団体組手1~2回戦 | T1  | T2 | 16      |      | 120分          | 12:45 ~ 14:45 |  |
|           |                               |                              | T3  | T4 |         |      |               |               |  |
| 7         | 女子団体組手決勝リーグ II<br>男子団体組手決勝リーグ | T1                           | T2  | 12 |         | 150分 | 15:00 ~ 17:30 |               |  |

役員監督会議 17:30

## 【第2日目】

|        |      |
|--------|------|
| 役員監督会議 | 8:45 |
| 補助員集合  | 8:45 |

| 日時        | 番号                                  | 種目                        | コート     |    | 試合数(形数) |      | 試合時間          | 時刻            |  |
|-----------|-------------------------------------|---------------------------|---------|----|---------|------|---------------|---------------|--|
| 10月12日(土) | 8                                   | 男子個人形 準決勝                 | T1      |    | 8       |      | 30分           | 9:10 ~ 9:40   |  |
|           |                                     | 女子個人形 準決勝                 | T2      |    | 8       |      |               |               |  |
|           | 9                                   | 男女個人形 3位決定戦               | T1      | T2 | 2       |      | 20分           | 9:45 ~ 9:55   |  |
|           |                                     | 男女個人形 決勝                  | T1      | T2 | 2       |      |               |               |  |
|           | 10                                  | 女子個人組手A 1~2回戦             | T1      | T2 | 3       | 2    | 15分           | 10:00 ~ 10:15 |  |
|           |                                     |                           | T3      | T4 | 2       | 3    |               |               |  |
|           | 11                                  | 男子個人組手A 1~3回戦             | T1      | T2 | 6       | 6    | 30分           | 10:15 ~ 10:45 |  |
|           |                                     |                           | T3      | T4 | 6       | 6    |               |               |  |
|           | 12                                  | 女子個人組手B 1~2回戦             | T1      | T2 | 5       | 4    | 30分           | 10:50 ~ 11:30 |  |
|           |                                     | 男子個人組手B, C 1~2回戦          | T3      | T4 | 7(B)    | 5(C) |               |               |  |
|           | ※ T1コート → F1コート , T2コート → F2コートとする。 |                           |         |    |         |      |               |               |  |
|           | 13                                  | 女子個人組手A, B 準決勝まで / C 総当たり | F1      |    | 11      |      | 45分           | 11:40 ~ 12:25 |  |
|           |                                     | 男子個人組手A, B, C 準決勝まで       | F2      |    | 10      |      |               |               |  |
|           | 昼 食                                 |                           |         |    |         |      |               |               |  |
|           | 14                                  | 男女個人組手A 決勝                | センターコート |    | 2       |      | 10分           | 13:00 ~ 13:10 |  |
|           | 15                                  | 男女個人組手B 決勝                | センターコート |    | 2       |      | 10分           | 13:15 ~ 13:25 |  |
| 16        | 男子個人組手C 決勝                          | センターコート                   |         | 1  |         | 5分   | 13:30 ~ 13:35 |               |  |

閉会式 14:00  
役員監督会議 14:30

- <注意>
- ① 進行状況によっては、試合時刻が変わることもありますので、絶えず進行に注意して下さい。
  - ② 体育館は使用前よりきれいになるように心掛け、弁当がらやゴミ等はすべて持ち帰ること。
  - ③ 自分の持ち物・貴重品など盗難に遭わないようにしっかり管理すること。







# 女子団体組手

## 決勝リーグ I

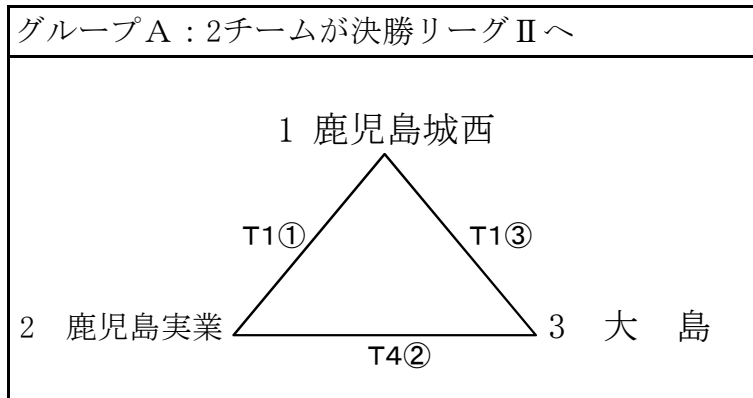

| グループ A |     |
|--------|-----|
| 1位     | a : |
| 2位     | b : |

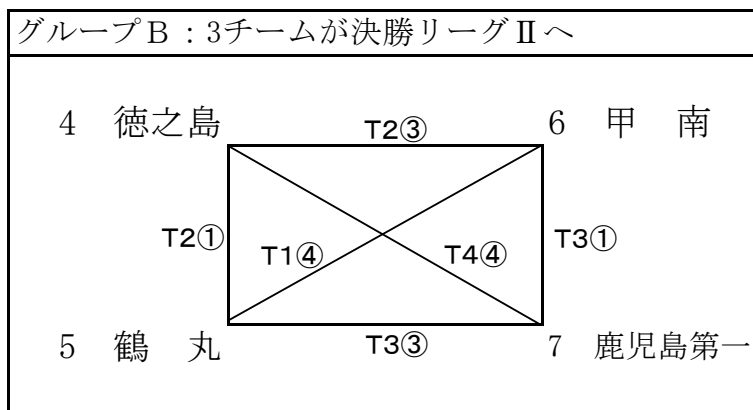

| グループ B |     |
|--------|-----|
| 1位     | c : |
| 2位     | d : |
| 3位     | e : |

## 決勝リーグ II

|   | 学校名 | a         | b         | c         | d         | e         | 勝敗 | 順位 |
|---|-----|-----------|-----------|-----------|-----------|-----------|----|----|
|   |     |           |           |           |           |           |    |    |
| a |     |           | ( - )     | T2③ ( - ) | T2② ( - ) | T1① ( - ) |    |    |
| b |     | ( - )     |           | T2② ( - ) | T1③ ( - ) | T1② ( - ) |    |    |
| c |     | T2③ ( - ) | T2② ( - ) |           | ( - )     | ( - )     |    |    |
| d |     | T2② ( - ) | T1③ ( - ) | ( - )     |           | ( - )     |    |    |
| e |     | T1① ( - ) | T1② ( - ) | ( - )     | ( - )     |           |    |    |

試合順 T1コート ① a - e ② b - e ③ b - d  
T2コート ① b - c ② a - d ③ a - c

※ 決勝リーグ II は、決勝リーグ I で対戦した学校については対戦しないが、対戦成績は決勝リーグ I での成績を採用します。

## 男子団体組手 (1回戦～2回戦)

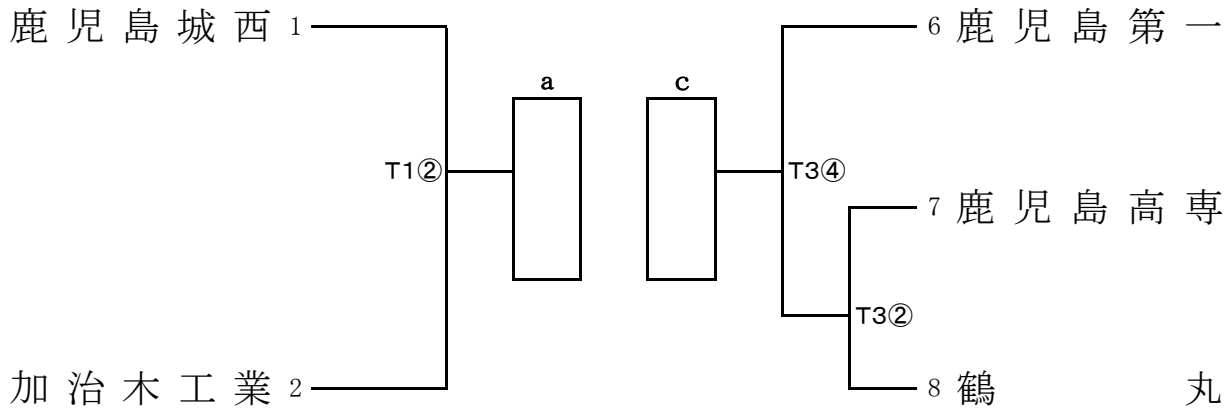

## 男子団体組手 決勝リーグ

|   | 学校名 | a            | b            | c            | d            | 勝敗 | 順位 |
|---|-----|--------------|--------------|--------------|--------------|----|----|
|   |     |              |              |              |              |    |    |
| a |     | /            | T1①<br>( - ) | T1②<br>( - ) | T1③<br>( - ) |    |    |
| b |     | T1①<br>( - ) | /            | T2③<br>( - ) | T2②<br>( - ) |    |    |
| c |     | T1②<br>( - ) | T2③<br>( - ) | /            | T2①<br>( - ) |    |    |
| d |     | T1③<br>( - ) | T2②<br>( - ) | T2①<br>( - ) | /            |    |    |

試合順    T 1 コート    ① a - b      ② a - c      ③ a - d  
                   T 2 コート    ① c - d      ② b - d      ③ b - c

女子個人組手A (-53Kg級)

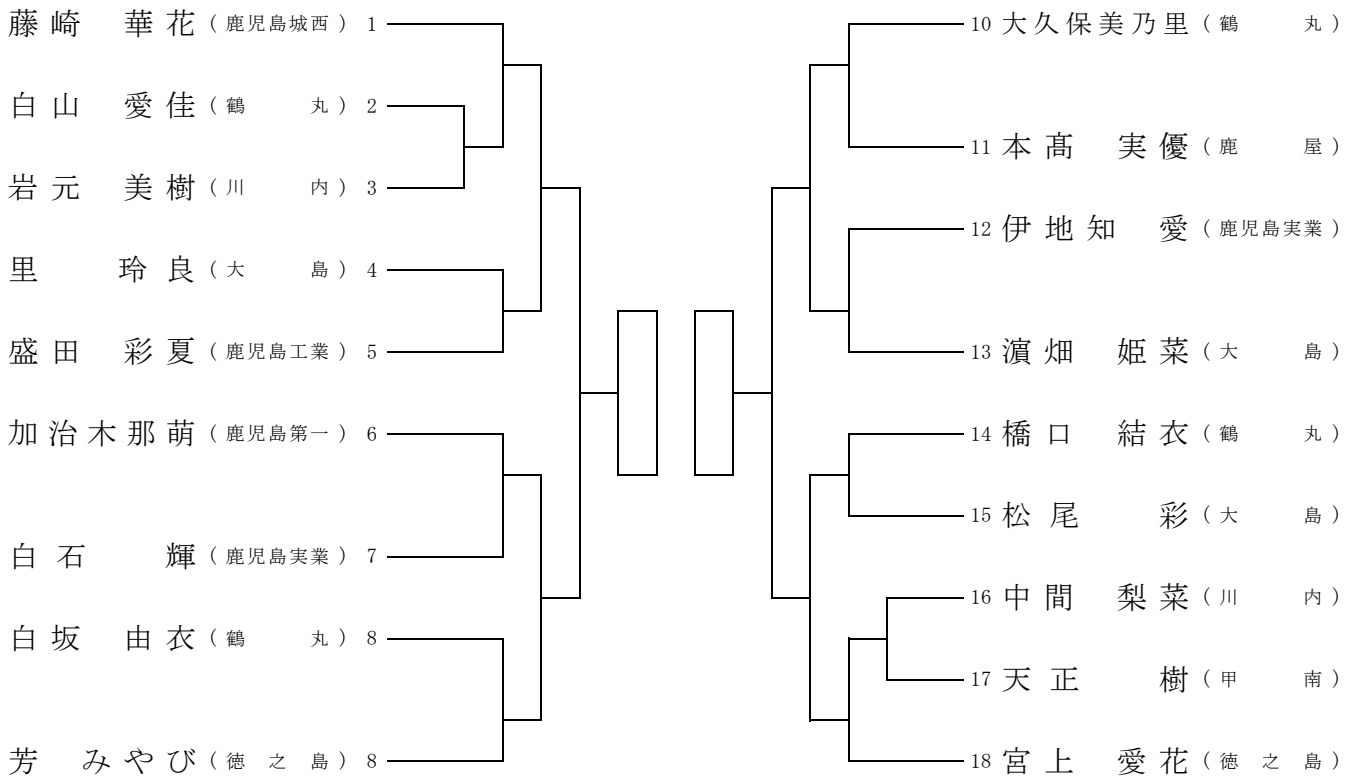

女子個人組手B (-59Kg級)

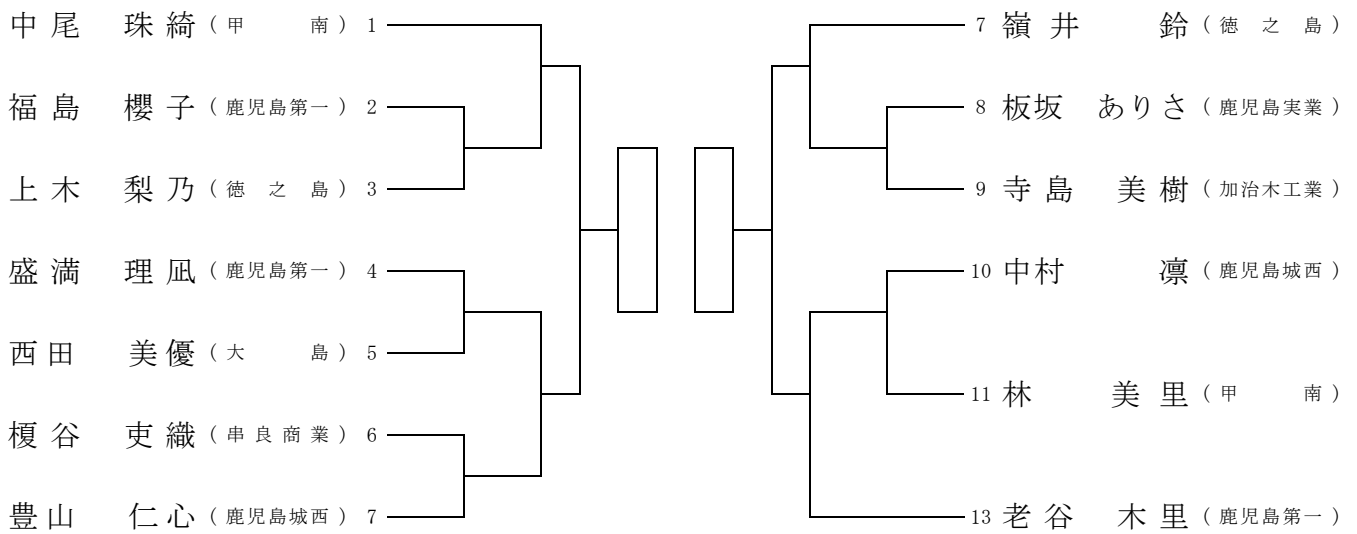

女子個人組手C (+59Kg級)

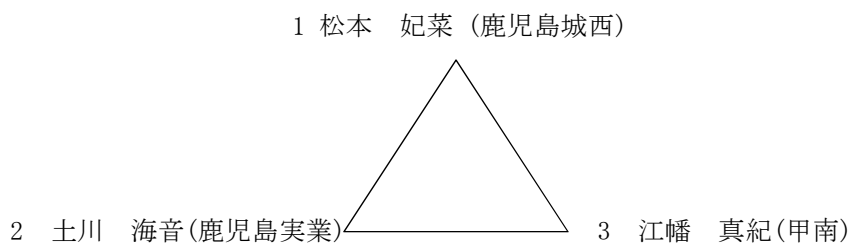

男子個人組手A (-61Kg級)

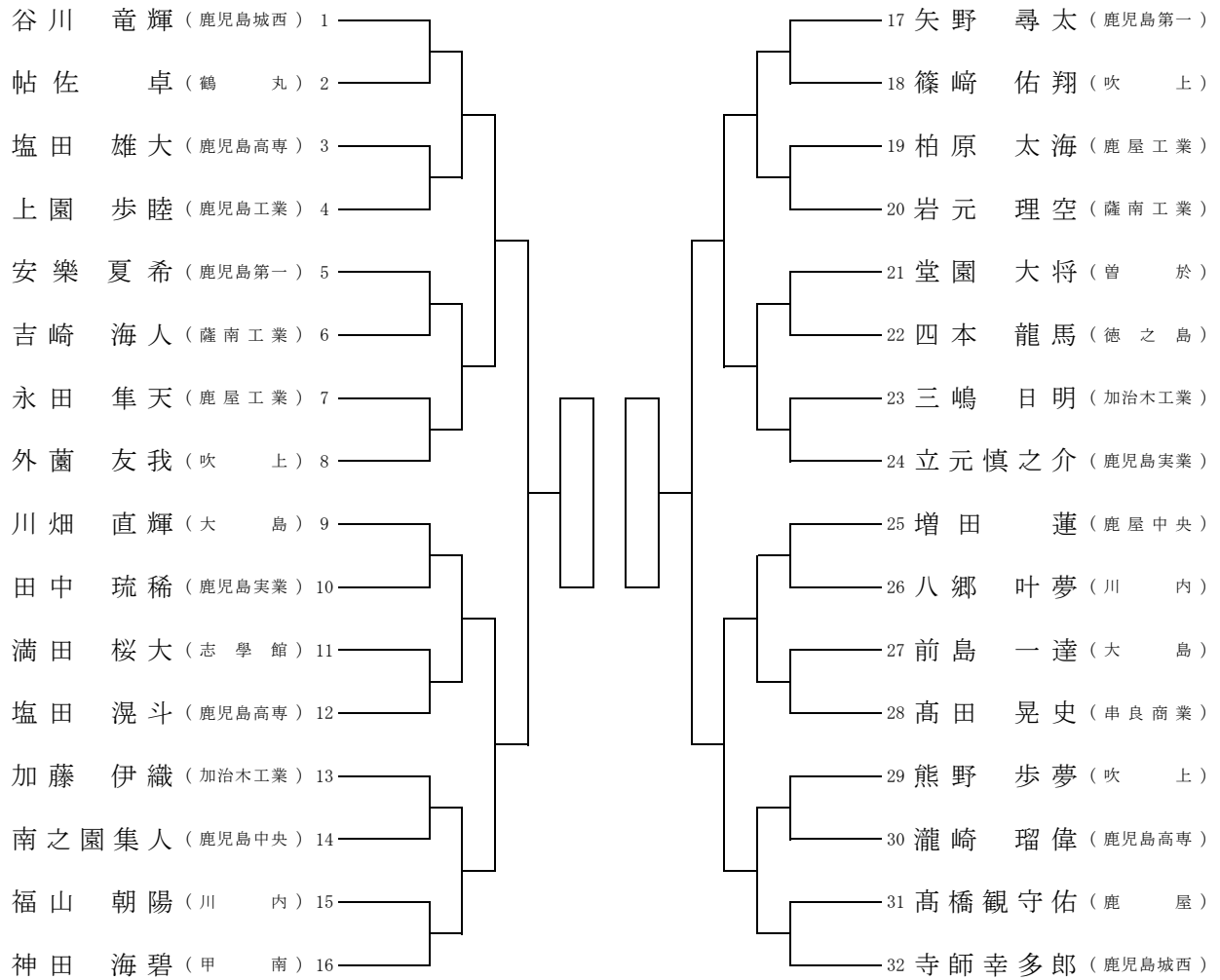

男子個人組手B (-68Kg級)

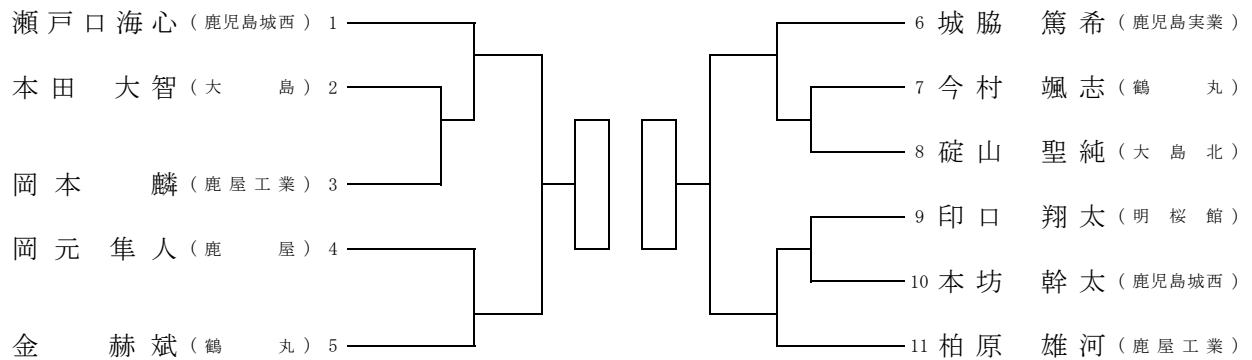

男子個人組手C (+68Kg級)

