

2019年度 高校総体 団体:男子 :テニス

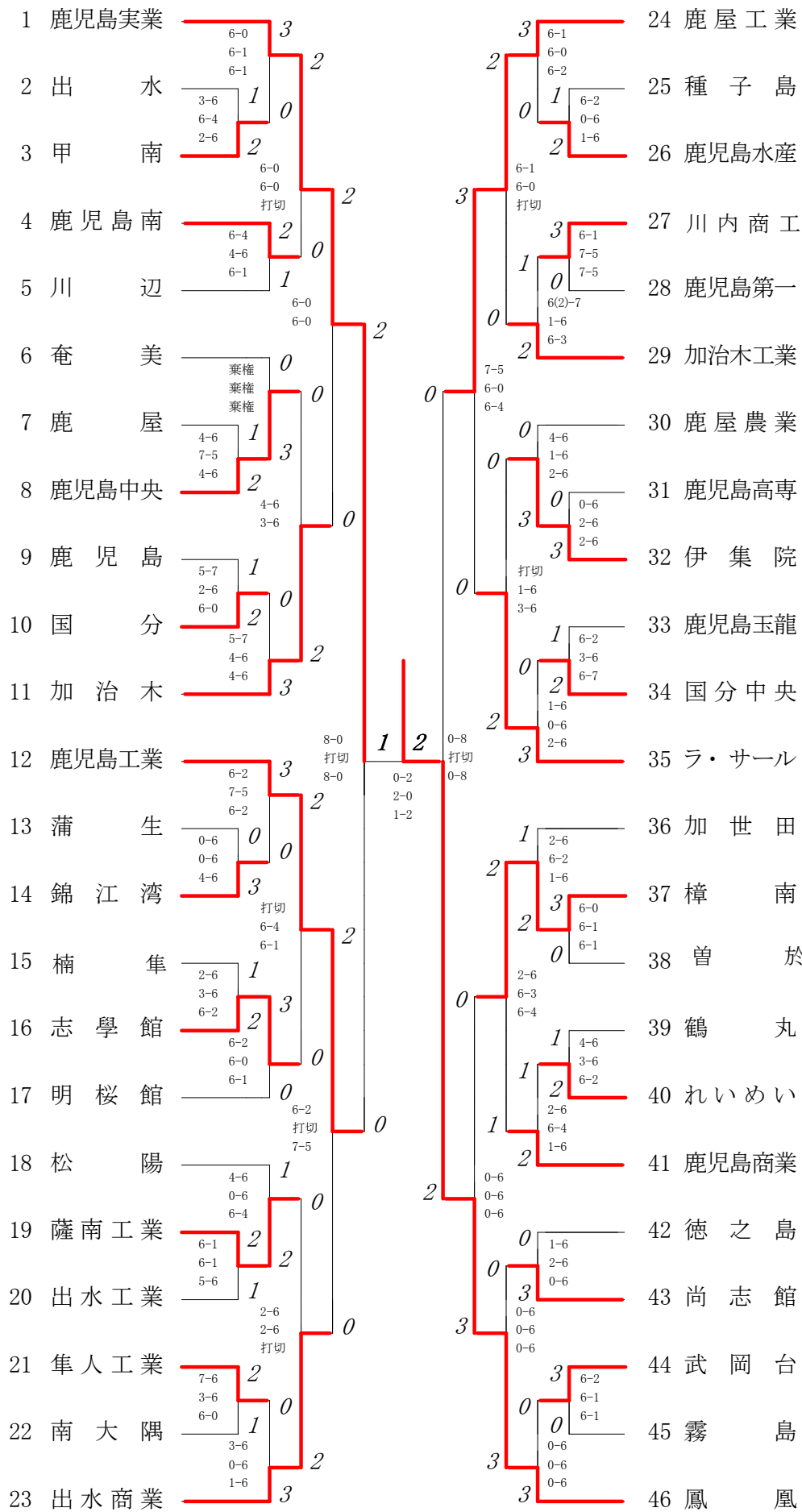

2019年度 テニス高校総体：男子

回戦	試合No.	勝者チーム名	スコア	敗者チーム名
準 決 勝	43	鹿児島実業	2 — 0	鹿児島工業
	1 複	米倉拓海(3) 上原幹太(2)	1 8 — 0	0 芦野龍之介(3) 伊藤綺竜(3)
	2 (単)	辻陽平(3)	7 — 2	内田優人(3)
	3 単	狩行紀希(3)	1 8 — 0	0 宮田利久(2)
準 決 勝	44	鳳凰	2 — 0	鹿屋工業
	1 複	原口弘明(2) 山県希心(2)	1 8 — 0	0 瀬戸口仁(3) 長野蓮(2)
	2 (単)	森田凌矢(3)	5 — 4	上山航平(3)
	3 単	山口柚希(2)	1 8 — 0	0 上村悠翔(2)
決 勝	45	鳳凰	2 — 1	鹿児島実業
	1 複	原口弘明(2) 山県希心(2)	2 6/6 — 2/1	0 米倉拓海(3) 上原幹太(2)
	2 単	森田凌矢(3)	0 3/3 — 6/6	2 辻陽平(3)
	3 単	山口柚希(2)	2 6/3 — 4/6(10)	1 狩行紀希(3)

複・単に○印がついている場合は途中打ち切り

第1ブロック

第2ブロック

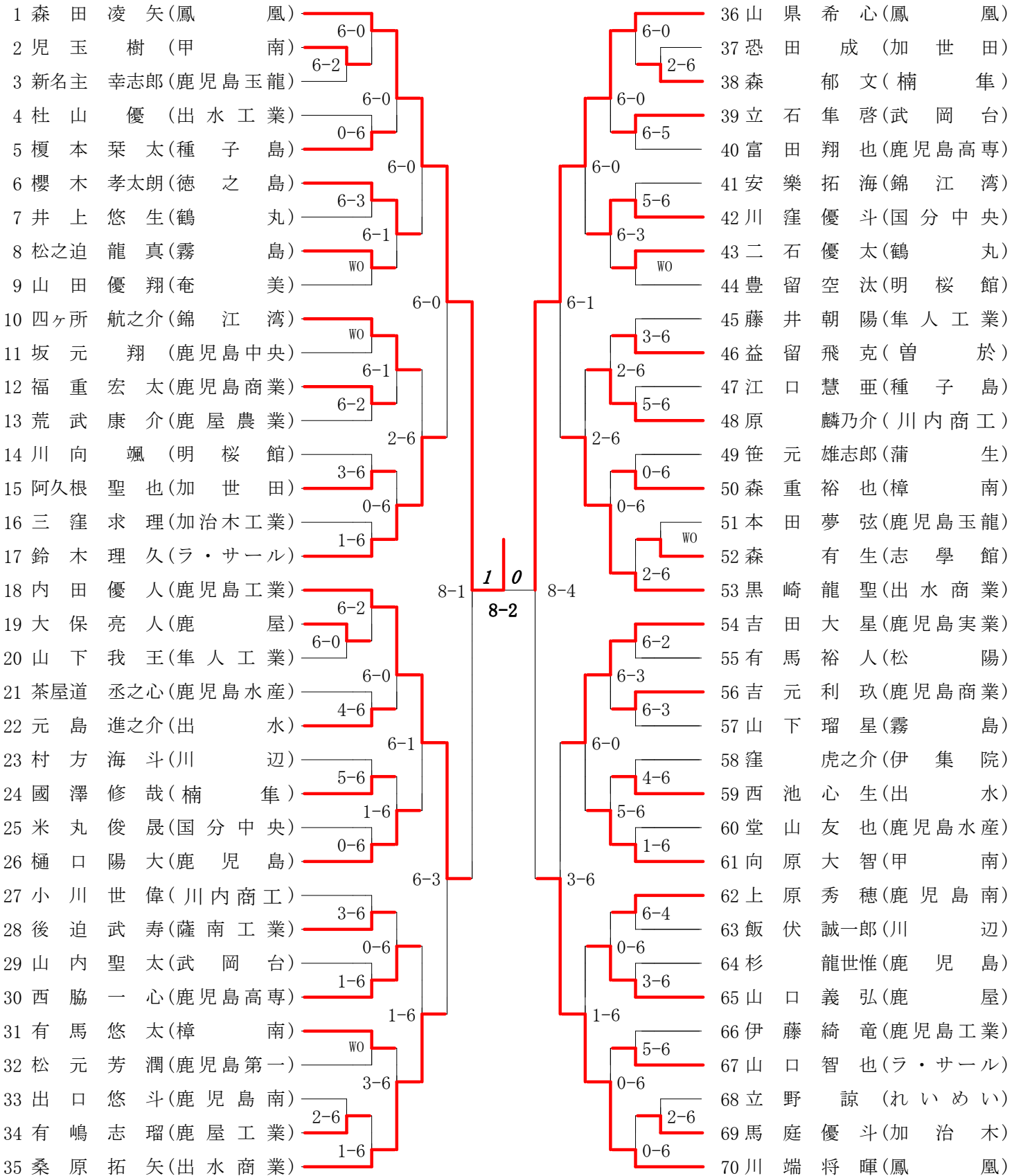

第5ブロック

第6ブロック

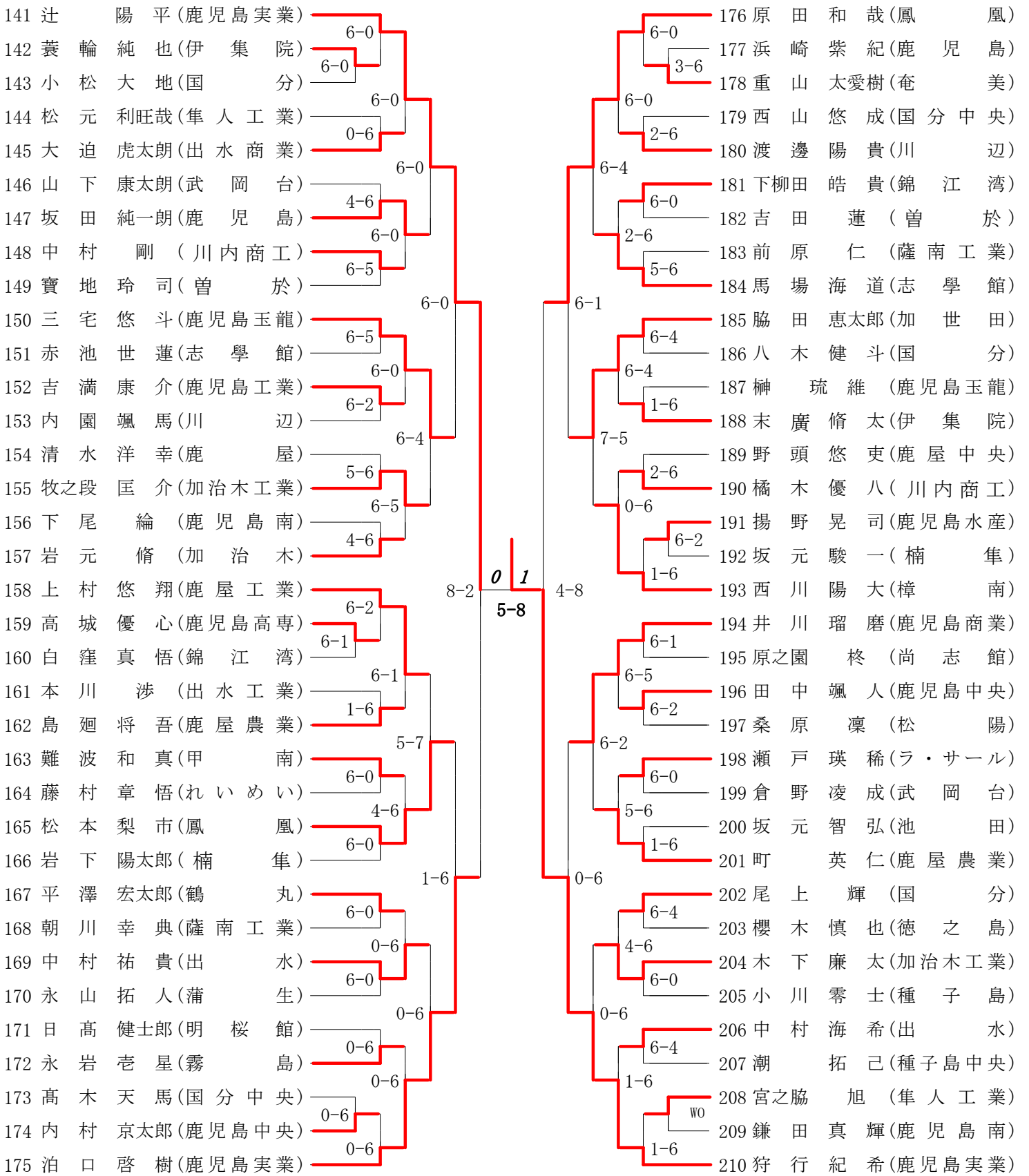

第7ブロック

第8ブロック

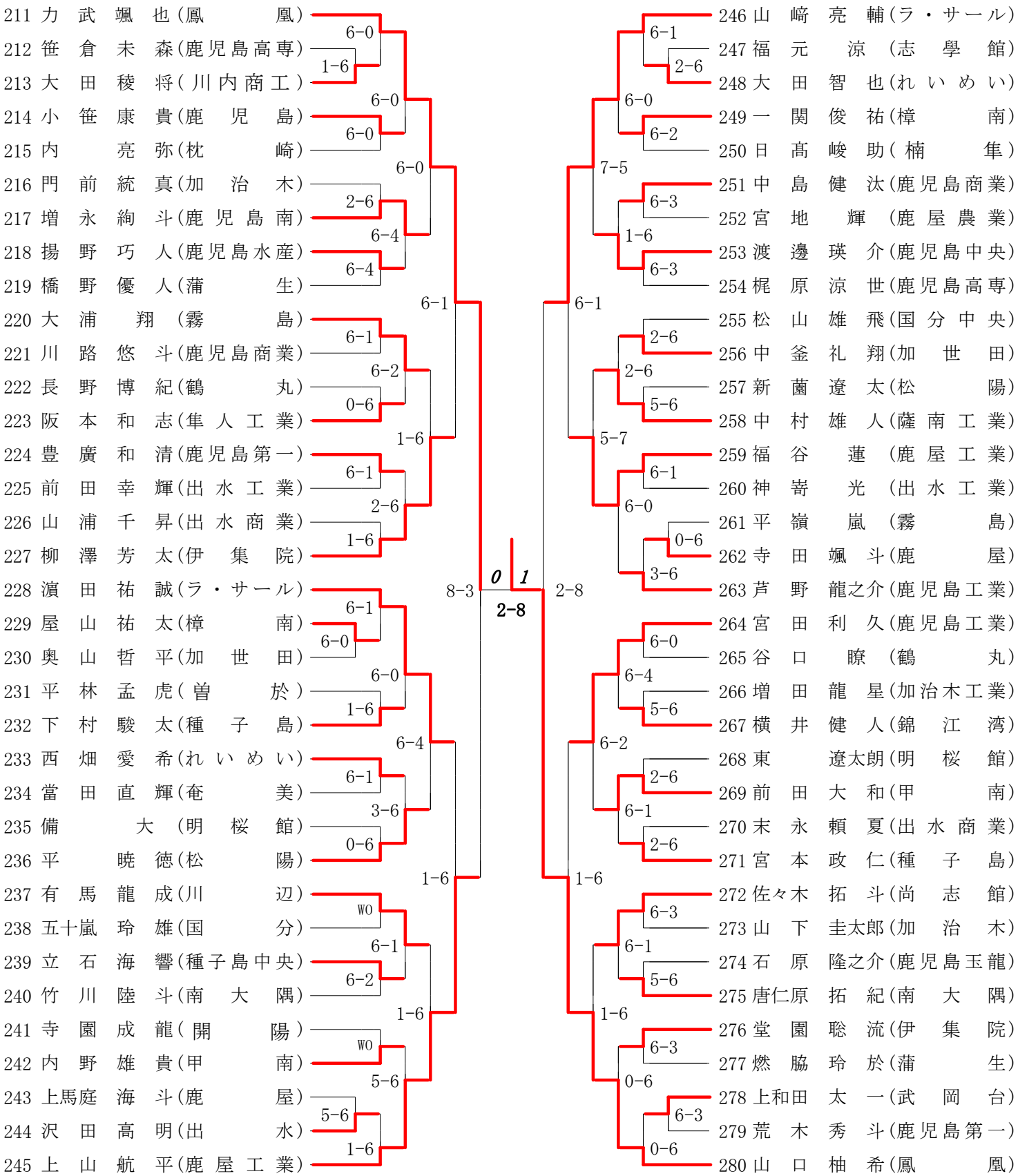

2019年度 高校総体 男子 : シングルス ベスト 32 (参加組数 : 280) : テニス

名前の()は学年 スコアの中の()はタイブレークポイント

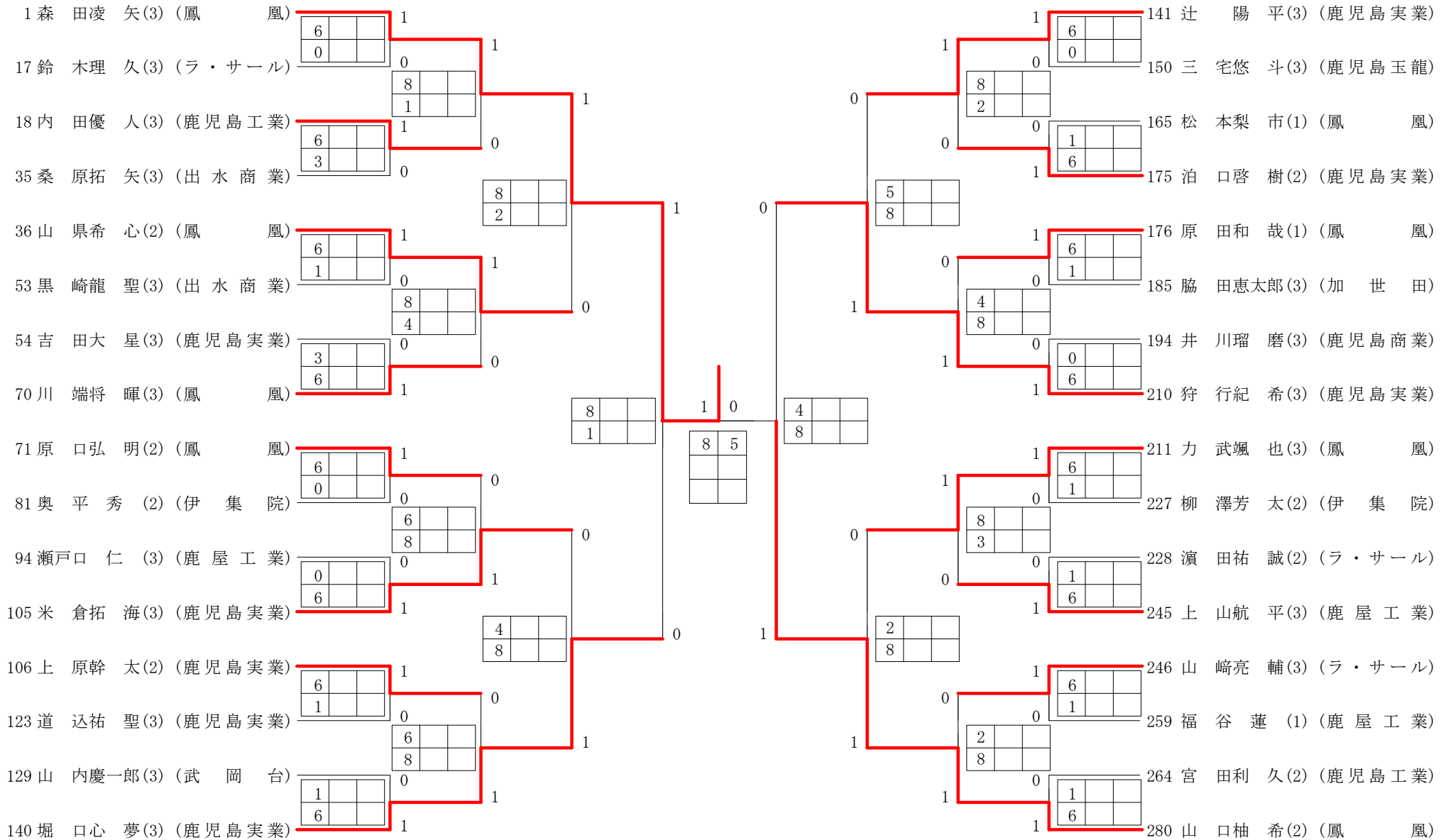

3位決定戦

堀 口心 夢	0	1	8	1	狩 行紀 希

第3ブロック

第4ブロック

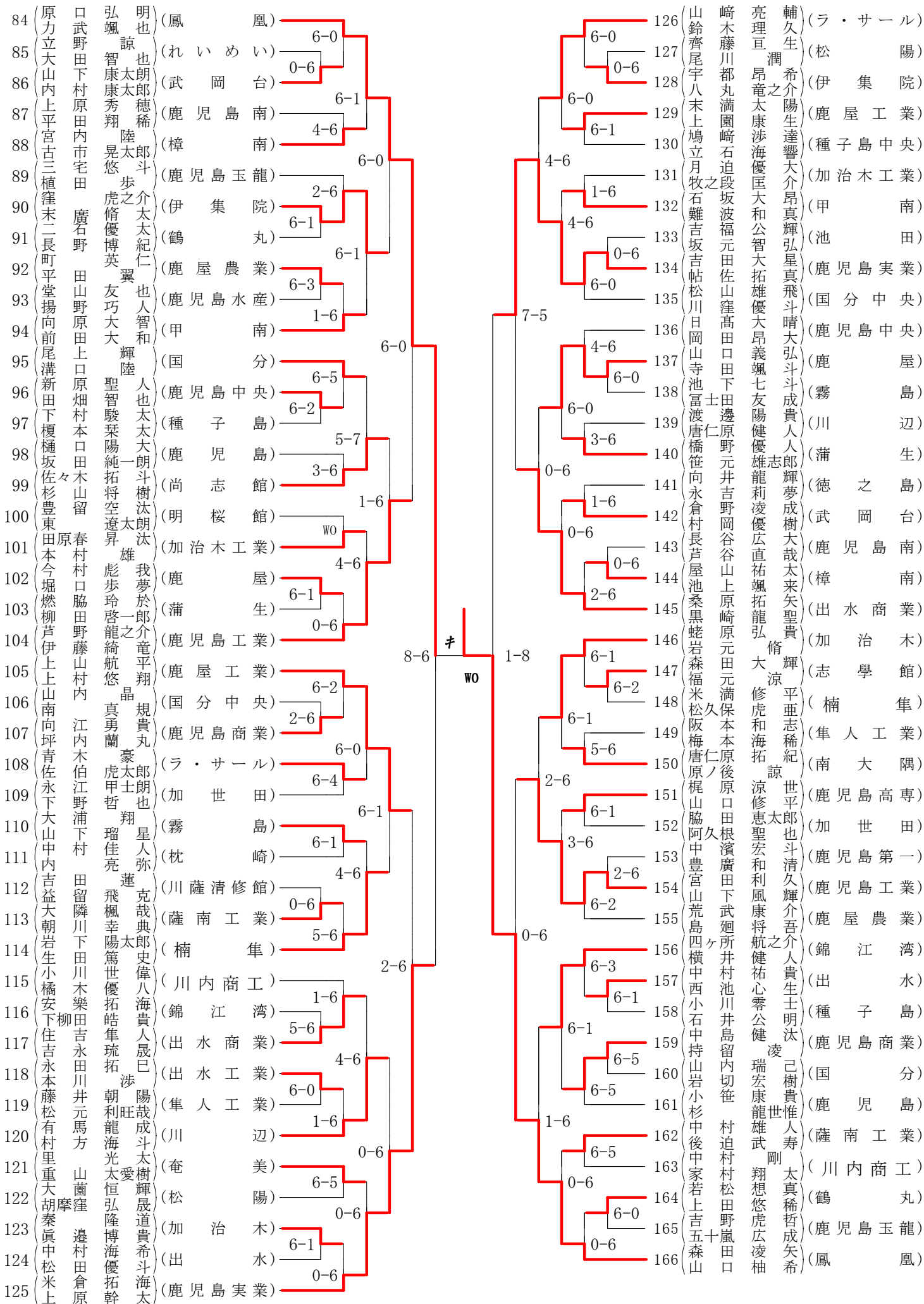

2019年度 高校総体 男子 :ダブルス ベスト 16 (参加組数:166) :テニス

名前の()は学年 スコアの中の()はタイブレークポイント

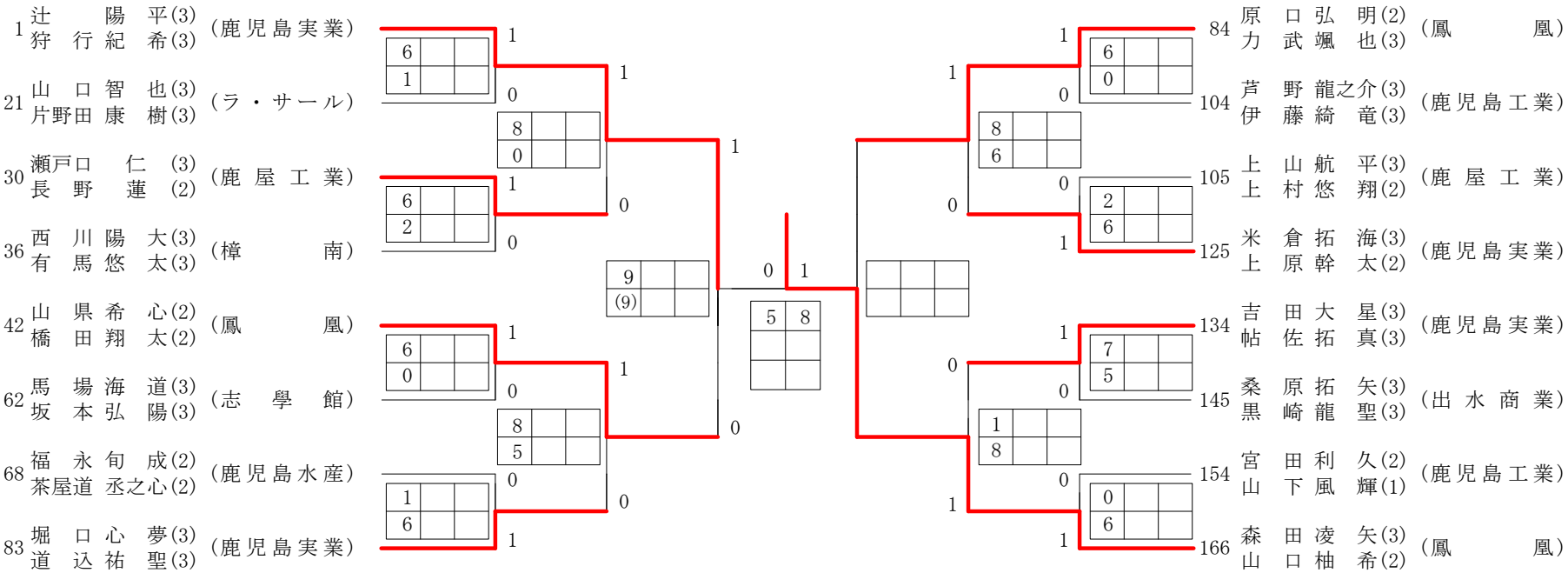

3位決定戦

山 県 希 心
 橋 田 翔 太

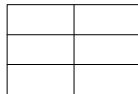

原 口 弘 明
 武 颯 也