

2019年度 高校総体 団体:女子 :テニス

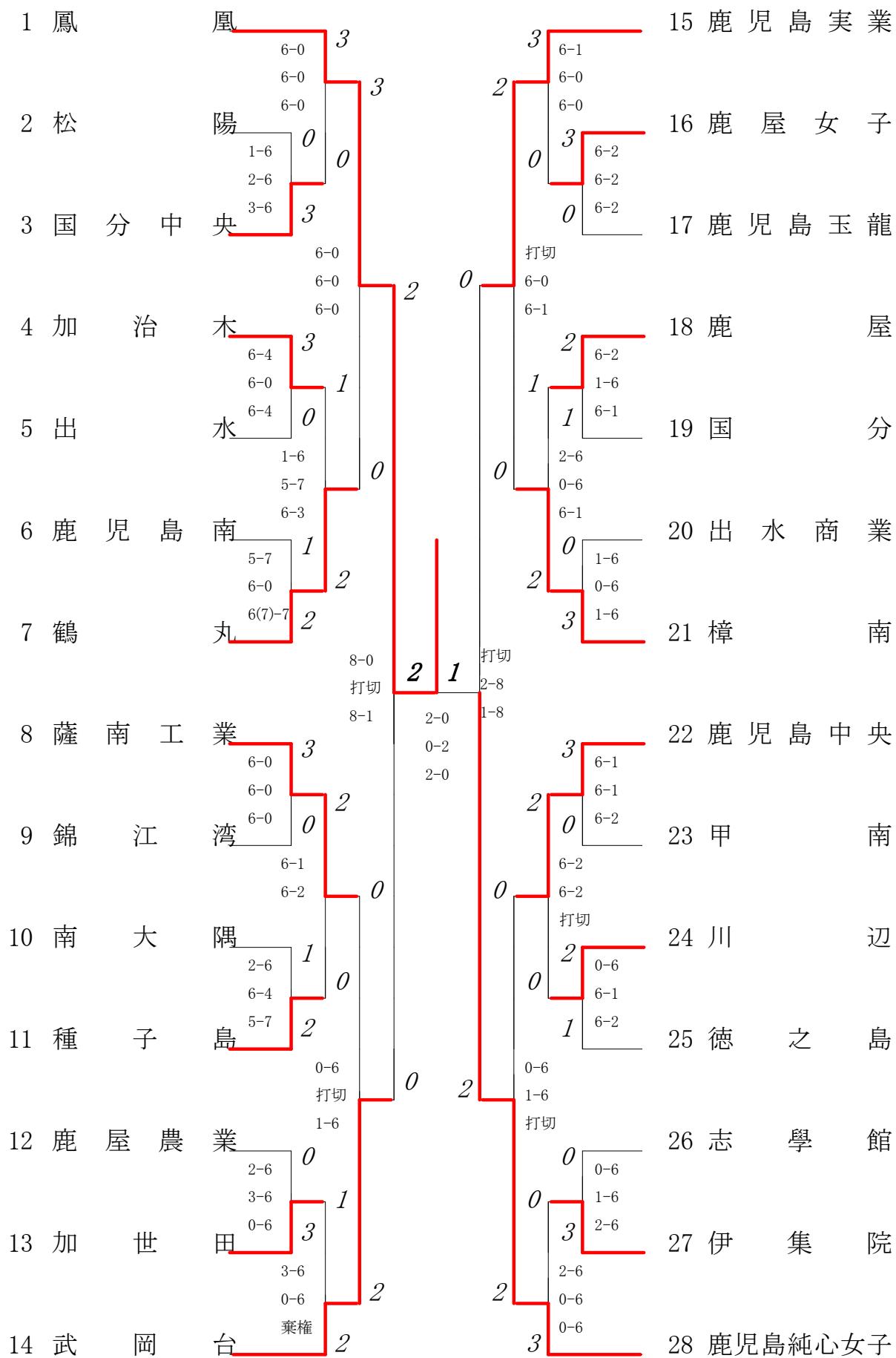

2019年度 テニス高校総体：女子

回戦	試合No.	勝者チーム名	スコア	敗者チーム名
準 決 勝	25	鳳凰	2 — 0	武岡台
	1 複	中村香里(3) 佐藤唯(2)	1 $\begin{matrix} 8 & - & 0 \\ & & 0 \end{matrix}$	森山佑里(2) 吉村玲音(3)
	2 (単)	空久保果音(3)	$\begin{matrix} 6 & - & 2 \end{matrix}$	織田未那美(3)
	3 単	元山未優(3)	1 $\begin{matrix} 8 & - & 1 \\ & & 0 \end{matrix}$	道岡こゆき(3)
準 決 勝	26	鹿児島純心女子	2 — 0	鹿児島実業
	1 (複)	大山真由(2) 平石琳音(3)	$\begin{matrix} 7 & - & 2 \end{matrix}$	前原愛香(3) 中蘭聖華(3)
	2 単	浅谷梨子(3)	1 $\begin{matrix} 8 & - & 2 \end{matrix}$	山田桃華(2)
	3 単	山口倫慧綺(3)	1 $\begin{matrix} 8 & - & 1 \\ & & 0 \end{matrix}$	小坂伶(2)
準 決 勝	27	鳳凰	2 — 1	鹿児島純心女子
	1 複	中村香里(3) 佐藤唯(2)	2 $\begin{matrix} 6 & - & 1 \\ 6 & - & 1 \end{matrix}$	大山真由(2) 平石琳音(3)
	2 単	空久保果音(3)	0 $\begin{matrix} 4 & - & 6 \\ 3 & - & 6 \end{matrix}$	2 浅谷梨子(3)
	3 単	元山未優(3)	2 $\begin{matrix} 7 & - & 5 \\ 6 & - & 1 \end{matrix}$	0 山口倫慧綺(3)

複・単に○印がついている場合は途中打ち切り

第1ブロック

第2ブロック

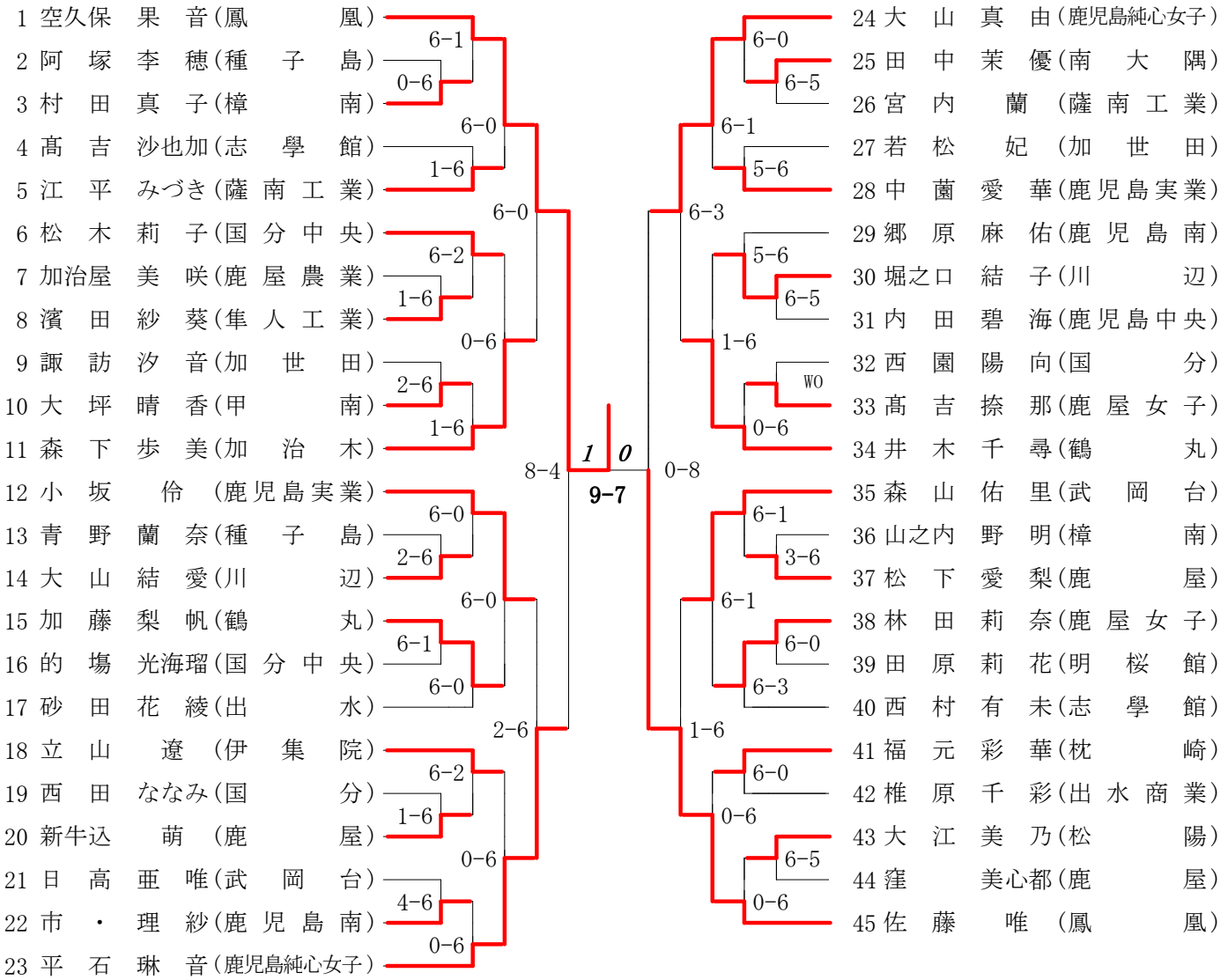

第3ブロック

第4ブロック

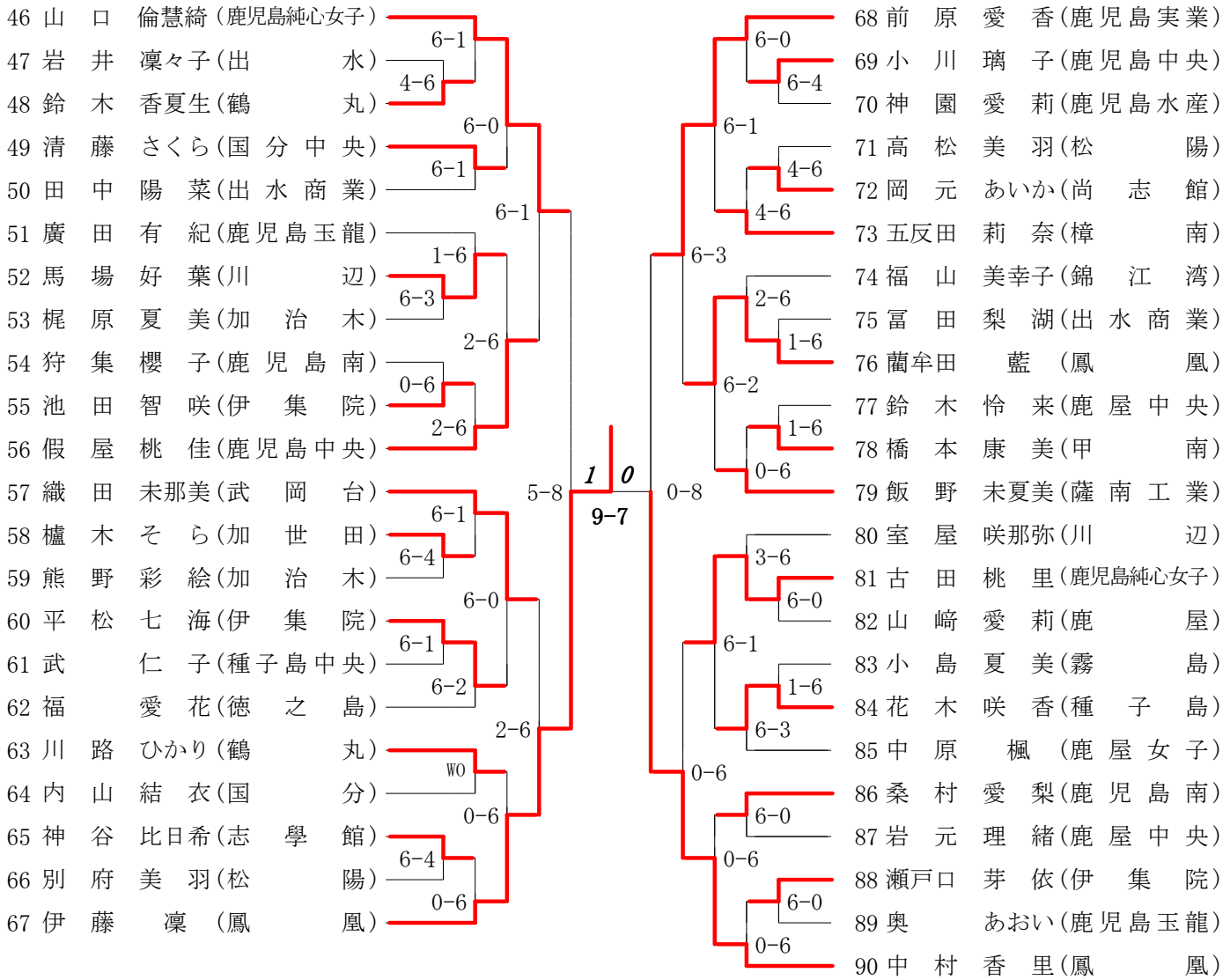

第5ブロック

第6ブロック

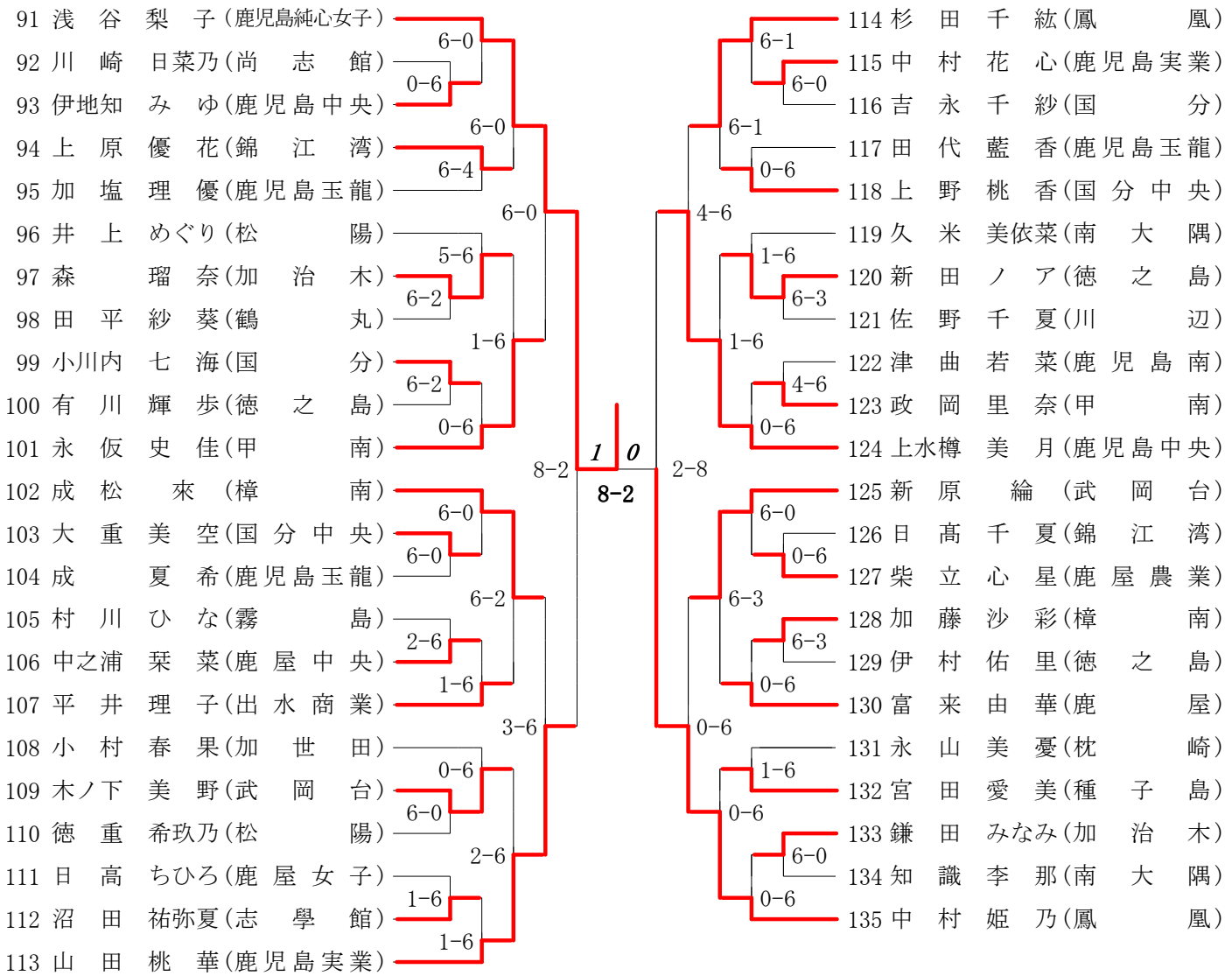

第7ブロック

第8ブロック

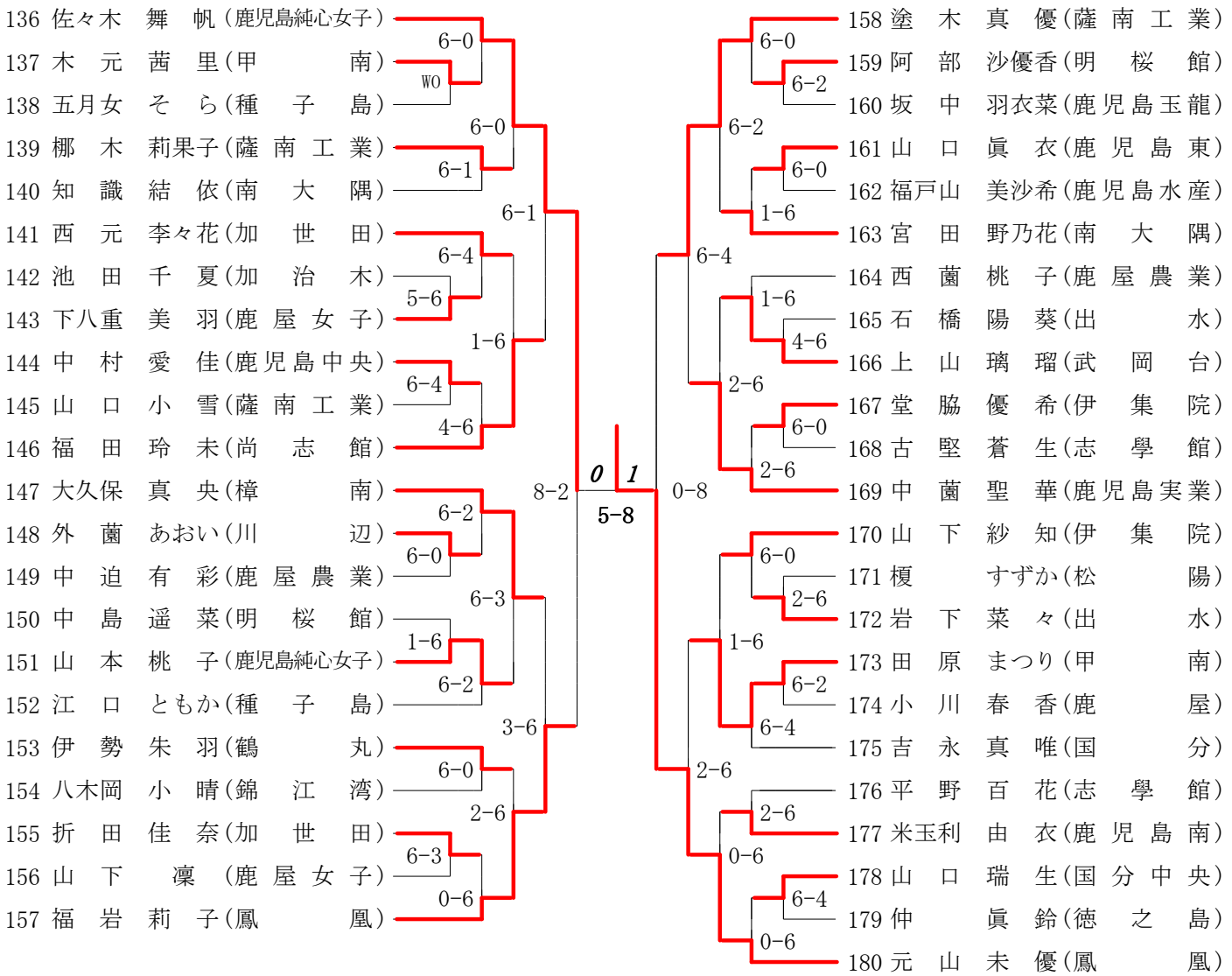

2019年度 高校総体 女子 : シングルス ベスト 32 (参加組数 : 180) : テニス

名前の()は学年 スコアの中の()はタイブレークポイント

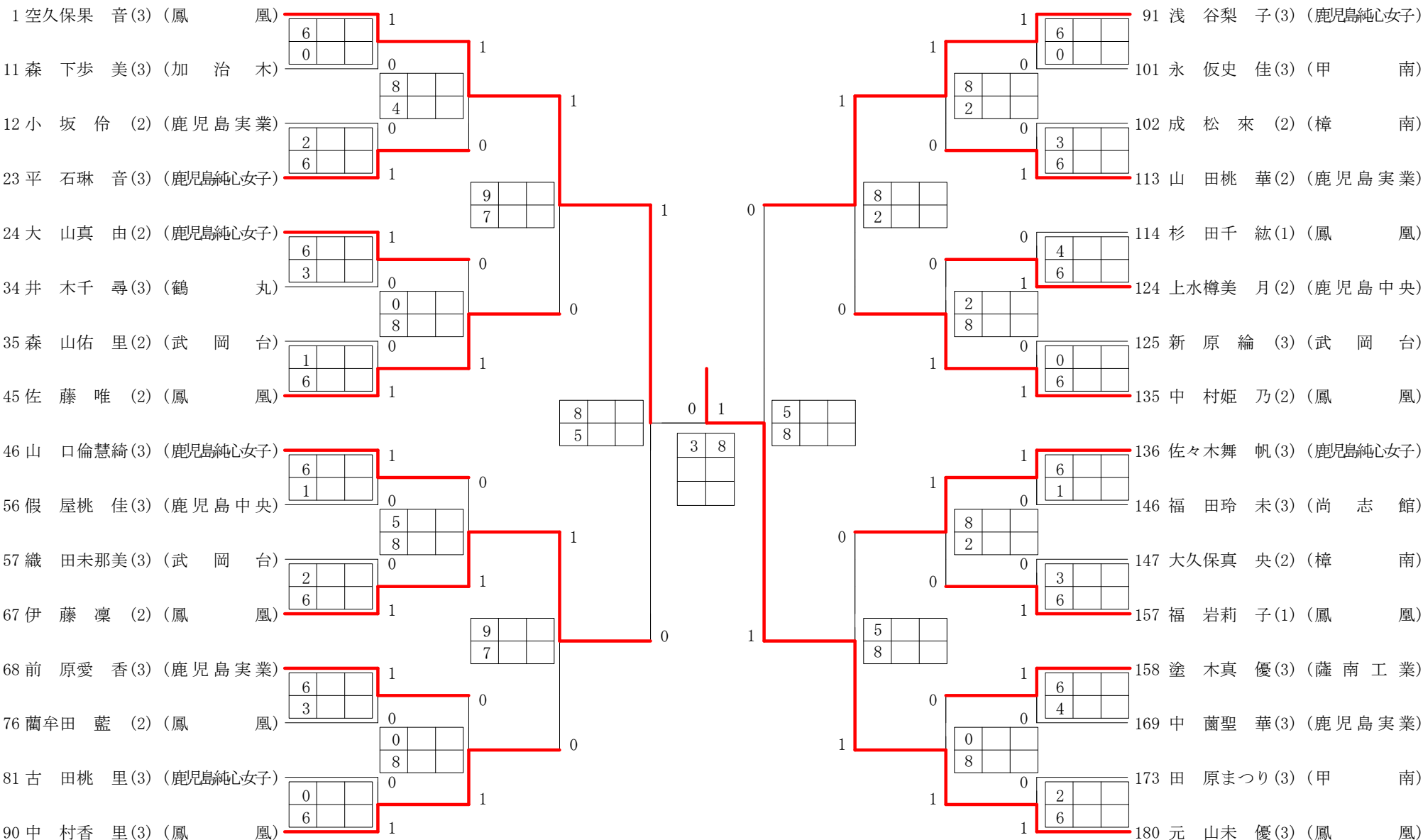

3位決定戦

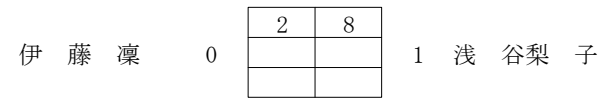

第1ブロック

第2ブロック

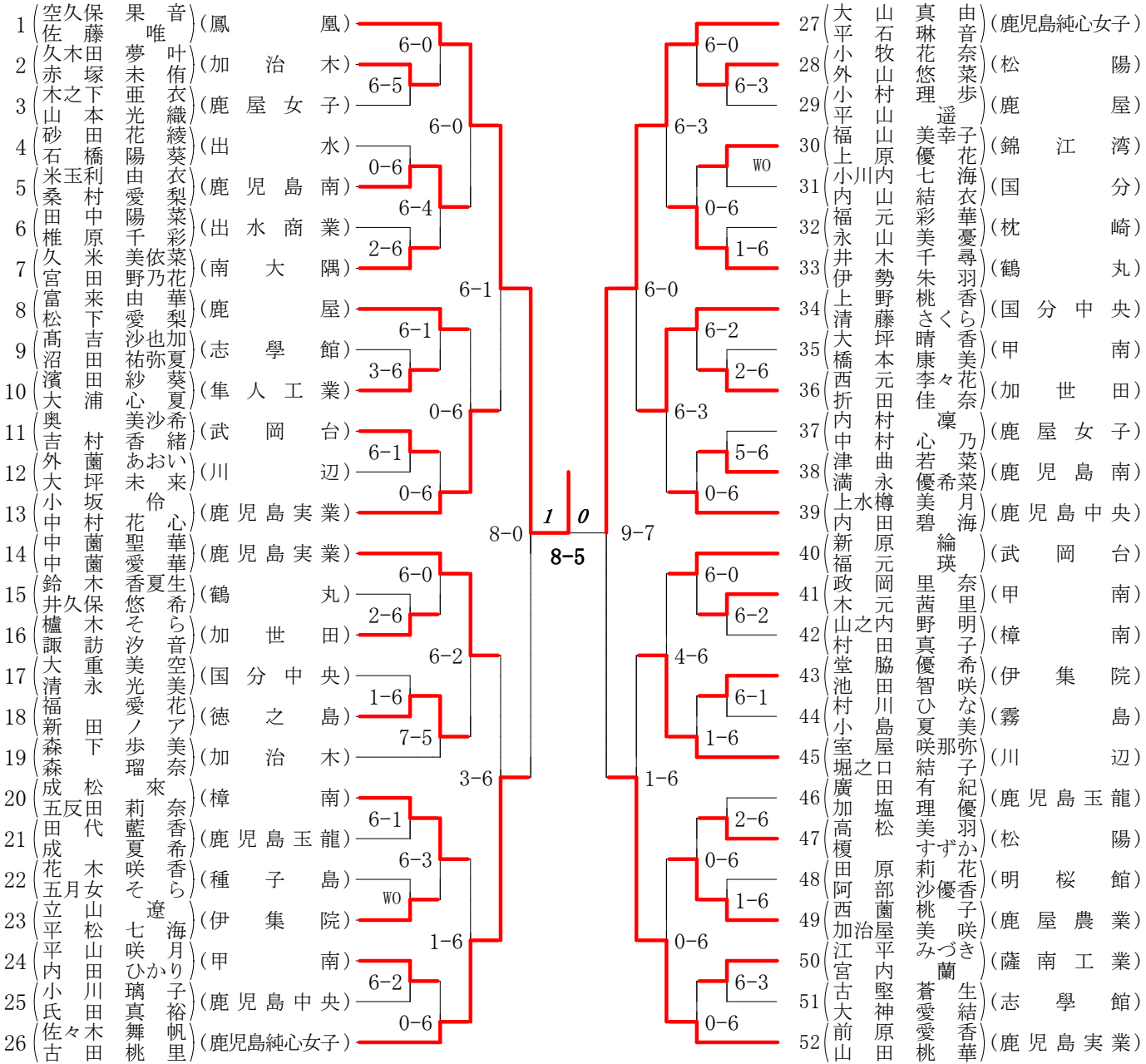

第3ブロック

第4ブロック

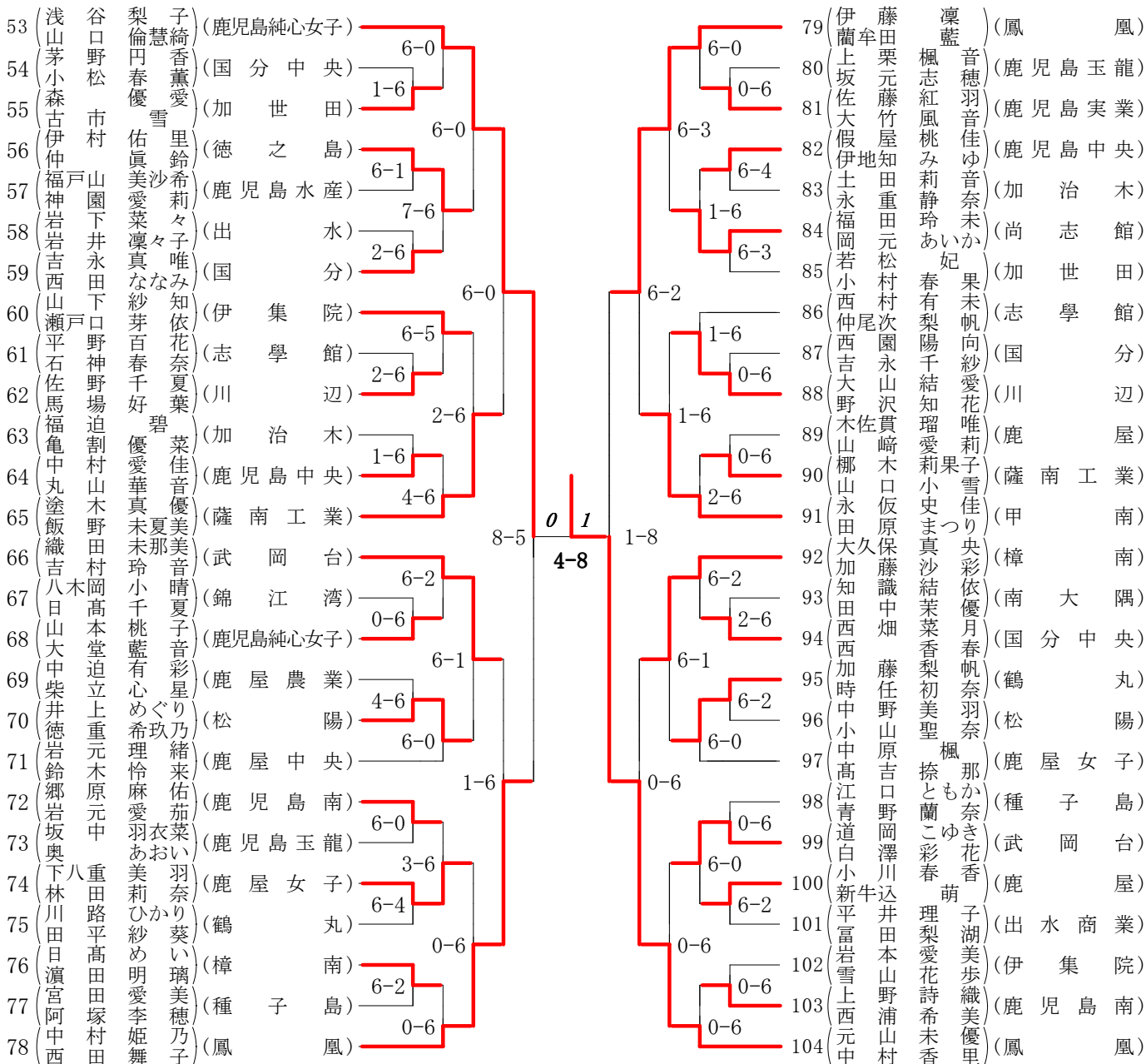

2019年度 高校総体 女子 :ダブルス ベスト 16 (参加組数:104) :テニス

名前の()は学年 スコアの中の()はタイブレークポイント

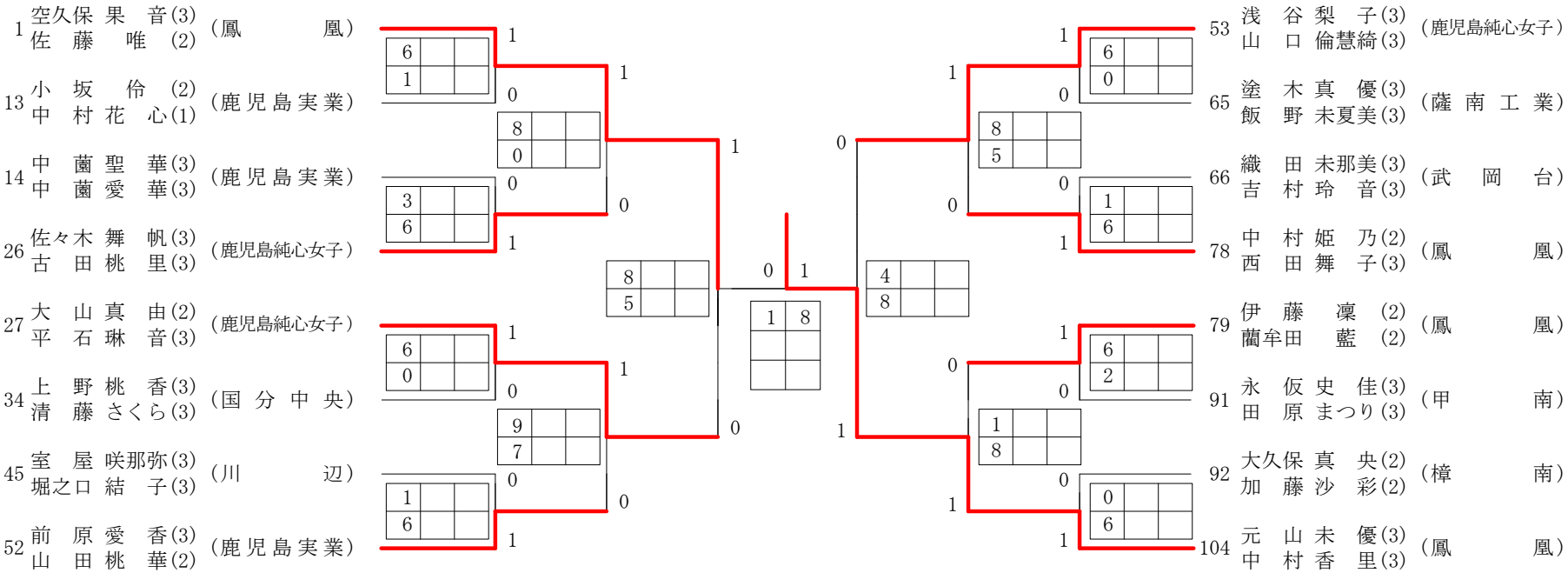

3位決定戦

