

大会日程

【第1日目】

役員監督会議	8:45
補助員集合	8:45
開会式	9:10
招集	9:30

日時	番号	種目	コート		試合数(形数)		試合時間	時刻	
			T1	T2					
6 月 5 日 (火)	1	女子個人形 1次予選	T1	T2	6	7	20分	9:40 ~ 10:00	
			T3	T4	6	6			
	2	男子個人形 1次予選	T1	T2	9	10	30分	10:00 ~ 10:30	
			T3	T4	9	9			
	3	女子個人形 2次予選	T1	T2	6	6	30分	10:40 ~ 11:10	
		男子個人形 2次予選	T3	T4	8	8			
	4	女子団体組手 決勝リーグⅠの1, 2試合目 男子団体組手 1回戦	T1	T2	2	3	70分	11:30 ~ 12:40	
			T3	T4	3	3			
	昼 食								
	5	女子団体組手 予選リーグⅠの3試合目 男子団体組手 パート決勝	T1	T2	2	2	50分	13:10 ~ 14:00	
T3			T4	2	2				
6	男子団体組手決勝リーグ① 女子団体組手決勝リーグⅡ① 男子団体組手決勝リーグ② 女子団体組手決勝リーグⅡ② 男子団体組手決勝リーグ③	T1	T2	1	1	130分	14:20 ~ 16:30		
		T1	T2	1	1				
		T1	T2	1	1				
		T1	T2	1	1				
		T1	T2	1	1				

役員監督会議 16:40

【第2日目】

役員監督会議	8:45
補助員集合	8:45

日時	番号	種目	コート		試合数(形数)		試合時間	時刻
			T1	T2				
6 月 6 日 (水)	7	男女子個人形 準決勝	T1	T2	8	8	30分	9:10 ~ 9:40
	8	男女子個人形 3位決定戦 男女子個人形 決勝	T1	T2	2	2	20分	9:50 ~ 10:10
	9	女子個人組手 1~2回戦	T1	T2	5	6	30分	10:20 ~ 10:50
			T3	T4	5	5		
	10	男子個人組手 1~2回戦	T1	T2	10	11	60分	10:55 ~ 11:55
			T3	T4	10	10		
	11	女子個人組手 3回戦~準々決勝	T1	T2	6	6	25分	12:00 ~ 12:25
	12	男子個人組手 3回戦~準々決勝	T1	T2	6	6	25分	12:25 ~ 12:50
昼 食								
13	男女個人組手準決勝	T1		4		20分	13:20 ~ 13:40	
14	男女個人組手決勝	T1		2		10分	13:45 ~ 13:55	

閉会式 14:15
役員監督会議 14:45

- <注意> ①進行状況によっては、試合時刻が変わることもありますので、絶えず進行に注意して下さい。
②体育館は使用前よりきれいになるように心掛け、弁当がらやゴミ等はすべて持ち帰ること。
③自分の持ち物・貴重品など盗難に遭わないようにしっかり管理すること。

女子団体組手(決勝リーグⅠ)

各グループ2位までが決勝リーグⅡへ進出

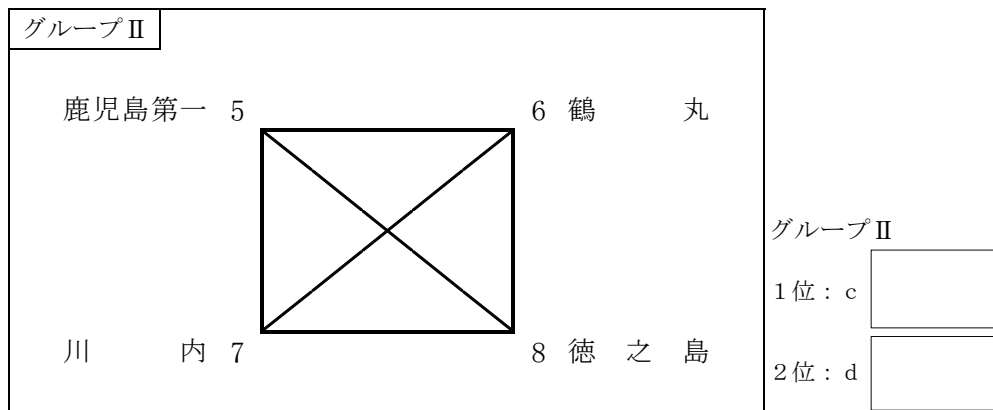
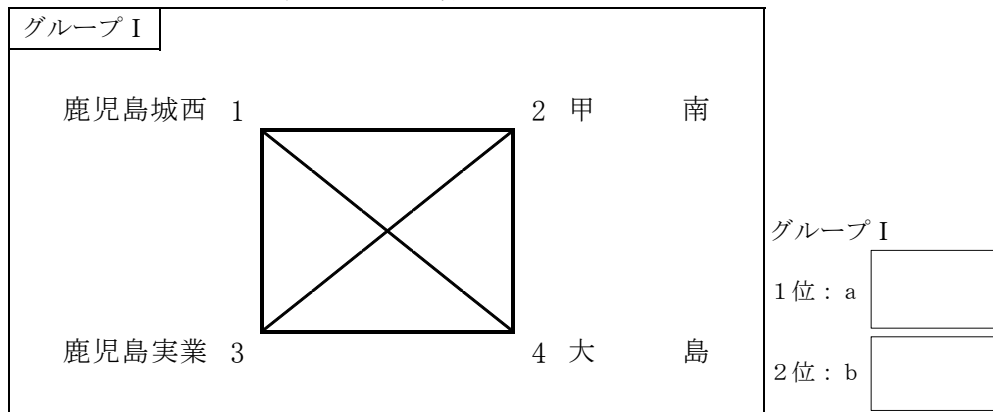

男子団体組手(1回戦～2回戦)

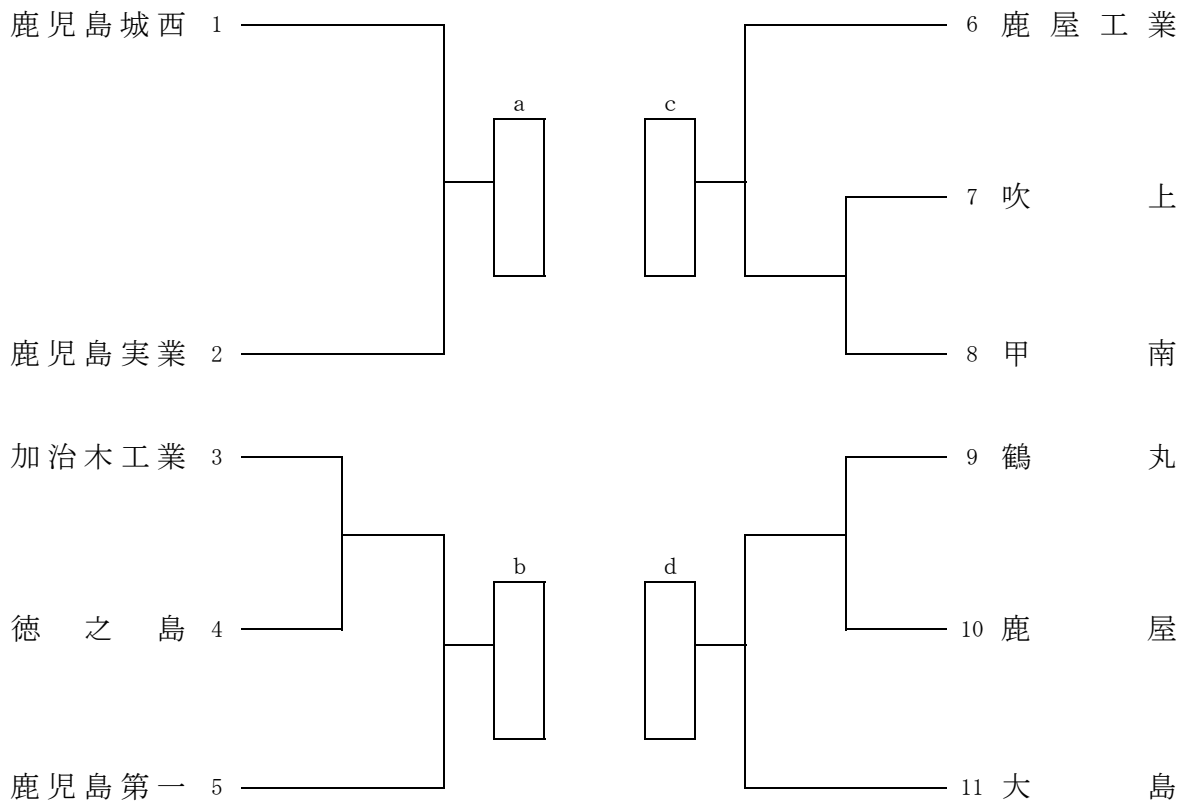

女子個人組手

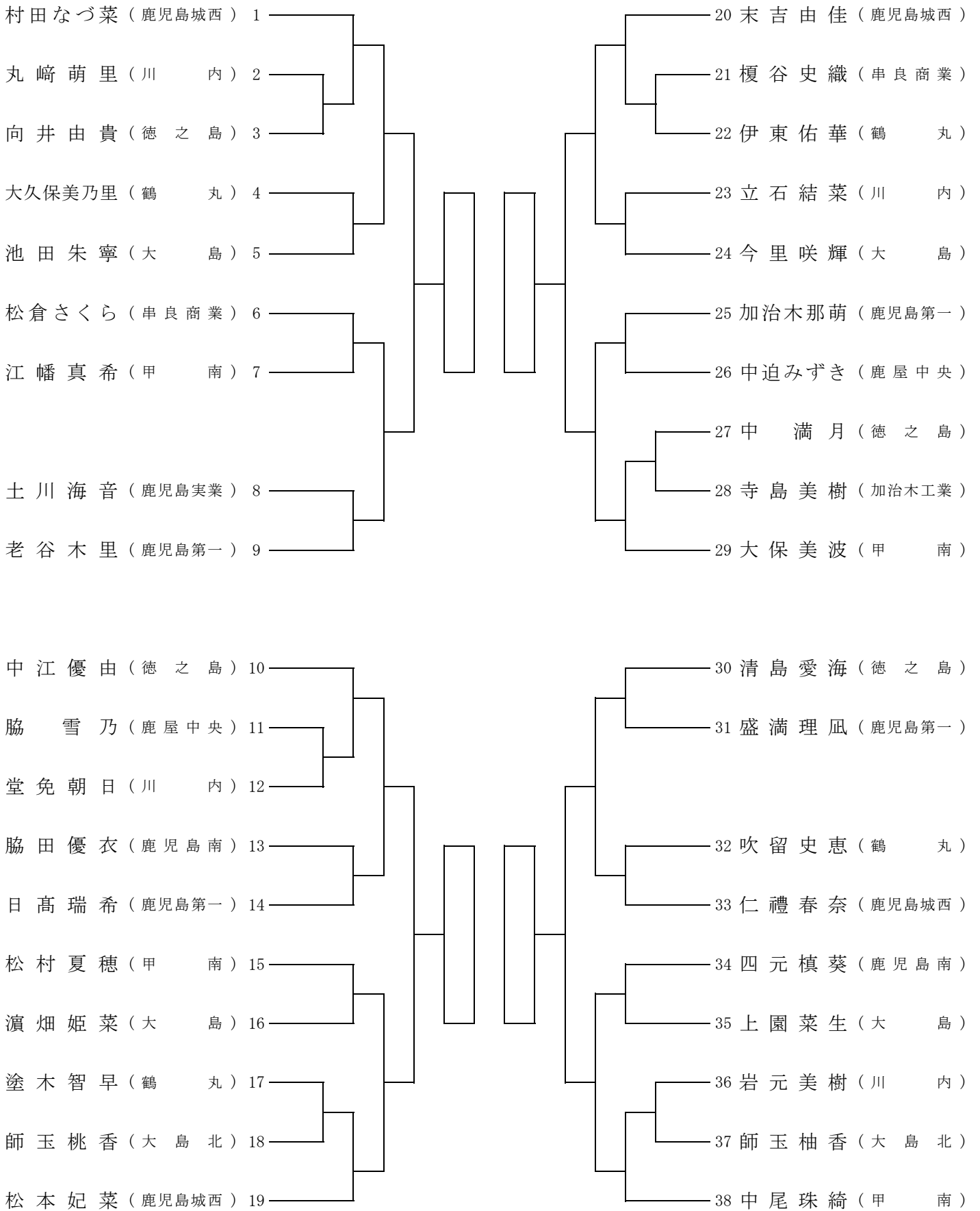

男子個人組手

