

大会日程

【第1日目】

役員監督会議	8:30
補助員集合	8:30
開会式	9:00
招集	9:20
試技	9:20

日時	番号	種目	コート		試合数(形数)		試合時間	時刻	
10月11日(木)	1	男子団体形 予選	T2		8		20分	9:50 ~ 10:10	
		女子団体形 予選	T1		8				
	2	男子団体形 決勝	T1		6		20分	10:20 ~ 10:40	
		女子団体形 決勝	T2		6				
	3	女子個人形 予選	T1	T2	6	6	20分	10:50 ~ 11:10	
			T3	T4	6	6			
	4	男子個人形 予選	T1	T2	8	9	25分	11:15 ~ 11:40	
			T3	T4	9	9			
	5	女子個人形 準決勝	T1	T2	6	6	30分	11:50 ~ 12:20	
		男子個人形 準決勝	T3	T4	8	8			
	昼 食								
	6	女子団体組手決勝リーグ I 男子団体組手1~2回戦	T1	T2	16		120分	12:50 ~ 14:50	
			T3	T4					
	7	女子団体組手決勝リーグ II 男子団体組手決勝リーグ	T1	T2	12		150分	15:00 ~ 17:30	

役員監督会議 17:30

【第2日目】

役員監督会議	8:30
補助員集合	8:30

日時	番号	種目	コート		試合数(形数)		試合時間	時刻	
10月12日(金)	8	男子個人形 決勝	T1		8		30分	9:10 ~ 9:40	
		女子個人形 決勝	T2		8				
	9	女子個人組手A 1~2回戦	T1	T2	4	4	15分	9:55 ~ 10:10	
			T3	T4	4	4			
	10	男子個人組手A 1~3回戦	T1	T2	7	7	30分	10:20 ~ 10:50	
			T3	T4	8	7			
	11	女子個人組手B 1~2回戦	T1	T2	4	4	25分	11:00 ~ 11:25	
		男子個人組手B, C 1~2回戦	T3	T4	5(B)	6(C)			
	※ T1コート → F1コート , T2コート → F2コートとする。								
	12	女子個人組手A, B, C 準決勝まで	F1		11		40分	11:40 ~ 12:20	
		男子個人組手A, B, C 準決勝まで	F2		10				
	昼 食								
	13	男女個人組手A 決勝	センターコート		2		10分	13:00 ~ 13:10	
	14	男女個人組手B 決勝	センターコート		2		10分	13:20 ~ 13:30	
	15	男女個人組手C 決勝	センターコート		2		10分	13:40 ~ 13:50	

閉会式 14:30

役員監督会議 15:00

- <注意>
- ① 進行状況によっては、試合時刻が変わることもありますので、絶えず進行に注意して下さい。
 - ② 体育館は使用前よりきれいになるように心掛け、弁当がらやゴミ等はすべて持ち帰ること。
 - ③ 自分の持ち物・貴重品など盗難に遭わないようにしっかり管理すること。

女子団体組手

決勝リーグ I

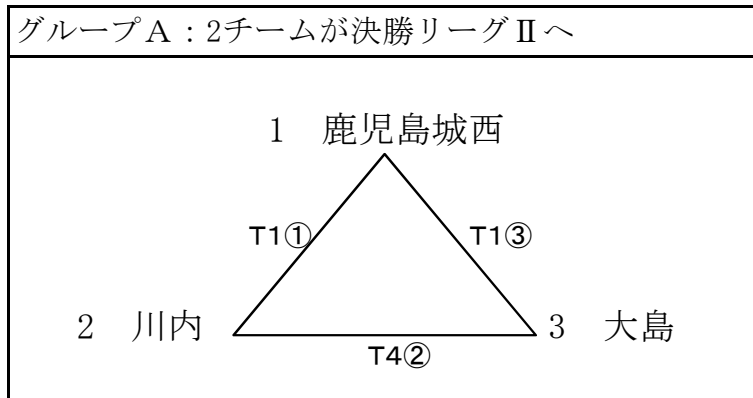

グループ A	
1位	a :
2位	b :

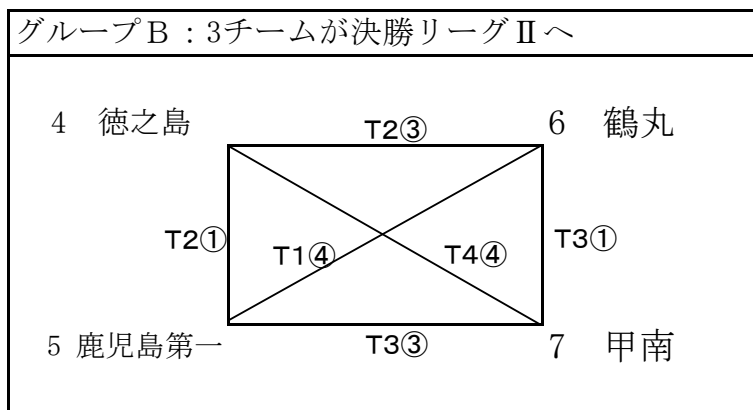

グループ B	
1位	c :
2位	d :
3位	e :

決勝リーグ II

	学校名	a	b	c	d	e	勝敗	順位
a			(-)	T2③ (-)	T2② (-)	T1① (-)		
b		(-)		T2② (-)	T1③ (-)	T1② (-)		
c		T2③ (-)	T2② (-)		(-)	(-)		
d		T2② (-)	T1③ (-)	(-)		(-)		
e		T1① (-)	T1② (-)	(-)	(-)			

試合順 T1コート ① a - e ② b - e ③ b - d
T2コート ① b - c ② a - d ③ a - c

※ 決勝リーグ II は、決勝リーグ I で対戦した学校については対戦しないが、対戦成績は決勝リーグ I での成績を採用します。

男子団体組手 (1回戦～2回戦)

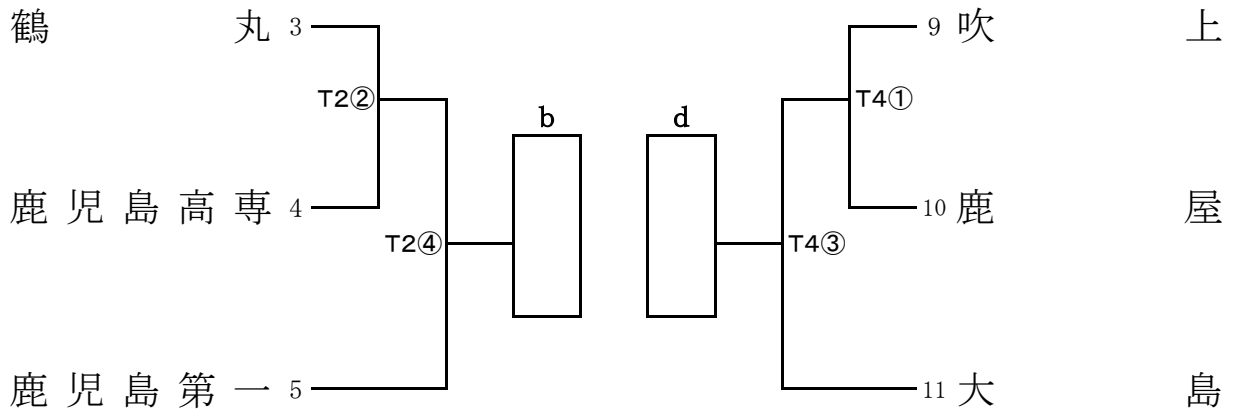
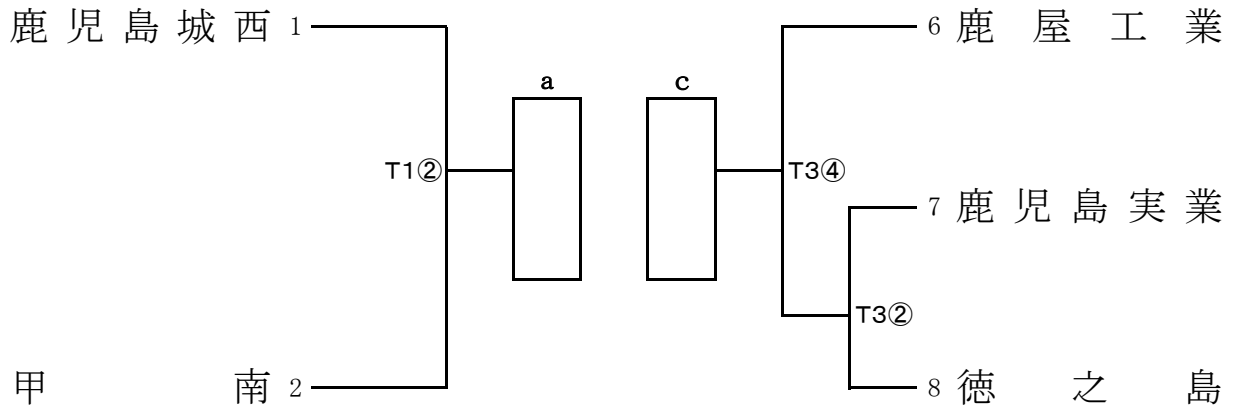

男子団体組手 決勝リーグ

	学校名	a	b	c	d	勝敗	順位
a		/	T1① (-)	T1② (-)	T1③ (-)		
b		T1① (-)	/	T2③ (-)	T2② (-)		
c		T1② (-)	T2③ (-)	/	T2① (-)		
d		T1③ (-)	T2② (-)	T2① (-)	/		

試合順

T 1 コート ① a - b ② a - c ③ a - d

T 2 コート ① c - d ② b - d ③ b - c

女子個人組手A (-53Kg級)

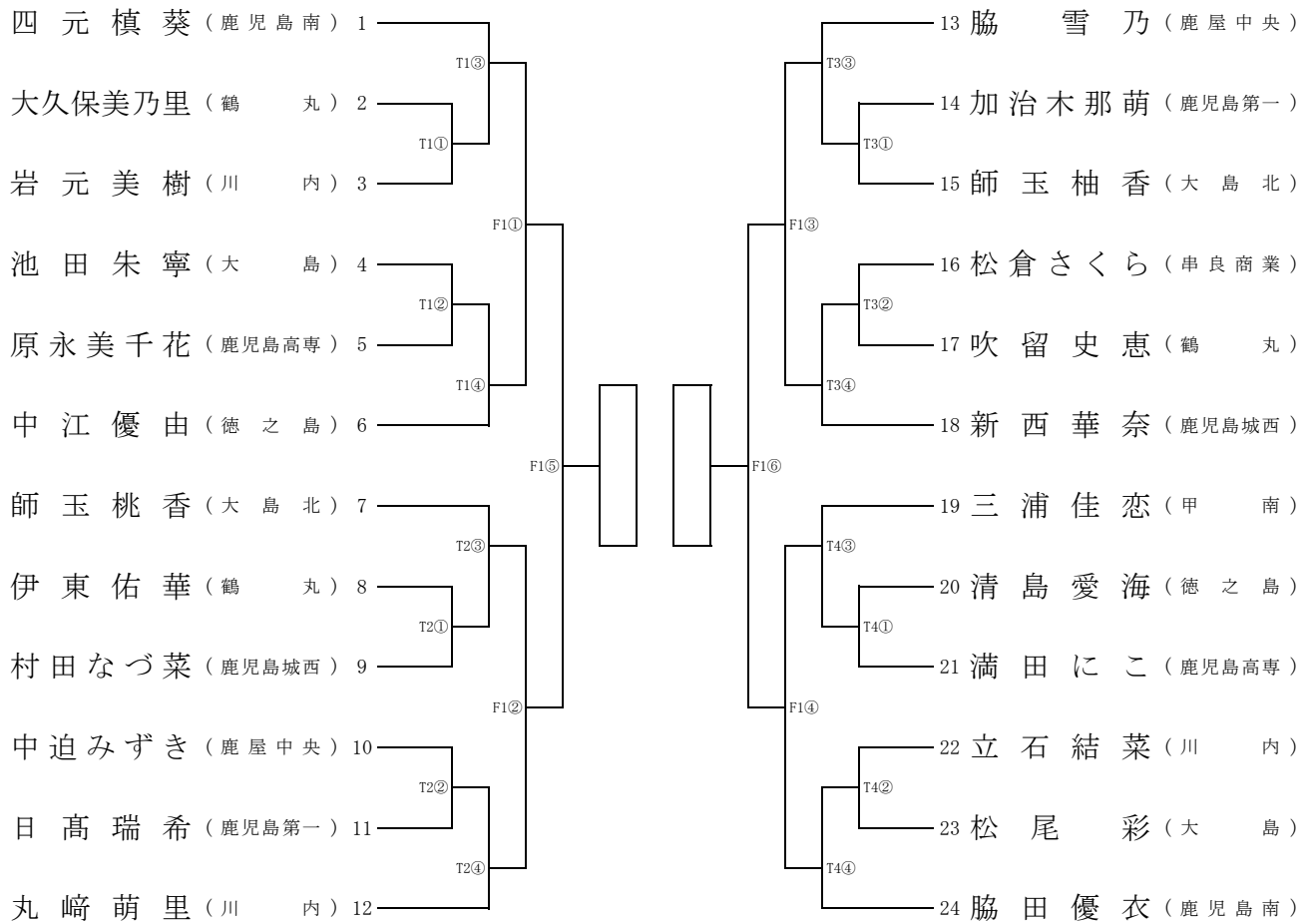

女子個人組手B (-59Kg級)

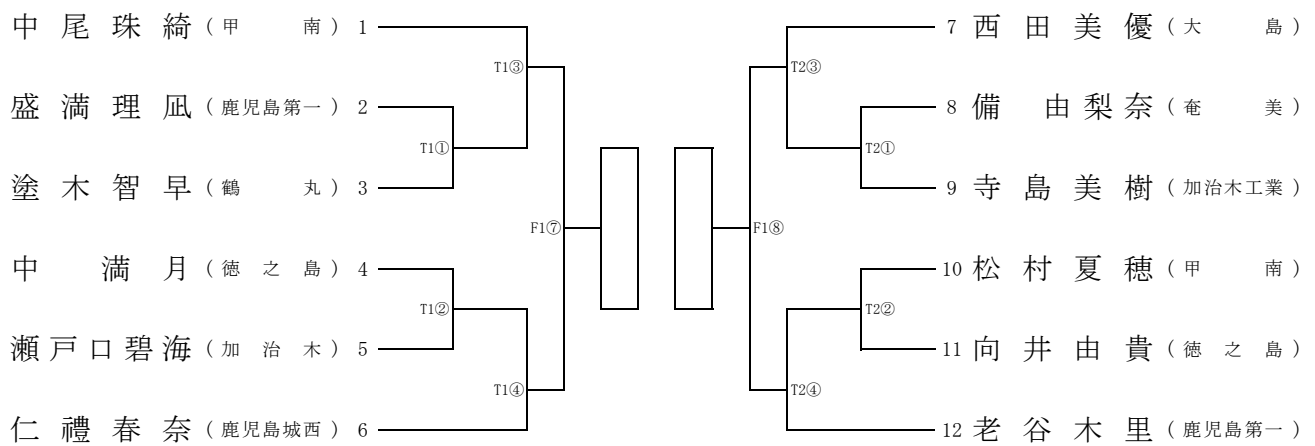

女子個人組手C (+59Kg級)

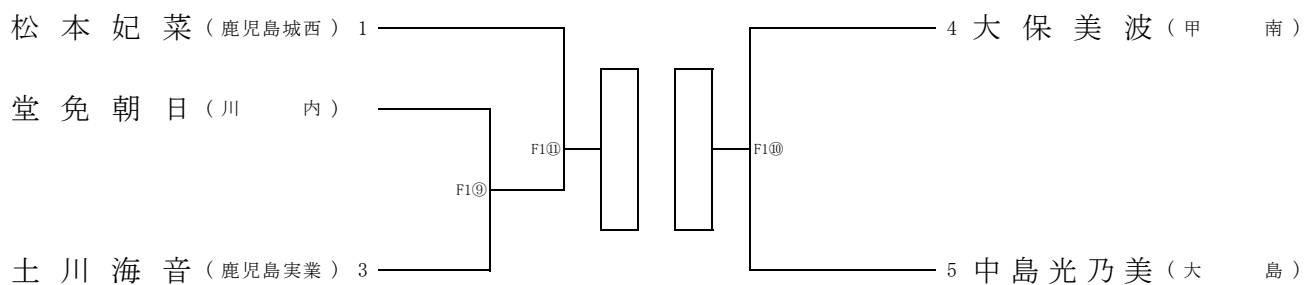

男子個人組手A (-61Kg級)

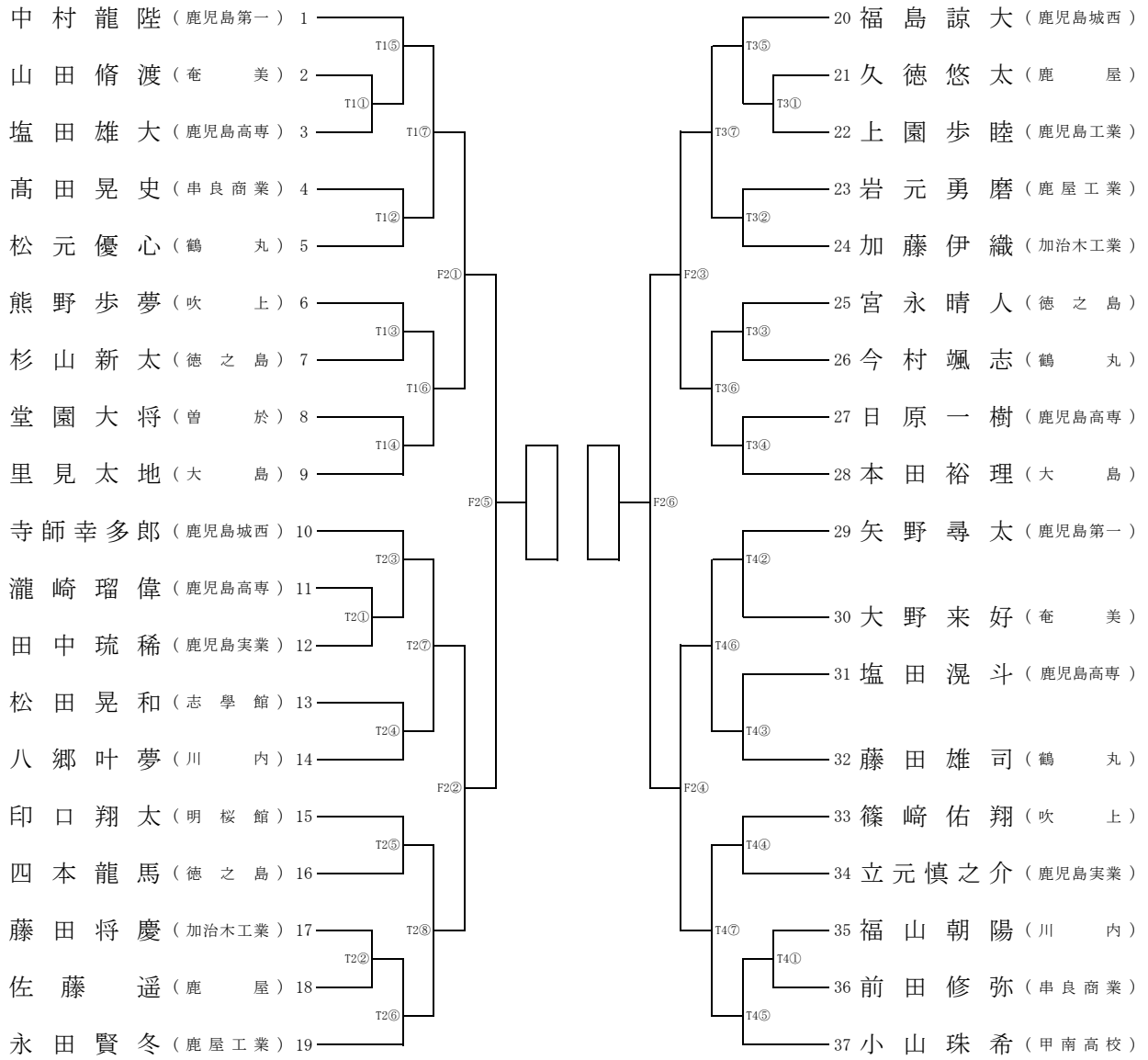

男子個人組手B (-68Kg級)

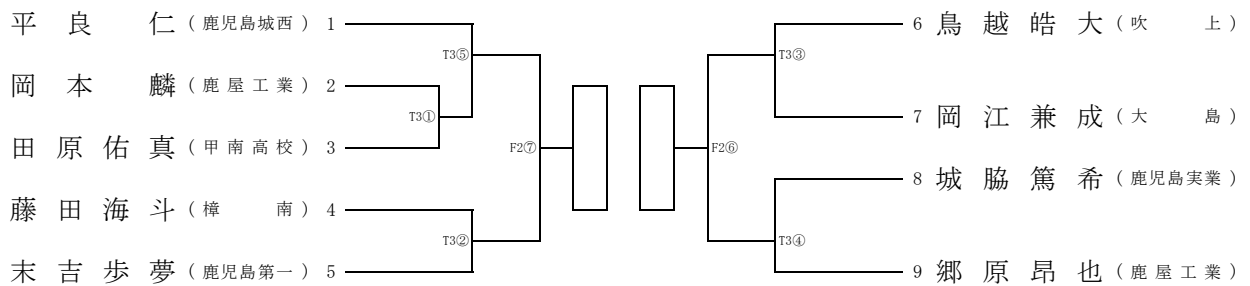

男子個人組手C (+68Kg級)

