

大 会 日 程

5 月 14日 (月)	5 月 15 日 (火)
監督・審判会議 9:40 ～ 10:10	監督・審判打合せ 9:40 ～ 9:50
開 会 式 10:15 ～ 10:30	試 合 (女子個人) 10:00 ～ 12:00
試 合 (男子団体) 10:40 ～ 12:30	" (男子個人) 10:00 ～ 15:00
試 合 (男子決勝リーグ) 12:40 ～ 13:50	表 彰 (男女個人) 15:10 ～ 15:30
" (女子団体) 14:00 ～ 15:00	後 片 付 け 15:30 ～ 16:30
表 彰 (男女団体) 15:15 ～ 15:30	(全国・九州大会出場者監督打合せ) 15:30 ～ 15:50
計 量 (男女個人)	

式 次 第

〔 開 会 式 〕	〔 閉 会 式 〕
1 選 手 入 場	1 選 手 入 場
2 開会通告・一同礼	2 開会通告・一同礼
3 優 勝 旗 返 還	3 成 績 発 表
4 開会のおいさつ	4 表 彰
5 競 技 上 の 注 意	5 閉会通告・一同礼
6 選 手 宣 誓	6 選 手 退 場
7 閉会通告・一同礼	
8 選 手 退 場	

男子団体

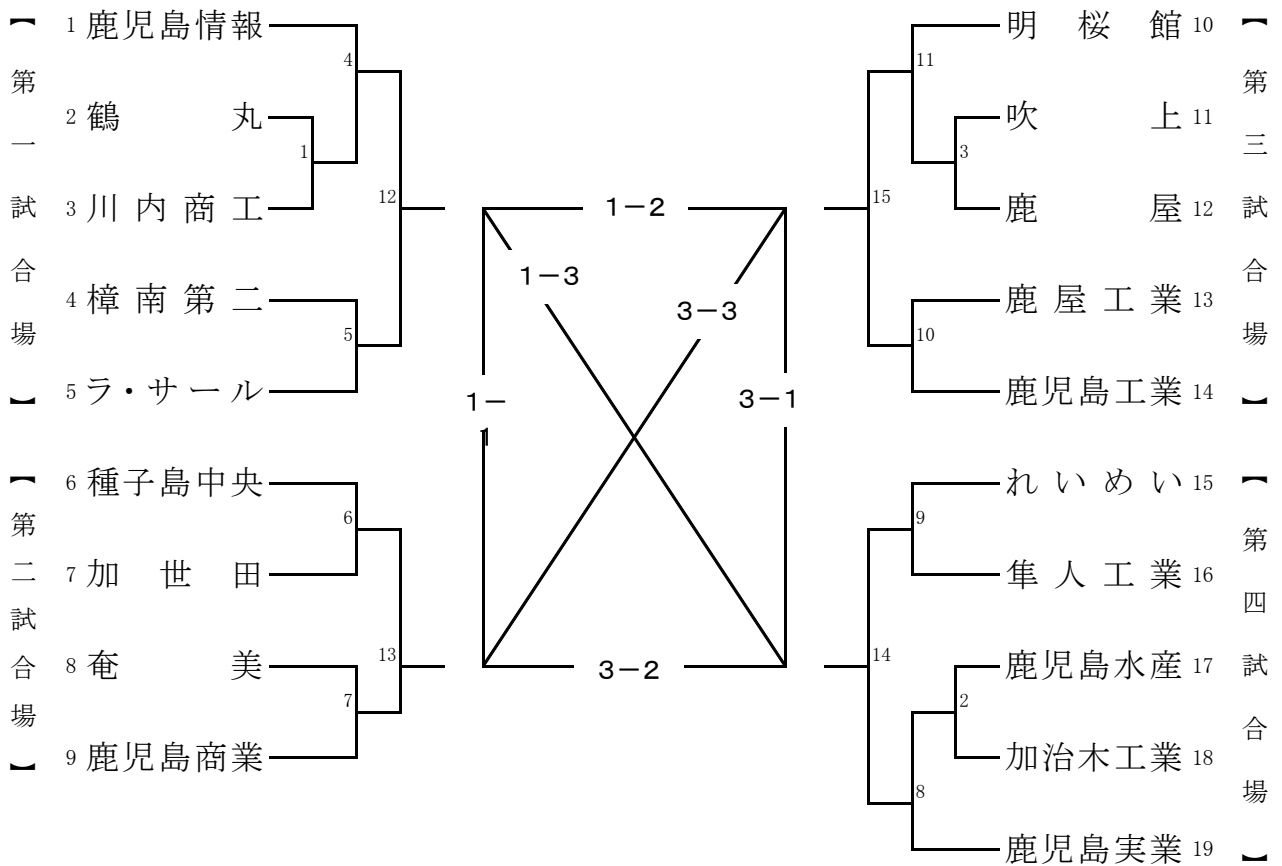

女子団体

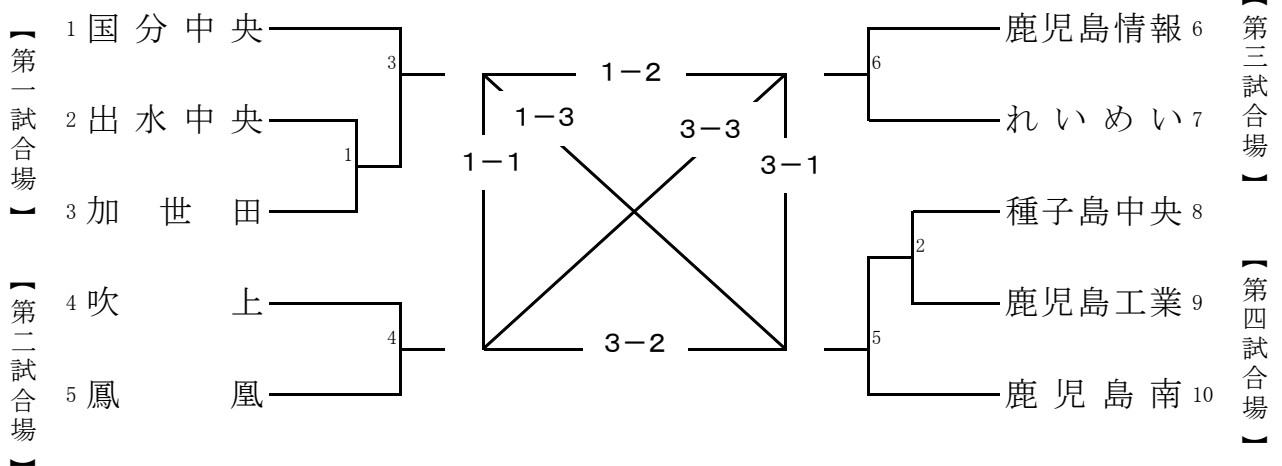

60kg級

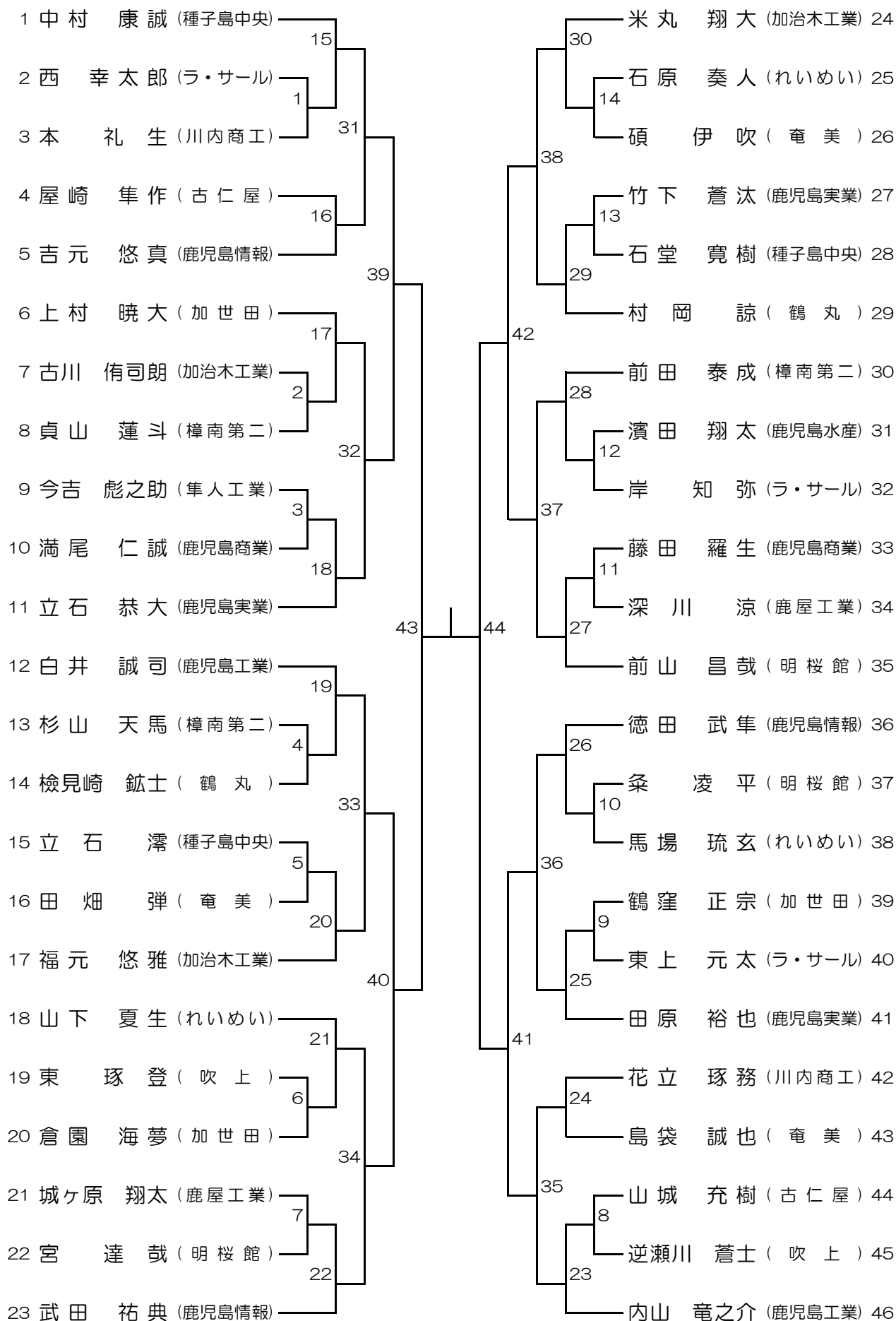

66kg級

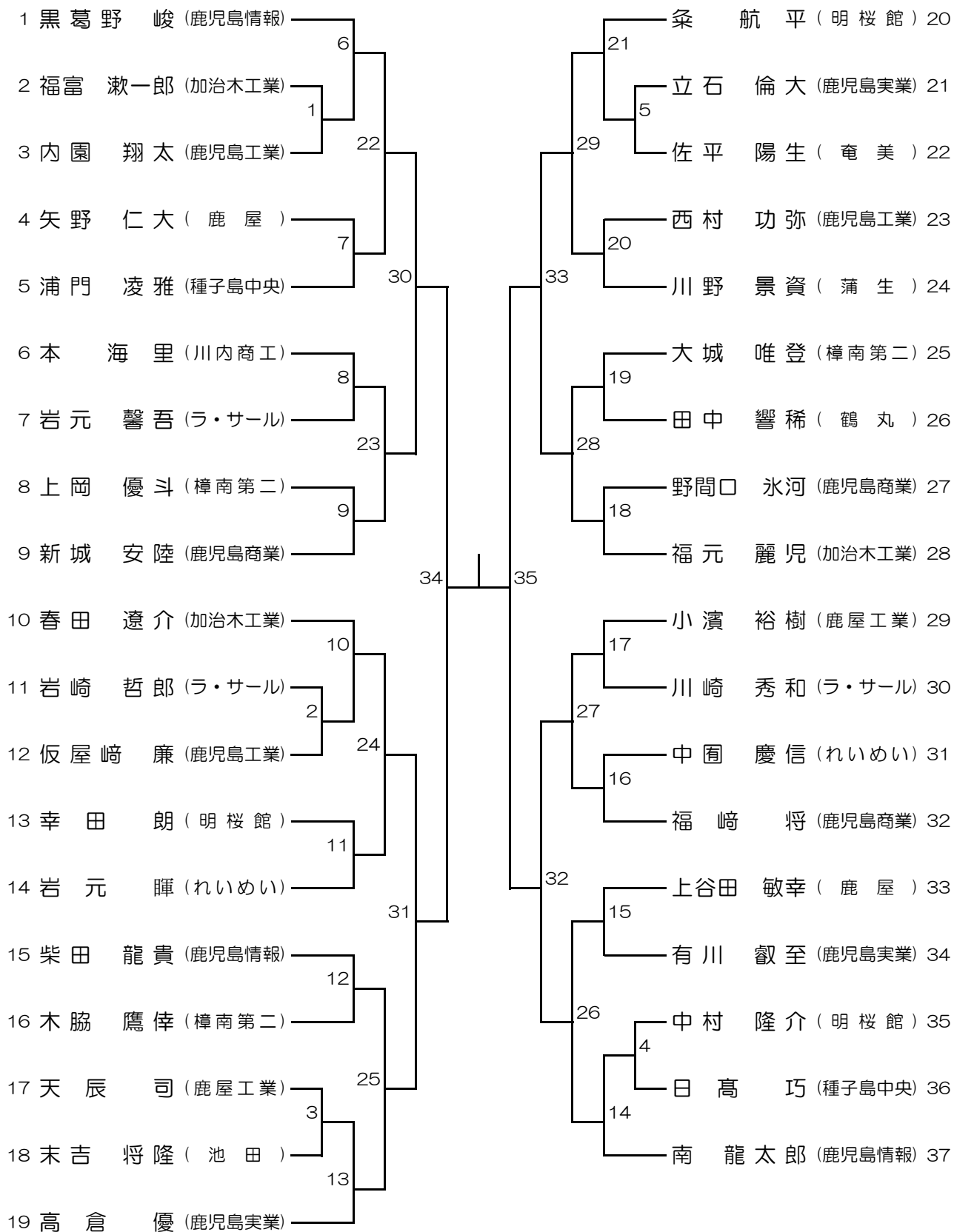

73kg級

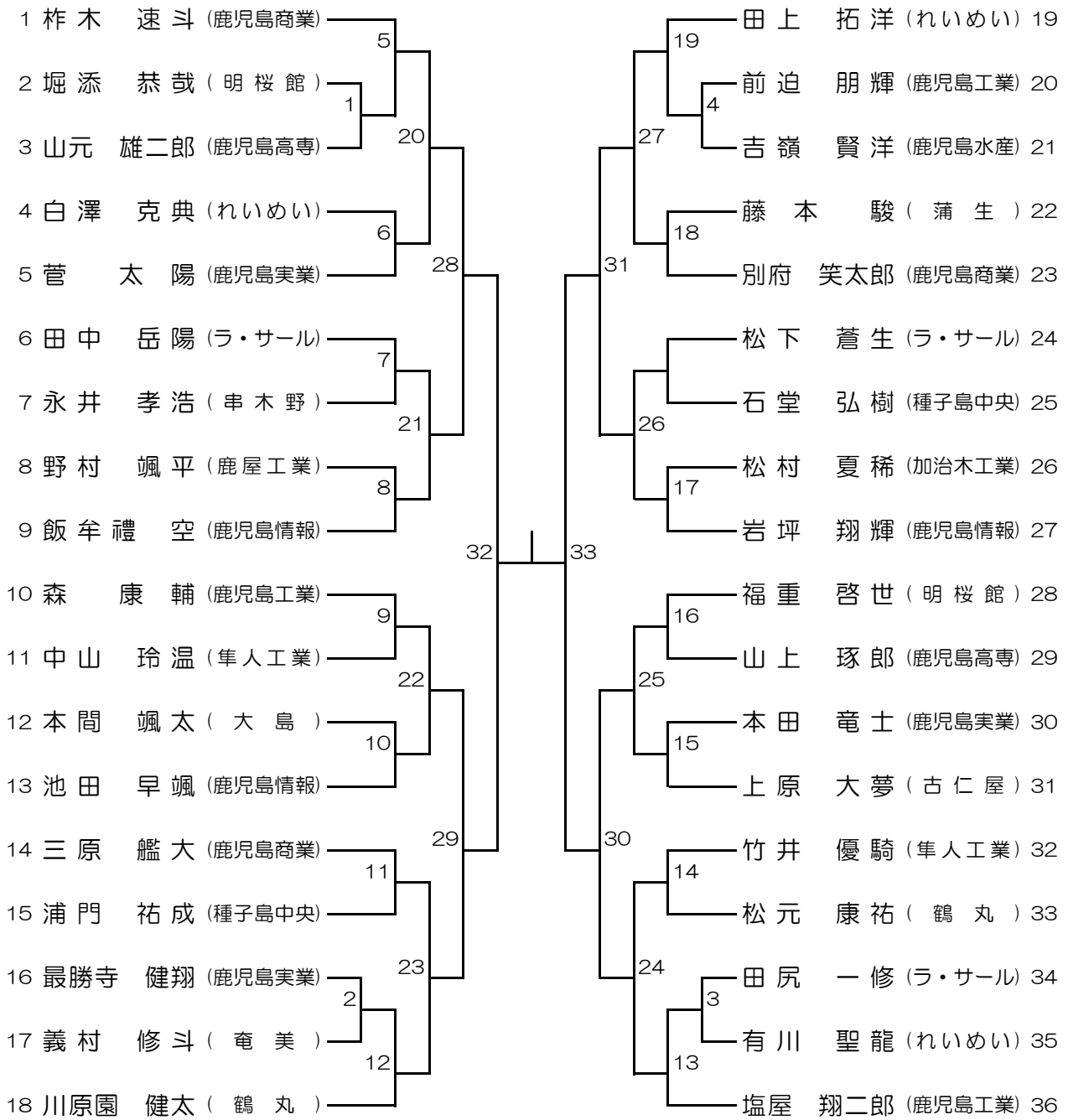

81kg級

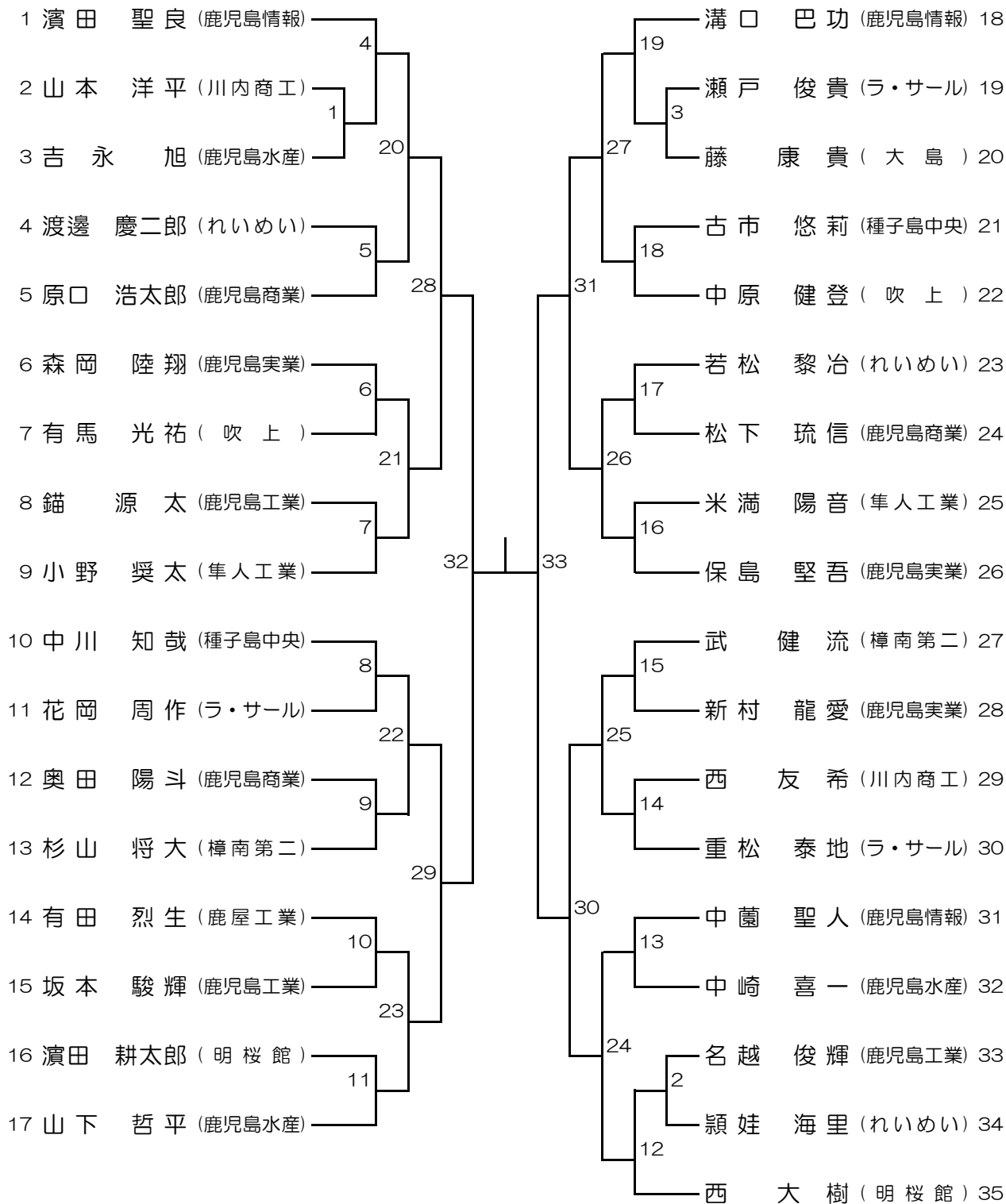

90kg級

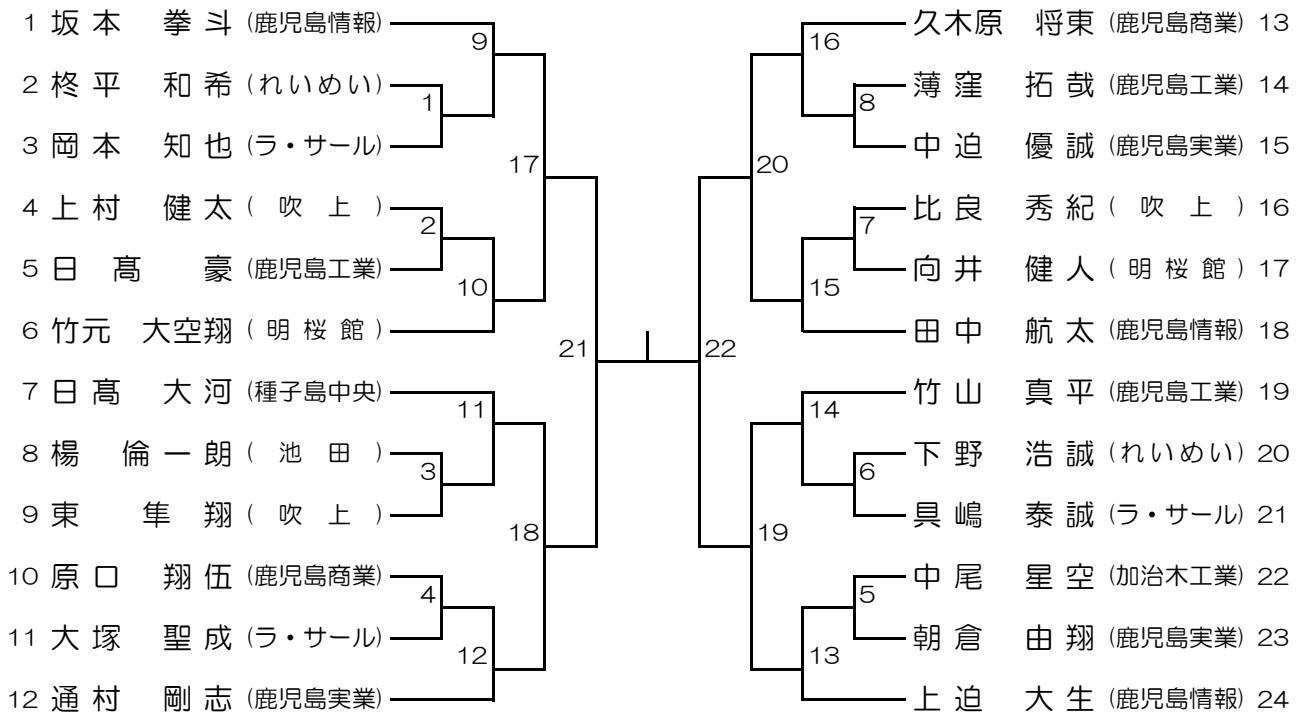

100kg級

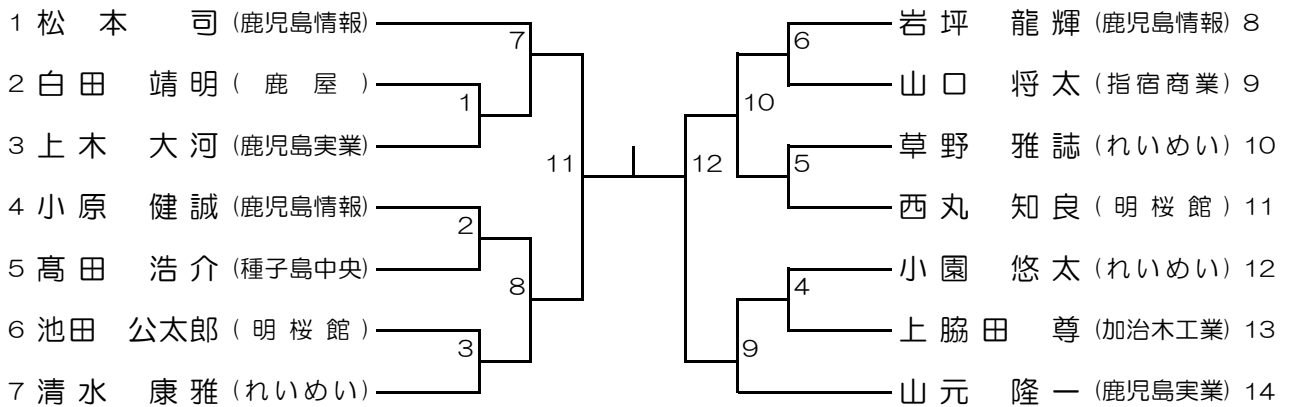

100kg超級

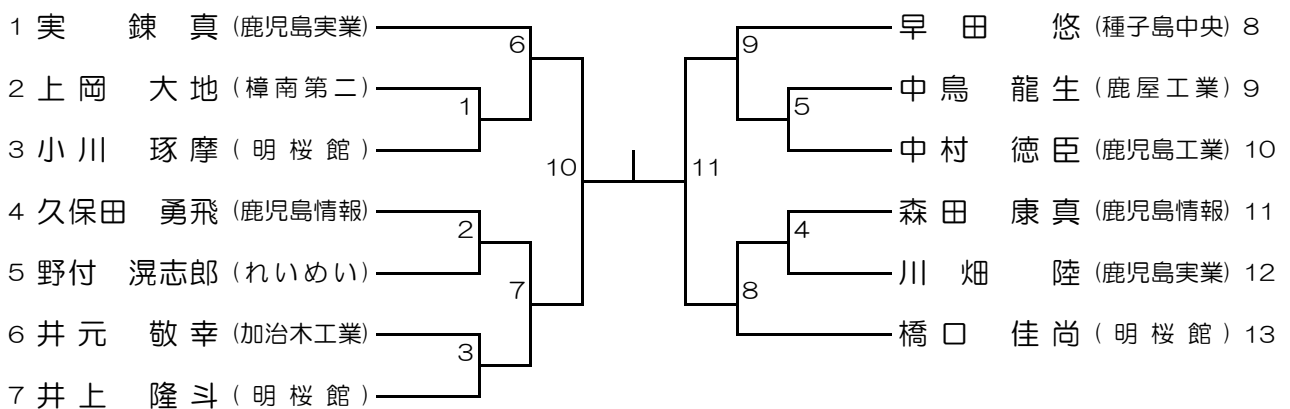

48kg級

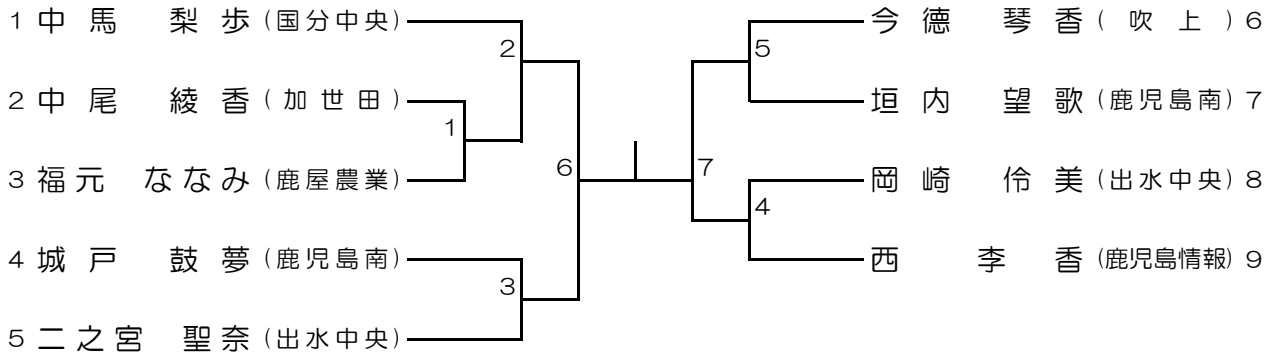

52kg級

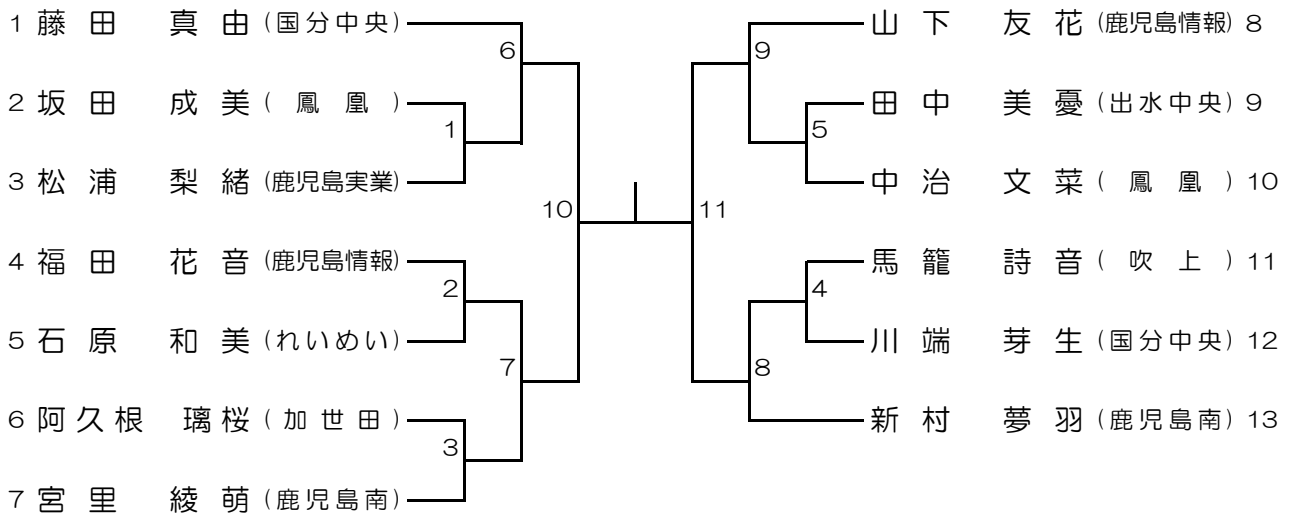

57kg級

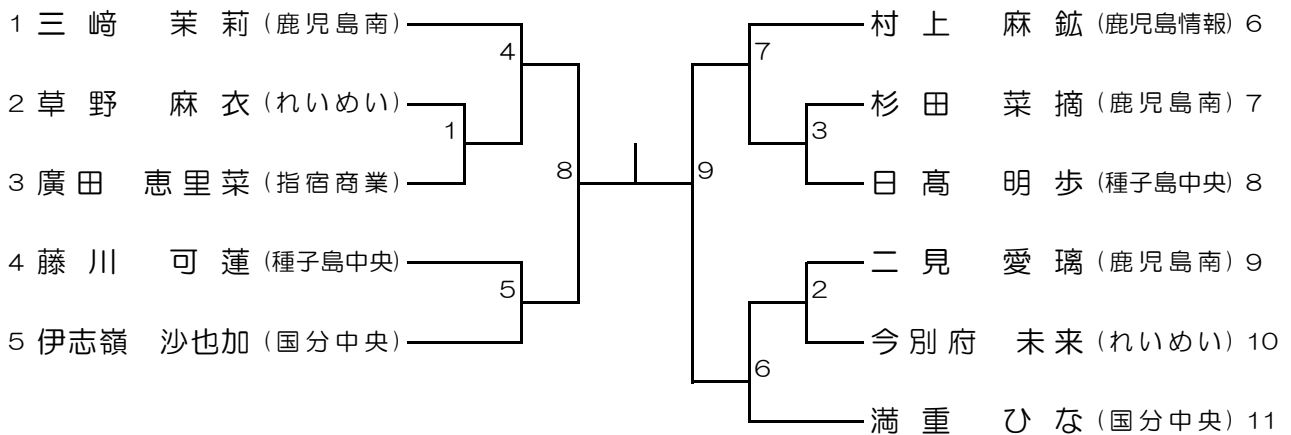

63kg級

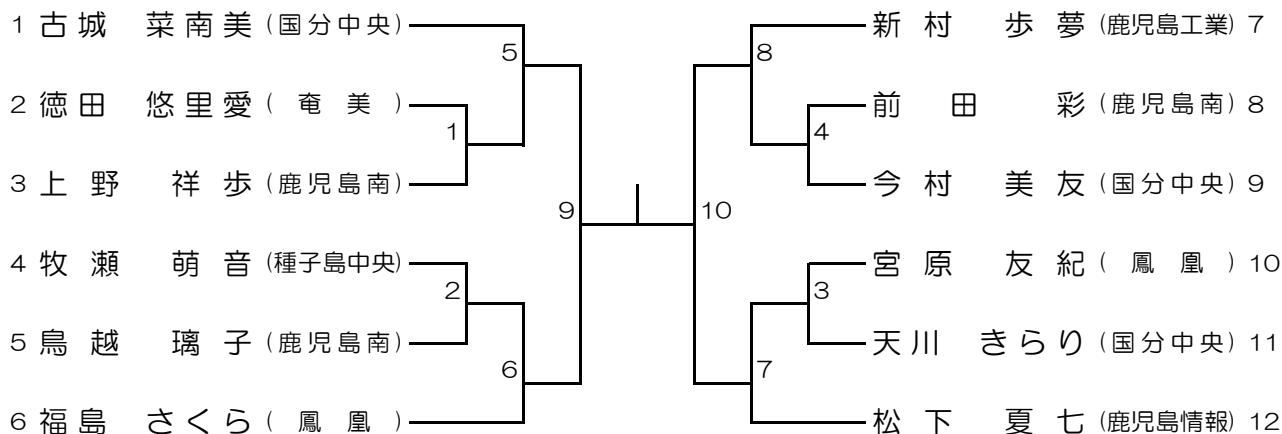

70kg級

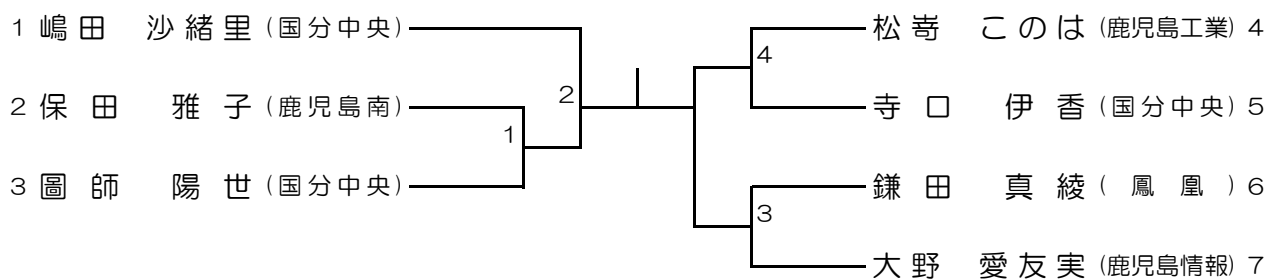

78kg級

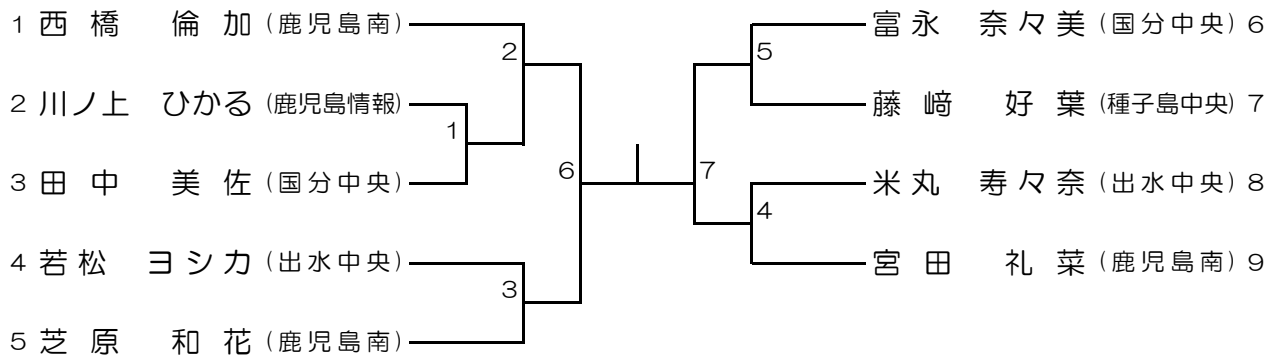

78kg超級

